



ESTADO DO MARANHÃO
MUNICÍPIO DE SÃO MATEUS DO MARANHÃO
GABINETE DO PREFEITO



ANEXO II

DECLARAÇÃO DE CONFORMIDADE EM ACESSIBILIDADE

Eu, Paula Kianne da Silva Lobo, CREA/MA N° 1121764789, DECLARO, na qualidade de representante da Prefeitura Municipal de São Mateus do Maranhão/MA, CNPJ: 06.019.491/0001-07, Responsável Técnico pelo Projeto de **RECUPERAÇÃO DE ESTRADAS VICINAIS NO MUNICÍPIO DE SÃO MATEUS DO MARANHÃO/MA**, vinculado ao Contrato de Repasse n° 945596/2023, para fins do disposto no Anexo I da Instrução Normativa n° 02, de 09 de outubro de 2017, do MINISTÉRIO DE ESTADO DO PLANEJAMENTO, DESENVOLVIMENTO E GESTÃO, que foram atendidos os itens de acessibilidade constantes da Lista de Verificação de Acessibilidade anexa.

DECLARO, outrossim, sob as penas da lei, estar plenamente ciente do teor e da extensão desta declaração e deter plenos poderes, conhecimento técnico e informações para firmá-la.

São Mateus do Maranhão - MA, 01 de abril de 2024.

Documento assinado digitalmente
gov.br PAULA KIANNE DA SILVA LOBO
Data: 05/04/2024 09:00:23-0300
Verifique em <https://validar.iti.gov.br>

PAULA KIANNE DA SILVA LOBO

Engenheira Civil

CREA/MA N° 1121764789



ESTADO DO MARANHÃO
MUNICÍPIO DE SÃO MATEUS DO MARANHÃO
GABINETE DO PREFEITO



DECLARAÇÃO DE DOMÍNIO PÚBLICO
Contrato de Repasse nº 945596/2023

No concernente à execução do Contrato de Repasse em epigrafe, informamos que as obras serão executadas em áreas de uso comum, de domínio público e jurisdição do Município de São Mateus do Maranhão/MA, os quais independem de registro em cartório, conforme disposto na Lei nº 6.015, de 31/12/1973, consoante os artigos do Código Civil:

"Art. 98. São públicos os bens do domínio nacional pertencentes às pessoas jurídicas de direito público interno; todos os outros são particulares, seja qual for a pessoa a que pertencerem.

Art. 99. São bens públicos:

I - os de uso comum do povo, tais como rios, mares, estradas, ruas e praças;

II - os de uso especial, tais como edifícios ou terrenos destinados a serviço ou estabelecimento da administração federal, estadual, territorial ou municipal, inclusive os de suas autarquias;

III - os dominicais, que constituem o patrimônio das pessoas jurídicas de direito público, como objeto de direito pessoal, ou real, de cada uma dessas entidades.

Parágrafo único. Não dispendo a lei em contrário, consideram-se dominicais os bens pertencentes às pessoas jurídicas de direito público a que se tenha dado estrutura de direito privado."

Ademais, havendo necessidade de eventual regularização por parte deste município a algum objeto do presente contrato, este declara que saneará até o final da execução do contrato.

Noutro giro, informo que as informações acima obedecem à legislação vigente e tem ciência do teor do artigo 299 do Código Penal, no tocante em "Omitir, em documento público ou particular, declaração que dele devia constar, ou nele inserir ou fazer inserir declaração falsa ou diversa da que devia ser escrita com o fim de prejudicar direito, criar obrigação ou alterar a verdade sobre fato juridicamente relevante".

Desde já agradecemos a atenção e nos colocamos à disposição para qualquer esclarecimento, ao tempo em que renovamos nossos votos da mais alta estima e consideração.

São Mateus do Maranhão - MA, 01 de abril de 2024.

IVO
REZENDE
ARAGÃO:95
583416300

Assinado digitalmente por IVO
REZENDE ARAGÃO:95583416300
ND: C=BR, O=ICP-Brasil, OU=
Secretaria da Receita Federal do Brasil
- RFB, OU=RFB e-CPF A3, OU=(EM
BRANCO), OU=28630331000124, OU=
presencial, CN=IVO REZENDE
ARAGÃO:95583416300
Razão: Eu sou o autor deste documento
Localização:
Data: 2024.04.04 12:52:06-03'00'
Foxit PDF Reader Versão: 2024.1.0

IVO REZENDE ARAGÃO

Prefeito Municipal



ESTADO DO MARANHÃO
MUNICÍPIO DE SÃO MATEUS DO MARANHÃO
GABINETE DO PREFEITO



DECLARAÇÃO DE ESTUDO DE CONCEPÇÃO DE PROJETO

Eu, Paula Kianne da Silva Lobo, CREA/MA N° 1121764789, na qualidade de representante da Prefeitura Municipal de São Mateus do Maranhão/MA, CNPJ: 06.019.491/0001-07, Responsável Técnico pelo Projeto de **RECUPERAÇÃO DE ESTRADAS VICINAIS NO MUNICÍPIO DE SÃO MATEUS DO MARANHÃO/MA**, vinculado ao Contrato de Repasse n° 945596/2023, declaro que o estudo de concepção do projeto proposto é a solução mais vantajosa, que outras soluções seriam muito onerosa para a administração pública.

São Mateus do Maranhão - MA, 01 de abril de 2024.

Documento assinado digitalmente
gov.br PAULA KIANNE DA SILVA LOBO
Data: 05/04/2024 09:05:14-0300
Verifique em <https://validar.iti.gov.br>

PAULA KIANNE DA SILVA LOBO

Engenheira Civil

CREA/MA N° 1121764789



ESTADO DO MARANHÃO
MUNICÍPIO DE SÃO MATEUS DO MARANHÃO
GABINETE DO PREFEITO



**DECLARAÇÃO DE MANUTENÇÃO, GUARDA E OPERAÇÃO DE SERVIÇOS/EQUIPAMENTOS
VINCULADOS AO EMPREENDIMENTO**

A Prefeitura Municipal de São Mateus do Maranhão - MA vem através desta, declarar que vai conservar e manter periodicamente durante e após o período de execução de obras, dos elementos vinculados ao empreendimento de **RECUPERAÇÃO DE ESTRADAS VICINAIS NO MUNICÍPIO DE SÃO MATEUS DO MARANHÃO/MA**, Contrato de Repasse nº 945596/2023, do MINISTÉRIO DA INTEGRAÇÃO E DO DESENVOLVIMENTO REGIONAL, PROGRAMA: RP8- AÇÃO 00SX - APOIO A PROJETOS DE DESENVOLVIMENTO SUSTENTÁVEL LOCAL INTEGRADO.

Sem mais para o momento, subscrevemo-nos.

São Mateus do Maranhão - MA, 01 de abril de 2024.

**IVO
REZENDE
ARAGÃO:95
583416300**

Assinado digitalmente por IVO
REZENDE ARAGÃO:95583416300
ND: C=BR, O=ICP-Brasil, OU=Secretaria da Receita Federal do Brasil - RFB, OU=RFB e-CPF A3, OU=(EM BRANCO), OU=28630331000124, OU=Presencial, CN=IVO REZENDE ARAGÃO:95583416300
Razão: Eu sou o autor deste documento
Localização:
Data: 2024.04.04 12:52:34-03'00'
Faxit PDF Reader Versão: 2024.1.0

IVO REZENDE ARAGÃO

Prefeito Municipal



ESTADO DO MARANHÃO
MUNICÍPIO DE SÃO MATEUS DO MARANHÃO
GABINETE DO PREFEITO



DECLARAÇÃO DO REGIME CONSTRUTIVO

A Prefeitura Municipal de São Mateus do Maranhão - MA, CNPJ: 06.019.491/0001-07, vem através desta, declarar para os devidos fins, que na elaboração do orçamento referente ao projeto cujo objeto é **RECUPERAÇÃO DE ESTRADAS VICINAIS NO MUNICÍPIO DE SÃO MATEUS DO MARANHÃO/MA**, Contrato de Repasse nº 945596/2023, foi adotado percentual de **BDI de 26,14%** (conforme planilha na composição analítica) e encargos em conformidade com o estabelecido SINAPI.

O regime de execução da obra será **EMPREITADA POR PREÇO GLOBAL**.

Oportunamente, declaramos que a opção de orçamento considerando os encargos desonerados é a opção mais adequada para a Administração Pública Municipal.

Sem mais para o momento, subscrevemo-nos.

São Mateus do Maranhão - MA, 01 de abril de 2024.

IVO REZENDE ARAGÃO:95583416300

Assinado digitalmente por IVO REZENDE ARAGÃO:95583416300
ND: C=BR, O=ICP-Brasil, OU=Secretaria da Receita Federal do Brasil - RFB, OU=RFB e-CPF A3, OU=(EM BRANCO), OU=28630331000124, OU=presencial, CN=IVO REZENDE ARAGÃO:95583416300
Razão: Eu sou o autor deste documento
Localização:
Data: 2024.04.05 12:03:35-03'00'
Foxit PDF Reader Versão: 2024.1.0

IVO REZENDE ARAGÃO

Prefeito Municipal



ESTADO DO MARANHÃO
MUNICÍPIO DE SÃO MATEUS DO MARANHÃO
GABINETE DO PREFEITO



DECLARAÇÃO INFORMATIVA DE ISS

Declaro, em atendimento as condições gerais do Contrato de Repasse 945596/2023/MIDR/CAIXA, conforme Legislação Tributária Municipal de São Mateus do Maranhão - MA, o percentual da **base de cálculo para o ISS é de 50% do valor da Nota Fiscal, sendo a alíquota de 5%.**

Sem mais para o momento, subscrevemo-nos.

São Mateus do Maranhão - MA, 01 de abril de 2024.

IVO REZENDE ARAGÃO:95583416300

Assinado digitalmente por IVO REZENDE ARAGÃO:95583416300
ND: C=BR, O=ICP-Brasil, OU=Secretaria da Receita Federal do Brasil - RFB, OU=RFB e-CPF A3, OU=(EM BRANCO), OU=28630331000124, OU=prossocial, CN=IVO REZENDE ARAGÃO:95583416300
Razão: Eu sou o autor deste documento
Localização:
Data: 2024.04.04 12:53:17-03'00'
Foxit PDF Reader Versão: 2024.1.0

IVO REZENDE ARAGÃO

Prefeito Municipal



ESTADO DO MARANHÃO
MUNICÍPIO DE SÃO MATEUS DO MARANHÃO
GABINETE DO PREFEITO



Ofício nº 079/2024 GAB

São Mateus do Maranhão - MA, 02 de abril de 2024.

Ao Ilustríssimo Senhor,

GILVAN MORENO DA LUZ

Presidente da Câmara Municipal de São Mateus do Maranhão - MA

Assunto: **Encaminhamento de Plano de Sustentabilidade.**

Ref.: **Contrato de Repasse nº 945596/2023.**

Senhor Presidente da Câmara,

Por intermédio do presente expediente, encaminho a Vossa Excelência o Plano de Sustentabilidade do Contrato de Repasse nº 945596/2023, cujo objeto é **RECUPERAÇÃO DE ESTRADAS VICINAIS NO MUNICÍPIO DE SÃO MATEUS DO MARANHÃO/MA**, com valor global de R\$ 963.019,00 (novecentos e sessenta e três mil e dezenove reais). Faz parte do presente Plano, os objetivos do referido convênio, os impactos socioeconômicos, a durabilidade e manutenção do objeto, os custos e fontes de recursos e os riscos e medidas preventivas.

Na oportunidade apresentamos nossos elevados votos de estima e respeito.

Atenciosamente,

Assinado digitalmente por IVO REZENDE
ARAGAO:95583416300
ND: C=BR, O=ICP-Brasil, OU=Secretaria da
Receita Federal do Brasil - RFB, OU=RFB e-
CPF A3, OU=(EM BRANCO), OU=
28630331000124, OU=presencial, CN=IVO
REZENDE ARAGAO:95583416300
Razão: Eu sou o autor deste documento
Localização:
Data: 2024.04.04 12:55:10-03'00"
Foxit PDF Reader Versão: 2024.1.0

IVO REZENDE ARAGÃO

Prefeito Municipal

Gilvan Moreno da Luz
Presidente da Câmara
São Mateus do MA

Recebido
- 05-04-24



ESTADO DO MARANHÃO
MUNICÍPIO DE SÃO MATEUS DO MARANHÃO
GABINETE DO PREFEITO

PLANO DE SUSTENTABILIDADE

1. APRESENTAÇÃO

Contrato de Repasse:	945596/2023
Objeto:	Recuperação de Estradas Vicinais no Município de São Mateus do Maranhão/MA.
Valor Global:	R\$ 963.019,00
Valor de repasse:	R\$ 960.019,00
Valor de contrapartida:	R\$ 3.000,00
Vigência:	36 meses
Início da vigência:	27/12/2023

2. OBJETIVOS DO CONVÊNIO

Com a execução da Recuperação de Estradas Vicinais no município de São Mateus do Maranhão/MA, a prefeitura objetiva:

1. Proporcionar aos trabalhadores rurais melhores condições para escoamento de sua produção agrícola e abastecimento de insumos;
2. Promover melhor integração entre as regiões conectadas pelos trechos;
3. Implantação/ampliação de política de apoio aos agricultores locais;
4. Desenvolver a atividade produtiva de grãos;
5. Melhorar a infraestrutura dos trechos para impulsionar as atividades produtivas locais.

3. IMPACTOS SÓCIOECONÔMICOS

1. Criação de novos empreendimentos comerciais;
2. Incentivo ao consumo e investimentos;
3. Aumento do número produtores rurais;
4. Aumento da renda familiar das famílias de produtores;
5. Melhoria da qualidade de vida da população local, devido a infraestrutura adequada, que proporciona melhor acessibilidade, promovendo conforto, segurança no tráfego de veículos, bem como o escoamento da produção agrícola;
6. Melhoria da qualidade de vida da população local, tendo em vista a atual inexistência de drenagem nas vias, a qual implica em alagamentos nos períodos chuvosos;
7. Promover de forma significativa o desenvolvimento da produção regional.

4. DURABILIDADE E MANUTENÇÃO DO OBJETO

O objeto terá durabilidade de 5 anos, realizadas as manutenções semestrais.

5. ARMAZENAMENTO E GARANTIA (BENS)

O convênio não terá bens a serem adquiridos, pois se trata de Obra.

6. RISCOS E MEDIDAS PREVENTIVAS

Identificação das ameaças à longevidade do objeto entregue e as ações que podem ser tomadas para evitar ou



ESTADO DO MARANHÃO
MUNICÍPIO DE SÃO MATEUS DO MARANHÃO
GABINETE DO PREFEITO



minimizar a ocorrência dos riscos e impactos negativos após a conclusão do projeto (para todo risco identificado, preencher com pelo menos uma medida preventiva).

CATEGORIA DO RISCO	RISCO	SIM	NÃO	NÃO SE APLICA	MEDIDAS PREVENTIVAS
FINANCEIRO	Insuficiência de recurso financeiro para manutenção/reparo do objeto		X		Dotação prevista (PPA, LDO e LOA)
HUMANO/ TÉCNICO	Insuficiência de equipe técnica especializada para acompanhar/operacionalizar a execução do projeto		X		Prefeitura conta com corpo técnico capacitado para acompanhar o objeto
	Insuficiência de equipe técnica especializada para acompanhar/operacionalizar a manutenção do objeto concluído		X		Prefeitura conta com corpo técnico capacitado para operacionalizar a manutenção do objeto depois de concluído
AMBIENTAL	Ocorrências de danos no objeto causados por fenômenos ou desastres naturais		X		Será feita a manutenção preventiva periódica a fim de minimizar a ocorrência de danos ao bem concluído
	Ocorrências de possíveis danos ambientais causados pela execução ou entrega do objeto				Será feita a manutenção preventiva periódica a fim de minimizar a ocorrência de danos ao bem concluído
TEMPO	Ausência ou insuficiência do prazo de garantia		X		Será estabelecido em contrato firmado com a empresa que irá executar a obra um prazo de garantia para os serviços executados
	Cancelamento de condições e garantias contratuais por perda de prazos.			X	Não se aplica
MATERIAL	Inexistência de assistência técnica especializada na região			X	Não se aplica
	Entregar objeto defeituoso ou inacabado		X		Exigência de determinada especificação técnica e grau de qualidade do material/equipamento no contrato
FUNCIONALIDADE	Perda de utilidade/funcionalidade antes do término da expectativa de vida útil do objeto		X		A obra terá manutenção preventiva periódica pra que sua vida útil seja a maior possível
OUTROS					



ESTADO DO MARANHÃO
MUNICÍPIO DE SÃO MATEUS DO MARANHÃO
GABINETE DO PREFEITO



7. ÓRGÃOS E ENTIDADES RESPONSÁVEIS

Secretaria Municipal de Obras e Serviços Públicos.

São Mateus do Maranhão/MA, 01 de abril de 2024

IVO REZENDE ARAGÃO

Prefeito Municipal



ESTADO DO MARANHÃO
MUNICÍPIO DE SÃO MATEUS DO MARANHÃO
GABINETE DO PREFEITO



7. ÓRGÃOS E ENTIDADES RESPONSÁVEIS

Secretaria Municipal de Obras e Serviços Públicos.

São Mateus do Maranhão/MA, 01 de abril de 2024

IVO
REZENDE
ARAGÃO:95
583416300

Assinado digitalmente por IVO
REZENDE ARAGÃO:95583416300
ND, C=BR, O=ICP-Brasil, OU=Secretaria
de Receita Federal do Brasil - RFB, OU=
RFB e-CPF A3, OU=(EM BRANCO),
OU=28630331000124, OU=presencial,
CN=IVO REZENDE
ARAGÃO:95583416300
Razão: Eu sou o autor deste documento
Localização:
Data: 2024.04.04 12:56:50-03'00'
Fonte: PDF-Reader Versão: 2024.1.0

IVO REZENDE ARAGÃO

Prefeito Municipal



SIGLA

Módulo do Empreendedor



Página inicial

Alterar senha

Cadastro

Requerimentos

Solicitações

Sair

Requerimento de Licença Ambiental

Código: 240400112401
 Nome do empreendimento: RECUPERAÇÃO DE ESTRADAS VICINAIS CR. 945596/2023
 Atividade econômica do empreendedor: ADMINISTRAÇÃO PÚBLICA MUNICIPAL
 Tipo de licença: Dispensa de Licenciamento Ambiental - DLA
 Empreendimento/Atividade - AE: Recuperação e melhoria de estrada vicinal (sem a realização de pavimentação asfáltica) com construção ...
 Potencial poluidor: Pequeno
 Informações adicionais: CONTRATO DE REPASSE Nº 945596/2023 TRECHO I: POVOADO MORROS/BR 135 ATÉ O POV. QUEIMADAS, TRECHO II: ENCRUZILHADA QUEIMADA/CENTRÃO ATÉ O POVOADO BARRA GRANDE, TRECHO III: ENCRUZILHADA QUEIMADA/CENTRÃO ATÉ O POVOADO MUTUM, EXTENSÃO TOTAL: 22.062,00 M

Demonstração do imóvel: Recuperação De Estradas Vicinais Cr 945596
 Tipo de localização: Rural
 Bacia hidrográfica: Bacia hidrográfica do rio Mearim
 Área total do imóvel (ha.): 11.031
 Tipo de documento de propriedade: DECLARAÇÃO DE DOMÍNIO PÚBLICO
 Cartório de registro: DECLARAÇÃO DE DOMÍNIO PÚBLICO
 Número de matrícula/Registro: DECLARAÇÃO DE DOMÍNIO PÚBLICO
 Livro: 00
 Folha: 00
 Data de registro: 01/04/2024
 Proprietário: Município De São Mateus Do Maranhão
 Endereço: Estrada Diversos Trechos Zona Rural
 Bairro/Distrito: Zona Rural
 CEP/Município: 65470-000 São Mateus do Maranhão - MA
 Coordenadas (entrada do imóvel, sede, ponto de partida da carga)
 Latitude: 4° 3' 52,96"
 Longitude: 44° 28' 28,28"

Empreendedor: Município De São Mateus Do Maranhão
 Nome fantasia: MUNICÍPIO DE SÃO MATEUS DO MARANHÃO
 CNPJ: 06.019.491/0001-07
 Inscrição estadual: 122184831
 Endereço: Rua Sede Da Prefeitura Municipal De São Mateus Do Maranhão, Praça Da Matriz
 Bairro/Distrito: Centro
 CEP/Município: 65470000 - São Mateus do Maranhão - MA
 Telefone: 98991995500
 Fax: 98991995500
 E-mail: klaws-uz@hotmail.com
 Site:

Requerente: Ivo Resende Aragão
 CPF: 955.834.163-00
 Sexo: Masculino
 Data de nascimento: 05/03/1988
 Endereço: 1ª Rua Rua Frederico Leda, Nº33.
 Bairro/Distrito: Centro
 CEP/Município: 65470000 - São Mateus do Maranhão - MA
 Telefone: 98991995500
 Celular: 98991995500
 E-mail: klaws-uz@hotmail.com

Checklist

- DLA-01 - Cópia simples da identidade do Representante Legal ou Procurador
- DLA-02 - Cópia simples do CPF do Representante Legal ou Procurador
- DLA-03 - Cópia do Contrato Social e do comprovante de inscrição e de situação cadastral junto ao CNPJ, para pessoa jurídica, quando for o caso
- DLA-04 - Cópia da Procuração, caso houver
- DLA-05 - Documentação do imóvel
- DLA-06 - Outros documentos relativos a atividade (memorial descritivo, relatório fotográfico, autorizações emitidas por outros órgãos, etc.)

Documentos anexados

- [DLA-01 - Cópia simples da identidade do Representante Legal ou Procurador](#)
- [DLA-02 - Cópia simples do CPF do Representante Legal ou Procurador](#)
- [DLA-03 - Cópia do Contrato Social e do comprovante de inscrição e de situação cadastral junto ao CNPJ, para pessoa jurídica, quando for o caso](#)
- [DLA-04 - Cópia da Procuração, caso houver](#)
- [DLA-05 - Documentação do imóvel](#)
- [DLA-06 - Outros documentos relativos a atividade \(memorial descritivo, relatório fotográfico, autorizações emitidas por outros órgãos, etc.\)](#)

Data/hora do envio: 05/04/2024 21:59

Voltar



GOVERNO DO ESTADO DO MARANHÃO

SECRETARIA DE ESTADO DO MEIO AMBIENTE E RECURSOS NATURAIS - SEMA

Dispensa de Licenciamento Ambiental Nº 1056412/2024

VALIDADE ATÉ

10/04/2026

PROCESSO SEMA Nº 24040025757/2024

E-PROCESSOS Nº 112401/2024

A SECRETARIA DE ESTADO DO MEIO AMBIENTE E RECURSOS NATURAIS - SEMA, com base na Portaria/SEMA nº 123 de 06 de novembro de 2015, dispensa do Licenciamento Ambiental à:

NOME OU RAZÃO SOCIAL: Município De São Mateus Do Maranhão

ATIVIDADE ECONÔMICA PRINCIPAL: ADMINISTRAÇÃO PÚBLICA MUNICIPAL

CPF OU CNPJ:

06.019.491/0001-07

INSCRIÇÃO ESTADUAL:

122184831

ENDEREÇO:

Rua Sede Da Prefeitura Municipal De São Mateus Do Maranhão, Praça Da Matriz, Centro

MUNICÍPIO:

São Mateus do Maranhão - MA

CEP:

65470-000

ATIVIDADE A SER DISPENSADA DO LICENCIAMENTO: RECUPERAÇÃO DE ESTRADA VICINAL, COM EXTENSÃO TOTAL DE 22.062,00 M, USO DE MATERIAL DE EMPRÉSTIMO RESTRITO À 1HA E RECUPERAÇÃO DE ÁREA DEGRADADA (SEM INTERVENÇÃO EM ÁREA VEGETAL).

LOCALIZAÇÃO DA ATIVIDADE (com coordenadas): POV. MORROS/BR 135 ATÉ O POV. QUEIMADAS; ENCRUZILHADA QUEIMADA/CENTRÃO ATÉ O POV. BARRA GRANDE; ENCRUZILHADA QUEIMADA/CENTRÃO ATÉ O POV. MUTUM, MUNICÍPIO: SÃO MATEUS DO MARANHÃO, SOB AS

Obs.: Vide no verso desta dispensa as EXIGÊNCIAS / RECOMENDAÇÕES

Documento assinado DIGITALMENTE. A sua autenticidade poderá ser verificada no Site da Secretaria (SIGLA), por meio do código 24040025757/2024.

São Luis - MA 10/04/2024



1056412/2024

Pedro Carvalho Chagas

Secretário

Matrícula: 850095-4

Arthur Barros Fonseca Ribeiro

Secretário Adjunto

CPF: 030.443.973-83

OBS.:- AS CONDIÇÕES SERÃO ESTABELECIDAS NOS ANEXOS;

- Concedido pela SEMA no uso de suas atribuições legais conferidas no art. 69 da Constituição do Maranhão, e, considerando o disposto no § 2º, art. do 2º, o parágrafo único do art. 8º, e 12º da Resolução do CONAMA nº 237, de 19 de dezembro de 1997, e considerando ainda a Portaria nº 123/2015, que disciplina o procedimento de dispensa de licenciamento ambiental no Estado do Maranhão.

- A dispensa do Licenciamento Ambiental não exime o empreendedor de cumprir a legislação ambiental e normal em vigor;

PROJETO BÁSICO

1. DO OBJETO:

1.1. Contratação de empresa especializada em Recuperação de Estradas Vicinais, através do Contrato de Repasse 945596/2023 que entre si celebram a União Federal, por intermédio do Ministério da Integração e do Desenvolvimento Regional, representado pela Caixa Econômica Federal e o Município de São Mateus do Maranhão – MA.

2. DA NECESSIDADE DA CONTRATAÇÃO:

2.1. Os serviços licitados visam atender as necessidades do município, no melhoramento das estradas e das obras de arte indicadas em São Mateus do Maranhão/MA;

2.2. A relevância da obra se justifica devido as condições precárias que se encontram as estradas, adequando e configurando como um fator que decisivamente inclui melhor qualidade de vida;

2.3. O uso das estradas vicinais é intenso e essencial a população rural deste município, pois além da necessidade de escoamento da produção agropecuária que ocorre sazonalmente na produção de grãos e outros, há necessidade de deslocamento das pessoas, visando o acesso aos serviços de educação, saúde, lazer, comercio e afins;

2.4. Devido ao período de chuvas intensas as estradas apresentam estragos e necessidades de constantes reparos, devido as deteriorar-se com os agentes da natureza (sol, chuva, ventos) e também sua utilização normal de veículos os mais diversos;

2.5. Desta forma, faz-se necessária a execução de Serviços de Recuperação de Estradas Vicinais no Município de São Mateus do Maranhão - MA.

3. DA DESCRIÇÃO DA SOLUÇÃO COMO UM TODO CONSIDERANDO O CICLO DE VIDA DO OBJETO:

3.1. A descrição da solução como um todo, encontra-se pormenorizada em tópico específico dos Estudos Técnicos Preliminares, que antecede este Termo de Referência.

4. DOS REQUISITOS DA CONTRATAÇÃO:

4.1. Empresa especializada em Adequação de Estradas Vicinais com experiência comprovada em projetos similares;

4.2. Equipe técnica qualificada e experiente para execução dos serviços;

4.3. Cumprimento de prazos estabelecidos para execução da obra;

4.4. Utilização de materiais de alta qualidade e compatíveis com as normas técnicas



vigentes;

4.5. Garantia dos serviços prestados, incluindo a manutenção do pavimento asfáltico por um determinado período após a conclusão da obra;

4.6. Apresentação de cronograma detalhado de execução dos serviços, contemplando todas as etapas necessárias;

4.7. Comprovação de regularidade jurídica, fiscal e trabalhista da empresa;

4.8. Apresentação de documentação técnica que comprove a capacidade da empresa em executar os serviços conforme especificações técnicas exigidas.

4.9. Adequação às normas técnicas vigentes para pavimentação de vias públicas; Estudo prévio de viabilidade técnica e ambiental da obra;

4.10. Além das especificações acima, deverão ser observadas as prescrições a seguir, as quais são condicionantes para aceitação da Proposta de Preços e do recebimento dos serviços licitados:

4.10.1. Não serão aceitos produtos/serviços em desacordo com as especificações técnicas constantes do presente Projeto Básico;

4.10.2. Havendo divergência nas especificações, o prestador de serviços deverá atender as constantes no Edital;

4.10.3. Os serviços deverão ser executados, obrigatoriamente, de acordo com as especificações constantes da proposta e o prazo de entrega obedecido rigorosamente;

4.10.4. O prazo de validade da proposta não poderá ser inferior a 60 (sessenta) dias a contar da data de Abertura das Propostas de Preços.

4.10.5. O pagamento será efetuado em até 30 (trinta) dias, contados do recebimento definitivo do objeto.

4.11. Quanto a Sustentabilidade:

4.11.1. Os critérios de Sustentabilidade são: Maior vida útil, menor custo de manutenção, uso de inovações que reduzam a pressão sobre os recursos naturais, origem ambientalmente regular dos recursos naturais utilizados, menor geração de resíduos, como também materiais, tecnologias e matérias-primas de origem local.

4.12. Quanto a Subcontratação:

4.12.1. A CONTRATANTE poderá, nos termos da Lei, autorizar a subcontratação parcial do objeto, até o limite máximo de 30% (trinta por cento) por item, do valor total do contrato, objetivando o bom andamento do serviço, mediante justificativa a ser apresentada pela CONTRATADA.

4.12.2. A justificativa deve ser detalhada e conter no mínimo:

- a) Descrição dos serviços a serem executados pela Subcontratada;
- b) Cópia do Contrato Social da empresa;



c) Declaração de responsabilidade quanto à análise da conformidade documental habilitação da Subcontratada inclusive quanto à compatibilidade da empresa frente ao Atestado de Capacidade Técnica apresentado, devendo a CONTRATADA zelar rigorosamente pela execução dos serviços subcontratados.

4.12.3. Em caso de subcontratação, não será estabelecido qualquer vínculo entre a CONTRATANTE e a Subcontratada, permanecendo a CONTRATADA responsável pelo integral cumprimento das obrigações legais e contratuais;

4.12.4. A CONTRATADA deverá informar previamente ao gestor deste contrato, quanto a subcontratação a ser realizada no curso da vigência deste instrumento, bem como qualquer substituição de subcontratada, e, se autorizadas, comprovadas com o respectivo contrato e distrato entre as partes ou outro instrumento equivalente;

4.12.5. A CONTRATADA tomará as providências cabível e responsabilizar-se-á pelo pleno atendimento, por parte da(s) empresa(s) Subcontratada(s), às determinações do Termo de Referência, do Contrato e documentos relacionados;

4.12.6. A CONTRATADA deverá comprovar que a Subcontratada atende às condições exigidas no presente Termo de Referência, bem como capacidade técnica compatível com o objeto da subcontratação, devendo substituir de comum acordo com o gestor, a Subcontratada que, de qualquer forma, impeça, dificulte ou prejudique a prestação dos serviços;

4.12.7. Em atenção ao disposto no §3º do art. 122 da Lei n.º 14.133, de 2021, é vedada a subcontratação de pessoa física ou jurídica, se aquela ou os dirigentes desta mantiverem vínculo de natureza técnica, comercial, econômica, financeira, trabalhista ou civil com dirigente do órgão ou entidade CONTRATANTE ou com agente público que desempenhe função na contratação ou atue na fiscalização ou na gestão do contrato, ou se deles forem cônjuge, companheiro ou parente em linha reta, colateral, ou por afinidade, até o terceiro grau.

4.13. Quanto a Garantia da Execução Contratual:

4.13.1. Será exigida a prestação de garantia pela Contratada, no percentual de 2% (cinco por cento) do valor total do contrato, podendo optar por caução em dinheiro ou títulos da dívida pública, seguro-garantia ou fiança bancária, a ser comprovada no prazo de 10 (dez) dias úteis a partir da data da celebração do contrato, prorrogados por igual período a critério desta Prefeitura;

4.13.2. Sem prejuízo da aplicação das sanções cabíveis, caso a Contratada não apresente a comprovação da prestação da garantia no prazo fixado, a Prefeitura fica autorizada a promover a retenção dos pagamentos, até o limite de 30% (trinta por cento) do valor mensal devido, para fins de atingir o valor total da garantia;

4.13.3. A inobservância do prazo fixado para apresentação da garantia acarretará a aplicação de multa de 0,07% (sete centésimos por cento) do valor do contrato por dia de atraso, observado o máximo de 1% (um por cento);

4.13.4. O atraso superior a 25 (vinte e cinco) dias autoriza a Administração a

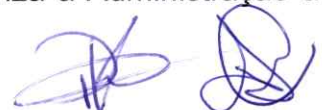

promover a rescisão do contrato por descumprimento ou cumprimento irregular de suas cláusulas, conforme dispõem o Art.137 da Lei Federal nº 14.133/2021;

4.13.5. Somente será aceita a prestação de garantia que cubra, no mínimo, os seguintes riscos ou prejuízos decorrentes da execução do contrato:

4.13.6. Prejuízo advindo do não cumprimento do objeto do contrato e do não adimplemento das demais obrigações nele previstas;

4.13.7. Prejuízos causados à Contratante ou a terceiro, decorrentes de culpa ou dolo durante a execução do contrato;

4.13.8. As multas moratórias e compensatórias aplicadas à Contratada.

4.13.9. No caso de caução em dinheiro, o depósito deverá ser efetuado em conta específica com correção monetária, em favor da Prefeitura;

4.13.10. Caso a opção seja por utilizar títulos da dívida pública, estes devem ter sido emitidos sob a forma escritural, mediante registro em sistema centralizado de liquidação e de custódia autorizado pelo Banco Central do Brasil, e avaliados pelos seus valores econômicos, conforme definido pelo Ministério da Fazenda;

4.13.11. A garantia, se prestada na forma de fiança bancária ou seguro-garantia, deverá ter validade durante toda a vigência do contrato, e ainda por mais 3 (três) meses após o término da vigência contratual;

4.13.12. No caso de garantia na modalidade de fiança bancária, deverá constar expressa renúncia do fiador aos benefícios do artigo 827 do Código Civil;

4.13.13. No caso de alteração do valor do contrato, ou prorrogação de sua vigência, a garantia deverá ser readequada ou renovada nas mesmas condições;

4.13.14. Se o valor da garantia for utilizado, total ou parcialmente, pela Contratante, para compensação de prejuízo causado no decorrer da execução contratual por conduta da Contratada, esta deverá proceder à respectiva reposição no prazo de 15 (quinze) dias úteis, contados da data em que tiver sido notificada.

4.13.15. Após execução do contrato, constatado o regular cumprimento de todas as obrigações a cargo da contratada, a garantia por ela prestada será liberada ou restituída e, quando em dinheiro, atualizada monetariamente, deduzidos eventuais valores devidos à Contratante;

4.13.16. A garantia somente será liberada ante a comprovação de que a empresa pagou todas verbas rescisórias trabalhistas decorrentes da contratação, e que, caso esse pagamento não ocorra até o fim só segundo mês após o encerramento da vigência contratual, a garantia será utilizada para pagamentos dessas verbas trabalhistas diretamente pela administração;

4.13.17. Em caso de encerramento da vigência do contrato, ou rescisão contratual, a Secretaria reterá a garantia prestada, até que o fiscal verifique o pagamento pela Contratada das verbas rescisórias decorrentes da contratação, ou a comprovação de que os empregados serão realocados em outra atividade de prestação de serviços, sem que ocorra a interrupção do contrato de trabalho;

4.13.18. O garantidor não é parte interessada para figurar em processo administrativo instaurado pelo contratante com o objetivo de apurar prejuízos e/ou aplicar sanções à Contratada;

4.13.19. A Prefeitura não executará a garantia nas seguintes hipóteses:

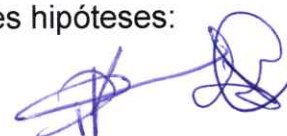

- a) Caso fortuito ou força maior;
- b) Alteração, sem prévia anuência da seguradora ou do fiador, das obrigações contratuais;
- c) Descumprimento das obrigações pela contratada decorrente de atos ou fatos da administração.

4.14. Quanto a Vistoria:

4.14.1. A licitante deverá conhecer/visitar o local da obra, o que deverá ocorrer em data e horários agendados com a Secretaria Municipal de Infraestrutura, situada na RUA SANTA RITA, Nº S/N - CENTRO, entre os horários 08:00 às 12:00 e 14:00 às 18:00, para maiores informações;

4.14.2. O prazo para vistoria iniciar-se-á no dia útil seguinte ao da publicação do Edital, estendendo-se até o dia útil anterior à data prevista para a abertura da sessão pública;

4.14.3. A visita e inspeção prévia do local de realização dos serviços têm por finalidade obter toda informação necessária à elaboração da proposta, para a utilização e exclusiva responsabilidade do licitante, tais como: as condições locais, quantidade e natureza do trabalho, materiais e equipamentos necessários à execução do mesmo, formas e condições de suprimentos, meios de acesso ao local;

4.14.4. A empresa que decidir não realizar a vistoria técnica não poderá alegar o desconhecimento das condições locais e demais detalhes da prestação dos serviços para eximir-se de qualquer obrigação assumida ou para rever os termos de contrato que vier a firmar;

4.14.5. As empresas, cadastradas ou não no SICAF, deverão apresentar Atestado de vistoria assinado pelo servidor responsável, conforme exigido no projeto básico ou sua substituição pela declaração formal emitida pelo licitante em que conste, alternativamente, ou que conhece as condições locais para execução do objeto; ou que tem pleno conhecimento das condições e peculiaridades inerentes à natureza do trabalho, assumindo total responsabilidade por este fato e que não utilizará deste para quaisquer questionamentos futuros que ensejem desavenças técnicas ou financeiras com a contratante, em conformidade com os Acórdãos 212/2017 – TCU/Plenário e 802/2016-TCU/Plenário.

5. DO VALOR ESTIMADO:

5.1. Considerando o que dispõe a Lei nº 14.133, de 2023, Lei de Diretrizes Orçamentárias Federal vigente, Decreto nº 93.872, de 23 de dezembro de 1986, e suas alterações, Decreto nº 10.024, de 20 de setembro de 2019, Decreto nº 11.531, de 16 de março de 2023, e suas alterações, Portaria Conjunta MGI/MF/CGU nº 33, de 30 de agosto de 2023 e suas alterações, Instrução Normativa MPDG Nº 02, de 24 de janeiro de 2018 e suas alterações, conforme Contrato de Repasse nº 945596/2023, em anexo;



5.2. Dessa forma a Prefeitura Municipal de São Mateus do Maranhão/MA aplicará a contrapartida no valor de R\$ 3.000,00 (três mil reais) enquanto a União/MAP ingressará com o apoio técnico e financeiro, aplicando o valor de R\$ 960.019,00 (novecentos e sessenta mil e dezenove reais) através do Contrato de Repasse 945596/2023 que entre si celebram a União Federal, por intermédio do Ministério da Integração e do Desenvolvimento Regional, representado pela Caixa Econômica Federal e o Município de São Mateus do Maranhão – MA.

6. DOS QUANTITATIVOS E ESPECIFICAÇÕES TÉCNICAS:

6.1. A prestação de serviços a serem prestado deverão satisfazer as especificações técnicas e serem prestados conforme relacionadas neste Projeto Básico e seus anexos.

7. DO ENQUADRAMENTO LEGAL:

7.1. A modalidade de licitação vai ser feita por CONCORRÊNCIA, conforme inciso XXXVIII do artigo 6º da Lei nº 14.133/2021.

8. DOS SERVIÇOS PRELIMINARES:

8.1. **ADMINISTRAÇÃO DA OBRA/Administração local da obra (eng. de obra, etc):**

8.1.1. SERVIÇOS:

8.1.1.1. O CONSTRUTOR deverá manter na obra, durante o tempo indicado em planilha, efetivo de mão-de- obra composta no mínimo por:

- a. 1 Engenheiro / Pleno, responsável, com ART vinculada à obra; 1 Encarregado geral de obras;
- b. Os serviços serão medidos mensalmente, desde que fornecidos e detalhados na composição unitária de preço pertencente a proposta financeira do edital e durante o período de execução da obra. A Fiscalização poderá suprimir recursos de itens não fornecidos, bem como aqueles que não forem detalhados na composição de custo dos preços unitários;
- c. Caso o detalhamento seja feito de forma global, ficará a cargo da fiscalização o critério de medição;
- d. O pagamento será realizado de acordo com a planilha de orçamentação de obras. Caso as obras sofram atrasos por ritmo reduzido dos serviços, ou qualquer impedimento legal poderá ser reduzido o valor mensal pago a este item e que posteriormente será pago na prestação dos serviços a serem realizados fora do prazo previsto de forma proporcional até o valor total estabelecido pela empresa na sua proposta do edital.

8.2. SERVIÇOS INICIAIS



8.2.1. Fornecimento e instalação de placa de obra com chapa galvanizada e estrutura de madeira:

a. A Contratada deverá providenciar uma placa de obra nas dimensões 3,00 x 1,50 m com os dizeres pertinentes à obra. A placa de identificação da obra deverá identificar tanto a Contratante, quanto o Órgão Financiador da Obra, devendo ser executadas de acordo com o modelo definido pela Contratante e instaladas no local estipulado pela Fiscalização. A placa deverá ter a face em chapa de aço galvanizado, nº 16 ou 18, com tratamento oxidante, sem moldura, fixadas em estruturas de madeira serrada. As peças deverão ter dimensões suficientes para suporte das placas e para suportar a ação dos ventos. Todas as cores a serem utilizadas serão as padronizadas, devendo ser de cor fixa e comprovada resistência ao tempo. Caberá ao Construtor o fornecimento, montagem, manutenção e assentamento das placas, estando a mesma obrigada, ao final da Obra, mediante autorização da Fiscalização, realizar a sua desmontagem e remoção.

8.2.2. Critérios de medição e pagamento:

8.2.2.1. Estes serviços serão medidos e pagos de acordo com a planilha de orçamentação de obras.

8.2.3. Mobilização e Desmobilização

8.2.3.1. Quanto à mobilização, a Contratada deverá iniciar imediatamente após a liberação da Ordem de Serviço, e em obediência ao cronograma. A mobilização compreenderá o transporte de máquinas e equipamentos, pessoal e instalações provisórias necessárias para a perfeita execução das obras;

8.2.3.2. A desmobilização compreenderá a completa limpeza dos locais da obra, retirada dos materiais e dos equipamentos da obra e o deslocamento dos empregados da Contratada.

8.2.4. Critérios de medição e pagamento:

8.2.4.1. A remuneração correspondente à mobilização da Contratada antes do início da obra, a desmobilização após o término do contrato, será efetuada de forma global, sendo o pagamento efetuado conforme o cronograma físico-financeiro proposto pela Licitante.

8.3. SERVIÇOS DE TERRAPLENAGEM

8.3.1. Limpeza mecanizada de camada vegetal, vegetação e pequenas árvores (diâmetro de tronco menor que 0,20 m), com trator de esteiras.



8.3.2. Serviços iniciais:

8.3.2.1. A remoção ou estocagem dependerá de eventual utilização, a ser definida pela fiscalização, não sendo permitida a sua deposição em locais de aterros nem sua permanência em locais que possam provocar a obstrução dos sistemas de drenagem natural.

8.3.3. Execução:

8.3.3.1. As operações de desmatamento, destocamento e limpeza se darão dentro das faixas de serviço das obras. As operações serão executadas na área mínima compreendida entre as estacas de amarração, "off sets", com o acréscimo de um metro para cada lado. No caso de empréstimo ou jazida, a área será a indispensável a sua exploração;

8.3.3.2. Serão removidos todos os tocos e raízes bem como toda a camada de solo orgânico e outros materiais indesejáveis que ocorram até o nível do terreno considerado apto para terraplanagem. A profundidade será definida pela fiscalização.

8.3.3.3. O material proveniente do serviço será removido, podendo ser transportado para local de "bota-fora", local de estocagem ou ainda enleirado e queimado com fogo controlado, a critério da fiscalização.

8.3.4. Equipamentos:

As operações serão executadas utilizando-se equipamentos adequados complementados com o emprego de serviço manual. A escolha do equipamento se fará em função da densidade e do tipo de vegetação local e dos prazos exigidos para a execução da obra.

8.3.5. Inspeção:

8.3.5.1. Verificação Final da Qualidade;

8.3.5.2. A verificação das operações de desmatamento, destocamento e limpeza será por apreciação visual da qualidade dos serviços.

8.3.6. Aceitação ou Rejeição:

8.3.6.1. Os serviços serão aceitos desde que atendam às exigências preconizadas nesta Especificação e rejeitados caso contrário;

8.3.6.2. Os serviços rejeitados deverão ser corrigidos, complementados ou refeitos.

8.3.7. Critérios de medição:

8.3.7.1. Os serviços aceitos serão medidos de acordo com os critérios seguintes:



- a. Os serviços de desmatamento e de destocamento de árvores de diâmetro inferior a 0,15m e limpeza serão medidos em função da área efetivamente trabalhada;
- b. As árvores de diâmetro igual ou superior a 0,15m serão medidas isoladamente, em função das unidades destocadas;
- c. O diâmetro das árvores será apreciado a um metro de altura do nível do terreno;
- d. A remoção e o transporte de material proveniente do desmatamento, destocamento e limpeza não serão considerados para fins de medição.

8.3.8. Condições Gerais:

8.3.8.1. Os serviços de desmatamento, destocamento e limpeza devem preservar os elementos de composição paisagística, assinalados no projeto;

8.3.8.2. Nenhum movimento de terra poderá ter início enquanto as operações de desmatamento, destocamento e limpeza não tenham sido totalmente concluídas.

8.3.9. Escavação e carga de material de jazida - aterro/Cargas de materiais

8.3.9.1. Materiais:

- a. Os materiais a serem objeto deste tipo de operação são todos aqueles oriundos da movimentação de volumes de terraplenagem, revestimentos, etc., quando não previstos na composição dos serviços.

8.3.9.2. Equipamentos:

Serão utilizadas carregadeiras frontais para as operações de carga e caminhões basculantes para as operações de transporte.

8.3.9.3. Decapagem de jazidas

8.3.9.3.1. Execução:

- a. Estes serviços compreendem a escavação e transporte em distâncias de até 50m de materiais inservíveis de jazidas, à finalidade indicada. Enquadra-se neste tipo de serviço a estocagem de solos de decapagem cujas propriedades indicam seu aproveitamento nos serviços de proteção vegetal como camada de preparação ao plantio/semeadura de espécies de gramíneas, leguminosas e arbustivas. Estes materiais serão classificados de acordo com a ES-MP01 CORTES. Os preços unitários dos serviços foram obtidos com base na movimentação de volumes de escavação classificados como material comum, prevendo-se a utilização econômica dos seguintes equipamentos: Trator de esteiras com lâmina, 110 a 160 HP, para escavação e transporte.

8.3.9.4. Hora-Máquina



suportar, sem se deformar, a movimentação do equipamento;

8.3.14.2. Os caminhões basculantes descarregarão as respectivas cargas em pilhas, com adequado espaçamento. O espalhamento será efetuado mediante atuação da motoniveladora;

8.3.14.3. Nesta fase, especial atenção deverá ser conferida á definição da espessura da camada solta, objetivando- se evitar a adição de material na fase de acabamento;

8.3.15. Execução e compactação de aterro com solo predominantemente arenoso - exclusive solo, escavação, carga e transporte/Serviços iniciais:

8.3.15.1. A operação será precedida da execução dos serviços de desmatamento, destocamento e limpeza;

8.3.15.2. Preliminarmente as execuções dos aterros deverão estar concluídas as obras de arte correntes necessárias à drenagem da bacia hidrográfica interceptada pelos mesmos.

8.3.16. Material:

8.3.16.1. Os solos deverão ser preferencialmente utilizados atendendo à qualidade e a destinação prévia, indicadas no projeto.

8.3.17. Equipamentos:

8.3.17.1. A execução dos aterros deverá prever a utilização racional de equipamento apropriado, atendidas às condições locais e a produtividade exigida.

8.3.17.2. Para a execução dos serviços de base poderão ser utilizados os seguintes equipamentos:

- a. Motoniveladora pesada com escarificador;
- b. Caminhão-Pipa com barra distribuidora;
- c. Rolos compactadores tipos pé-de-carneiro, liso, liso-vibratório e de pneus, rebocados ou autopropelidos;
- d. Grade de discos;
- e. Trator agrícola de pneus.

8.3.17.3. Além destes, poderão ser usados outros equipamentos desde que aceitos pela Fiscalização.

8.3.18. Execução:

8.3.18.1. As operações de execução do aterro subordinam-se aos elementos técnicos, constantes do projeto, e compreenderão:

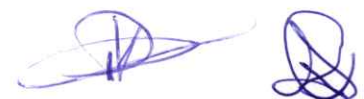

- a. Descarga, espalhamento, homogeneização, conveniente umedecimento ou aeração, compactação dos materiais selecionados procedentes de cortes ou empréstimos, para a construção do corpo do aterro até a cota correspondente ao greide de terraplenagem;
- b. Descarga, espalhamento, conveniente umedecimento ou aeração, e compactação dos materiais procedentes de cortes ou empréstimos, destinados a substituir eventualmente os materiais de qualidade inferior, previamente retirados, a fim de melhorar as fundações dos aterros;
- c. No caso de aterros assentes sobre encostas, com inclinação transversal acentuada e de acordo com o projeto, as encostas naturais deverão ser escarificadas com um trator de lâmina, produzindo ranhuras, acompanhando as curvas de nível. Se a natureza do solo condicionar a adoção de medidas especiais para a solidarização do aterro ao terreno natural, exige-se a execução de degraus ao longo da área a ser aterrada;
- d. O lançamento do material para a construção dos aterros deve ser feito em camadas sucessivas, em toda a largura da seção transversal, e em extensões tais, que permitam seu umedecimento e compactação de acordo com o previsto nesta Norma. Para o corpo dos aterros a espessura da camada compactada não deverá ultrapassar 0,20m;
- e. Todas as camadas do solo deverão ser convenientemente compactadas. Para o corpo dos aterros, na umidade ótima, mais ou menos 3%, até se obter a massa específica aparente seca correspondente a 100% da massa específica aparente máxima seca, do ensaio DNER-ME 092 ou DNER-ME 037. Para as camadas finais aquela massa específica aparente seca deve corresponder a 100% da massa específica aparente máxima seca, do referido ensaio. Os trechos que não atingirem as condições mínimas de compactação deverão ser escarificados, homogeneizados, levados à umidade adequada e novamente compactados, de acordo com a massa específica aparente seca exigida;
- f. No caso de alargamento de aterros a execução será obrigatoriamente procedida de baixo para cima, acompanhada de degraus nos seus taludes. Desde que, justificado em projeto, a execução poderá ser realizada por meio de arrasamento parcial do aterro existente, até que o material escavado preencha a nova seção transversal, complementando-se com material importado toda a largura da referida seção transversal.

8.3.19. Inspeção:

8.3.19.1. Deverão ser adotados os seguintes procedimentos:

- a. 01 ensaio de compactação, segundo o método DNER-ME 129 para cada 1.000m³ de material do corpo do aterro;
- b. 01 ensaio de compactação, segundo o método DNER-ME 129 para cada 200m³ de material de camada final do aterro;
- c. 01 ensaio de granulometria (DNER-ME 080) do limite de liquidez (DNER-ME 122) e do limite de plasticidade (DNER-ME 082) para o corpo do aterro, para todo



o grupo de dez amostras submetidas ao ensaio de compactação, segundo a alínea a;

d. 01 ensaio para granulometria (DNER-ME 080) do limite de liquidez (DNER-ME 122) e do limite de plasticidade (DNER-ME 082) para camadas finais do aterro, para todo o grupo de quatro amostras submetidas ao ensaio de compactação, segundo a alínea b;

e. 01 ensaio do Índice de Suporte Califórnia, com energia do Método DNER-ME 49 para camada final, para cada grupo de quatro amostras submetidas a ensaios de compactação, segundo a alínea b.

8.3.20. Controle da Execução:

8.3.20.1. Ensaio de massa específica aparente seca "in situ" em locais escolhidos aleatoriamente, por camada, distribuídos regularmente ao longo do segmento, pelo método DNER-ME 092 e DNER-ME 037. Para pistas de extensões limitadas, com volume de no máximo 1.200m³ no corpo do aterro, ou 800m³ para as camadas finais deverão ser feitas pelo menos 5 determinações para o cálculo do grau de compactação - GC.

8.3.21. Controle Geométrico:

8.3.21.1. O acabamento da plataforma de aterro será procedido mecanicamente de forma a alcançar a conformação da seção transversal do projeto, admitidas as tolerâncias seguintes:

- a. variação da altura máxima de $\pm 0,04$ m para o eixo e bordos;
- b. variação máxima da largura de + 0,30m para a plataforma, não sendo admitida variação para menos. O controle deverá ser efetuado por nivelamento de eixo e bordo.

8.3.22. Aceitação ou Rejeição:

8.3.22.1. A expansão, determinada no ensaio de ISC, deverá sempre apresentar o seguinte resultado:

- a. corpo do aterro: ISC = 2% e expansão = 4%;
- b. camadas finais : ISC = 2% e expansão = 2%;
- c. Será controlado o valor mínimo para o ISC e grau de compactação - GC, com valores de k obtidos na Tabela de Amostragem Variável, adotando-se o procedimento seguinte:

8.3.22.2. Para ISC e GC têm-se:

- a. $k_s <$ valor mínimo admitido - rejeita-se o serviço;



- b. $ks >$ valor mínimo admitido - aceita-se o serviço;
- c. Para a expansão, têm-se:

- a.1. $+ ks >$ valor máximo admitido - rejeita-se o serviço;
- b.1. $+ ks =$ valor máximo admitido - aceita-se o serviço.

Sendo:

Onde:

- i - valores individuais;
- média da amostra;
- s - desvio padrão da amostra;
- k - coeficiente tabelado em função do número de determinações. n - número de determinações.

8.3.22.3. Os serviços rejeitados deverão ser corrigidos, complementados ou refeitos.

8.3.22.4. Os resultados do controle estatístico da execução serão registrados em relatórios periódicos de acompanhamento.

8.3.23. Controle ambiental:

8.3.23.1. Os cuidados para a preservação ambiental se referem à disciplina do tráfego e do estacionamento dos equipamentos.

8.3.23.2. Deverá ser proibido o tráfego desordenado dos equipamentos fora da área da obra, para evitar danos desnecessários à vegetação e interferências na drenagem natural.

8.3.23.3. As áreas destinadas ao estacionamento e aos serviços de manutenção dos equipamentos deverão ser localizadas de forma que resíduos de lubrificantes e/ou combustíveis, não sejam levados até cursos d'água.

8.3.23.4. Não será permitida a execução dos serviços em dias de chuva.

8.3.24. Critérios de medição/Os serviços aceitos serão medidos de acordo com os critérios seguintes:

8.3.24.1. O volume transportado para os aterros deve ser objeto de medição, por ocasião da execução dos cortes e dos empréstimos;

8.3.24.2. A compactação será medida em m^3 , sendo considerado o volume de aterro executado de acordo com a seção transversal do projeto;

8.3.24.3. Nos serviços onde houver coincidência da camada final de 0,20m, nas obras de terraplenagem, com a regularização das obras de pavimentação, este último serviço não deverá ser medido, por ser idêntico ao primeiro;

8.3.24.4. O equipamento, a mão de obra, o material e o transporte, bem como as despesas indiretas não serão objeto de medição, apenas considerados por ocasião da composição dos preços dos serviços.



8.4. SERVIÇOS DE REVESTIMENTO PRIMÁRIO

8.4.1. Escavação e carga de material de jazida/Cargas de materiais

8.4.1.1. Materiais:

a. Os materiais a serem objeto deste tipo de operação são todos aqueles oriundos da movimentação de volumes de terraplenagem, revestimentos, etc., quando não previstos na composição dos serviços.

8.4.1.2. Equipamentos:

a. Serão utilizadas carregadeiras frontais para as operações de carga e caminhões basculantes para as operações de transporte.

8.4.1.3. Decapagem de jazidas/Execução:

8.4.1.3.1. Estes serviços compreendem a escavação e transporte em distâncias de até 50m de materiais inservíveis de jazidas, à finalidade indicada. Enquadra-se neste tipo de serviço a estocagem de solos de decapagem cujas propriedades indicam seu aproveitamento nos serviços de proteção vegetal como camada de preparação ao plantio/semeadura de espécies de gramíneas, leguminosas e arbustivas. Estes materiais serão classificados de acordo com a ES-MP01 CORTES. Os preços unitários dos serviços foram obtidos com base na movimentação de volumes de escavação classificados como material comum, prevendo-se a utilização econômica dos seguintes equipamentos: Trator de esteiras com lâmina, 110 a 170 HP, para escavação e transporte.

8.4.1.4. Hora-Máquina

8.4.1.4.1. Descrição:

- a. Este tipo de serviço compreende o uso de motoniveladora para a execução de uma série de serviços tais como:
- a.1. Manutenção das condições de tráfego da pista de rolamento em situações emergenciais em caso de chuvas;
 - a.2. Remoção de barreiras sobre a pista;
 - a.3. Manutenção de vias alternativas em caso de desvio de tráfego.

8.4.1.4.2. Escavação e carga de material de jazida/Extração das matérias na jazida

- a. A(s) jazida(s) indicada(s) deverá(ão) ser objetivo de criterioso zoneamento,



com vistas que atendam à características especificadas.



8.4.1.4.3. Controle ambiental:

- a. Não deverão ser explorados empréstimos em áreas de reservas florestais, ecológicas, de preservação cultural, ou mesmo, nas suas proximidades;
- b. As providências a serem tomadas visando a preservação do meio ambiente referem-se à execução dos dispositivos de drenagem e proteção vegetal dos taludes, previstos no projeto, para evitar erosões;
- c. Nas áreas de cortes deve-se evitar o quanto possível o trânsito dos equipamentos e veículos de serviço fora das áreas de trabalho, evitar também o excesso de carregamentos dos veículos e controlar a velocidade usada;
- d. A exploração deve-se dar de acordo com o projeto aprovado pela fiscalização e licenciado ambientalmente; quaisquer alterações deve ser objeto de complementação do licenciamento ambiental.

8.4.1.4.4. Serviços iniciais:

- a. O serviço consiste em escavar, transportar e descarregar na obra, o material de jazida (que será de responsabilidade da empresa a ser contratada), cujas características granulométricas e de compactação, comprovadas mediante teste, serão adequadas para servir de base para o revestimento primário;
Obs.: A carga de terra para utilização de aterro da caixa será medida com empolamento de no máximo 20%;
- b. A escavação será precedida da execução dos serviços de desmatamento, destocamento e limpeza da área do empréstimo.

8.4.1.4.5. Equipamentos:

- a. As operações serão executadas utilizando-se equipamentos adequados complementados com o emprego de serviço manual. A escolha do equipamento se fará em função da necessidade exigida na execução da obra;
- b. Consiste no carregamento de material de qualquer categoria, em caminhões basculantes, com utilização de pás carregadeiras ou escavadeiras;
- c. Para o serviço manual, a equipe deverá estar devidamente protegida com EPI's (bota de couro, luvas e máscaras contra poeira.) e provida das ferramentas adequadas.

8.4.1.4.6. Aceitação ou Rejeição:

- a. Os serviços serão aceitos desde que atendam às exigências preconizadas nesta Especificação e rejeitados caso contrário;
- b. Os serviços rejeitados deverão ser corrigidos, complementados ou refeitos.



8.4.1.4.7. Condições Gerais:

- a. A superfície a receber a camada de aterro deverá estar perfeitamente limpa e desempenada, devendo ter recebido a prévia aprovação por parte da fiscalização;
- b. Eventuais defeitos existentes deverão ser necessariamente reparados, antes da distribuição do material.

8.4.1.4.8. Critérios de medição e pagamento:

- a. Medição por Volume da escavação e carga do material de jazida (m³);
- b. Não serão pagas escavações em excesso, que ultrapassem as dimensões previstas em projeto ou nesta especificação, sem que sejam absolutamente necessárias;
- c. O pagamento será efetuado por preço unitário contratual e conforme medição aprovada pela Fiscalização, estando incluídos neles todo o equipamento e pessoal necessários, bem como os encargos e outras despesas necessárias à sua execução.

8.4.1.4.9. Transp. Local c/ basc. de material de jazida/Serviços iniciais:

- a. O transporte de material de jazida consiste nas operações de transporte de material de 1ª categoria proveniente de áreas de jazidas selecionadas.

8.4.1.4.10. Material de 1ª categoria

- a. O material procedente da escavação do terreno natural, geralmente, é constituído por solo, alteração de rocha, rocha ou associação destes tipos;
- b. Compreendem os solos em geral, residuais ou sedimentares, seixos rolados ou não, com diâmetro máximo inferior a 0,15 m, qualquer que seja o teor da umidade apresentado.

8.4.1.4.11. Equipamentos:

- a. Consiste no carregamento de material de qualquer categoria, em caminhões basculantes 10m³;
- b. Os transportes serão efetuados por profissionais habilitados e com experiência comprovada, mesmo quando feitos em locais onde não seja necessária habilitação. Não serão permitidos motoristas não habilitados no DETRAN;
- c. A Contratada torna-se responsável pelo transporte dos materiais desde sua carga até a sua entrega nos pontos determinados pela Fiscalização. Fica sob sua responsabilidade os cuidados de carregamento e descarregamento, acomodação de forma adequada no veículo e no local de descarga, assim como todas as precauções necessárias, durante o transporte;
- d. Qualquer acidente que ocorra com a carga, o veículo ou contra terceiros,

- durante o transporte, será de sua inteira responsabilidade;
- e. É obrigação da Contratada o controle das viagens transportadas, a fim de evitar que o material seja descarregado fora do local de destino ou em locais não apropriados;
 - f. Qualquer que seja o local de transporte, não será permitido pessoas viajando sobre a carga;
 - g. Deverão ser observadas todas as regras da legislação de trânsito no que se refere a transporte de cargas, mesmo dentro dos canteiros de obras.
 - h. Todos os veículos utilizados deverão estar em condições técnicas e legais de trafegar em qualquer via pública;
 - i. Entende-se por condições técnicas o bom estado do veículo, principalmente no que diz respeito à parte elétrica (faróis, setas, luz de advertência, luz de ré, etc.), motor (emissões de gases, vazamentos, etc.), freios, pneus, direção e sistema hidráulico;
 - j. Entende-se por condições legais a existência comprovada da documentação do veículo – Seguro Obrigatório e IPVA em dia e documento de porte obrigatório original.

8.4.1.4.12. Execução:

- a. O material é transportado em caminhão basculante no trecho em rodovia não pavimentada com o DMT definido no projeto;
- b. O material deverá ser lançado na caçamba, de maneira que fique uniformemente distribuído, no limite geométrico da mesma, para que não ocorra derramamento pelas bordas durante o transporte;
- c. No transporte em canteiros de obra, o caminho a ser percorrido pelos caminhões deverá ser mantido em condições de permitir velocidade adequada, boa visibilidade e possibilidade de cruzamento. Os caminhos de percurso deverão ser umedecidos para evitar o excesso de poeira, e devidamente drenados, para que não surjam atoleiros ou trechos escorregadios;
- d. Tratando-se de transporte em área urbana, estradas ou em locais onde haja tráfego de veículos ou pedestres, a caçamba do caminhão deverá ser completamente coberta com lona apropriada, ainda no local da carga, evitando-se, assim, poeira e derramamento de material nas vias;
- e. Deverão ser utilizados caminhões basculantes em número e capacidade compatíveis com a necessidade do serviço e com a produtividade requerida;
- f. A carga deverá ser feita dentro do limite legal de capacidade do veículo (volume e/ou peso), mesmo dentro de canteiros de obras.

8.4.1.4.13. Aceitação ou Rejeição:

- a. Os serviços são aceitos e passíveis de medição desde que sejam executados de acordo com esta especificação e o controle geométrico esteja dentro da faixa de tolerância permitida, caso contrário serão rejeitados;



b. Os serviços rejeitados deverão ser corrigidos, complementados ou refeitos.

8.4.1.4.14. Critérios de medição e pagamento:

a. Os transportes de materiais cuja faixa de transporte (DMT) indicados em planta, os mesmos serão medidos considerando-se momento extraordinário de transporte. A unidade de medição por peso transportado será expressa em t.Km.

8.4.1.4.15. Espalhamento de material de jazida ou de empréstimo/Serviços executados na pista (com ou sem mistura de materias)

- a. Revestimento primário é a camada constituída da mistura de solos de partículas granulares naturais ou artificias resistentes, formadora da capa da pista de rolamento;
- b. As jazidas de material de revestimento primário somente serão utilizadas após ser realizado o estudo de economicidade das mesmas e aprovadas pela Fiscalização;
- c. A execução da camada de revestimento primário, somente deverá ser iniciada após a conclusão dos serviços de regularização da plataforma;
- d. O lançamento do material do revestimento deverá ser processado em montes sucessivos, no interior da faixa definida topograficamente, para ser a pista de rolamento. E o seu espalhamento deverá ser desenvolvido com a utilização de motoniveladora, para obtenção da necessária uniformidade da espessura da camada, atentando-se para manutenção do abaulamento da plataforma, o qual não poderá ser inferior a 03% (três por cento).

8.4.1.4.16. Critérios de medição e pagamento:

Medição por Volume espalhado do material de jazida (m³)

8.4.1.4.17. SERVIÇOS DE DRENAGEM

8.4.1.4.18. Bueiros

- a. Os bueiros são os elementos principais deste tipo de drenagem e podemos defini-los como dispositivos destinados a conduzir as águas de um talvegue, de um lado para o outro da estrada (bueiros de grotta). Podem ainda, proporcionar a passagem de águas coletadas pelas sarjetas ou outros dispositivos de drenagem da plataforma da estrada e/ou taludes de corte aos locais convenientes (bueiros de greide);
- b. Os bueiros compõem-se de corpo e boca e sua seção de vazão pode induzir à construção de bueiros SIMPLES, DUPLOS ou TRIPLOS conforme a necessidade. No caso de o nível da entrada d'água na boca de montante estiver situada acima da superfície do bueiro, a referida boca deverá ser substituída por uma caixa

coletora.



8.4.1.4.19. Dimensionamento das obras de arte:

a. Particularmente com respeito à drenagem corrente, que será implementada através da utilização de bueiros tubulares para ambos os tipos de projetos de engenharia, o dimensionamento destes sistemas de drenagem poderá ser realizado de forma expedita, ou seja, através da obtenção de informações junto aos residentes do município. Excetuam-se os casos em que os projetos de adequação indiquem relocações importantes de traçado em determinados trechos, as quais apresentem bacias de contribuição que necessitem de um levantamento mais preciso objetivando um dimensionamento da seção de vazão dos bueiros em bases mais seguras.

8.4.1.4.20. Materiais:

a. As condições de aceitação dos materiais serão regidas pelos termos contidos nestas especificações e as normas da ABNT;

b. Os tubos de concreto deverão ter armadura dupla e obedecer às especificações NBR 9794, NBR 9795 e NBR 9796 e no que couber, as Especificações ES – SD11 Concretos e Argamassas.

8.4.1.4.21. Equipamento:

a. Os equipamentos necessários à execução dos serviços serão adequados aos locais de instalação dos bueiros e compatíveis com os materiais utilizados nas obras de arte correntes, atendendo ao que dispões as prescrições específicas para os serviços similares;

b. Recomendam-se, como mínimo, os seguintes equipamentos: caminhão basculante; caminhão de carroceria; betoneira ou caminhão betoneira; motoniveladora; pá carregadeira; rolo compactador metálico; retroescavadeira valetadeira; guincho ou caminhão com grua ou Munck; Serra elétrica para formas e vibradores de placa ou de imersão.

8.4.1.4.22. Execução:

a. As valas deverão ser executadas no sentido de jusante para montante e as escavações deverão obedecer às dimensões e cotas necessárias para o assentamento dos tubos, garantindo aos mesmos um recobrimento mínimo de 1,5 vezes o diâmetro do bueiro, principalmente se ocorrerem casos onde os bueiros sejam constituídos de tubos de concreto desprovidos de armadura de reforço;

b. A escosidade do bueiro, quando não indicada nos desenhos de projeto, deverá ser considerada, a priori, como sendo de 0°. Nestes casos a locação definitiva e o comprimento total do bueiro deverão ser definidos no local da obra





em conjunto com a fiscalização, devendo orientar-se da seguinte forma:

- b.1. nivelar e apiloar o fundo da vala, cuidando para que na existência de água, drenar a mesma antecipadamente. Executar base em enrocamento de pedra arrumada e berço de concreto simples.
- b.2. assentar os tubos, executar o berço complementar e promover o rejunte dos tubos com argamassa de cimento e areia cujo traço deverá ser 1:4;
- b.3. Reaterrar e compactar a cava do bueiro utilizando-se sapo mecânico, preferencialmente com o próprio material escavado, desde que o mesmo seja de boa qualidade, espalhando-o em camadas de 0,20 m, até que seja atingida a espessura de no mínimo 0,60m acima da geratriz superior externa do corpo do bueiro. Deste ponto em diante e até a cota de projeto, os aterros remanescentes poderão ser compactados por meio dos rolos compactadores tradicionais;
- b.4. posteriormente deverão ser executadas as bocas/caixas coletoras, nas cotas determinadas pelo projeto de engenharia;
- b.5. em casos especiais de elevado volume d'água em tais dispositivos, aliado a condições particulares de possibilidade de erosão à montante e jusante dos bueiros, recomenda-se a execução de enrocamento de pedra arrumada.

8.4.1.4.23. Controle Geométrico:

- a. Locação e nivelamento da vala, admitindo-se uma variação máxima do alinhamento da mesma, de 2° (dois graus) e a declividade longitudinal do fundo da vala deverá ser contínua;
- b. Apreciação, em bases visuais, das condições de acabamento dos tubos e células, observando-se a não ocorrência de imperfeições na mistura ou moldagem, de trincas ou danos ocorridos no manuseio ou transporte;
- c. os tubos não poderão apresentar variações maiores que 2 cm por metro de comprimento e 0,2cm na espessura do tubo;
- d. Conferência por métodos topográficos correntes das dimensões e demais características geométricas previstas. Não serão admitidas variações em qualquer dimensão, de 5%, para pontos isolados;
- e. Apreciação, em bases visuais, das condições de acabamento do corpo e das bocas dos bueiros, observando-se a não ocorrência de trincas ou outras imperfeições.

9. DOTAÇÃO ORÇAMENTÁRIA:

9.1. Os recursos financeiros para a execução deste objeto, repassados pela CONCEDENTE, correrão por conta da seguinte dotação orçamentária:

ÓRGÃO: 02 Poder Executivo

UNIDADE ORÇAMENTÁRIA: 0801 Secretaria Municipal de Infraestrutura

PROJETO/ATIVIDADE: 08 01.26 782 0029 1.034 – Construção, Recuperação de Estradas Vicinais



CLASSIFICAÇÃO ECONOMICA: 4.4.90.51.00 – Obras e Instalações
FONTE DE RECURSO: 1700000000 Outros Convênios da União.



10. CRITÉRIOS DE JULGAMENTO:

10.1. Para julgamento e classificação das propostas deverá ser adotado o critério do menor preço global, cujo regime de execução contratual será empreitado por preço unitário, observadas as especificações definidas neste projeto básico.

11. FORMA E CRITERIOS DE SELEÇÃO DO FORNECEDOR:

11.1. Forma de Seleção e Critério de Julgamento das Propostas:

11.2. O prestador dos serviços será selecionado por meio da realização de procedimento de LICITAÇÃO, na modalidade CONCORRÊNCIA, com adoção do critério de julgamento pelo MENOR PREÇO GLOBAL.

11.3. Exigências de Habilitação:

11.3.1. Para fins de habilitação, deverá o licitante comprovar os seguintes requisitos:

11.3.1.1. Habilitação jurídica:

- a. Pessoa Física: cédula de identidade (RG) ou documento equivalente que, por força de lei, tenha validade para fins de identificação em todo o território nacional;
- b. Empresário Individual: inscrição no Registro Público de Empresas Mercantis, a cargo da Junta Comercial da respectiva sede;
- c. Microempreendedor Individual - MEI: Certificado da Condição de Microempreendedor Individual - CCMEI, cuja aceitação ficará condicionada à verificação da autenticidade no sítio <https://www.gov.br/empresas-e-negocios/pt-br/empreendedor>;
- d. Sociedade empresária, sociedade limitada unipessoal – SLU ou sociedade identificada como empresa individual de responsabilidade limitada - EIRELI: inscrição do ato constitutivo, estatuto ou contrato social no Registro Público de Empresas Mercantis, a cargo da Junta Comercial da respectiva sede, acompanhada de documento comprobatório de seus administradores;
- e. Sociedade empresária estrangeira: portaria de autorização de funcionamento no Brasil, publicada no Diário Oficial da União e arquivada na Junta Comercial da unidade federativa onde se localizar a filial, agência, sucursal ou estabelecimento, a qual será considerada como sua sede, conforme Instrução Normativa DREI/ME nº 77, de 18 de março de 2020;
- f. Sociedade Simples: inscrição do ato constitutivo no Registro Civil de Pessoas Jurídicas do local de sua sede, acompanhada de documento comprobatório de seus administradores;

- g. Filial, sucursal ou agência de sociedade simples ou empresária: inscrição do ato constitutivo da filial, sucursal ou agência da sociedade simples ou empresária, respectivamente, no Registro Civil das Pessoas Jurídicas ou no Registro Público de Empresas Mercantis onde opera, com averbação no Registro onde tem sede a matriz;
- h. Sociedade Cooperativa: ata de fundação e estatuto social, com a ata da assembleia que o aprovou, devidamente arquivado na Junta Comercial ou inscrito no Registro Civil das Pessoas Jurídicas da respectiva sede, além do registro de que trata o art. 107 da Lei nº 5.764, de 16 de dezembro 1971;
- i. Agricultor Familiar: Declaração de Aptidão ao Pronaf – DAP ou DAP-P válida, ou, ainda, outros documentos definidos pela Secretaria Especial de Agricultura Familiar e do Desenvolvimento Agrário, nos termos do art. 4º, §2º do Decreto nº 10.880, de 2 de dezembro de 2021;
- j. Produtor Rural: matrícula no Cadastro Específico do INSS – CEI, que comprove a qualificação como produtor rural pessoa física, nos termos da Instrução Normativa RFB n. 971, de 13 de novembro de 2009 (Artigos 17 a 19 e 165);
- k. Os documentos apresentados deverão estar acompanhados de todas as alterações ou da consolidação respectiva.

11.3.1.2. Habilitação fiscal, social e trabalhista:

- a. CNPJ - Prova de inscrição no Cadastro Nacional de Pessoas Jurídicas ou no Cadastro de Pessoas Físicas, conforme o caso;
- b. Prova de inscrição no Cadastro de Contribuintes Estadual ou Municipal, se houver, relativo à sede ou domicílio do licitante, pertinente ao seu ramo de atividade e compatível com o objeto contratual;
- c. Prova de regularidade fiscal perante a Fazenda Nacional, mediante apresentação de certidão expedida conjuntamente pela Secretaria da Receita Federal do Brasil (RFB) e pela Procuradoria-Geral da Fazenda Nacional (PGFN), referente a todos os créditos tributários federais e à Dívida Ativa da União (DAU) por elas administrados, inclusive aqueles relativos à Seguridade Social, nos termos da Portaria Conjunta nº 1.751, de 02/10/2014, do Secretário da Receita Federal do Brasil e da Procuradora-Geral da Fazenda Nacional;
- d. Prova de regularidade com o Fundo de Garantia do Tempo de Serviço (FGTS);
- e. Prova de inexistência de débitos inadimplidos perante a justiça do trabalho, mediante a apresentação de certidão negativa ou positiva com efeito de negativa, nos termos do Título VII-A da Consolidação das Leis do Trabalho, aprovada pelo Decreto-Lei nº 5.452, de 1º de maio de 1943;
- f. Prova de regularidade junto à Fazenda Estadual, através da Certidão Negativa de Débitos e Certidão Negativa da Dívida Ativa ou Certidão Conjunta, emitida pela Secretaria da Fazenda Estadual onde a empresa for sediada;
- g. Quando a prova de regularidade de que trata o subitem anterior for comprovada mediante a apresentação de uma única certidão, e dela não constar expressamente essa informação, deverá a licitante demonstrar com documentação hábil essa condição;



- h. Prova de regularidade junto à Fazenda Municipal, através da Certidão Negativa de Débitos e Certidão Negativa da Dívida Ativa ou Certidão Conjunta, emitida pela Secretaria da Fazenda Municipal onde a empresa for sediada;
- i. Quando a prova de regularidade de que trata o subitem anterior for comprovada mediante a apresentação de uma única certidão, e dela não constar expressamente essa informação, deverá a licitante demonstrar com documentação hábil essa condição;
- j. Caso o licitante seja considerado isento dos tributos estaduais relacionados ao objeto licitatório, deverá comprovar tal condição mediante declaração da Fazenda Estadual do seu domicílio ou sede, ou outra equivalente, na forma da lei;
- k. Caso o licitante detentor do maior desconto seja qualificado como microempresa ou empresa de pequeno porte, deverá apresentar toda a documentação exigida para efeito de comprovação de regularidade fiscal, mesmo que esta apresente alguma restrição, sob pena de inabilitação, conforme o artigo 43 da Lei Complementar 123/2006.

11.3.1.3. Qualificação Econômico-Financeira:

- a) Certidão negativa de falência expedida pelo distribuidor da sede do fornecedor ou, se for o caso, Certidão de Recuperação Judicial, expedida pelo Cartório Distribuidor da sede da pessoa jurídica, com data de emissão de no máximo 60 (sessenta) dias anteriores à data da abertura da sessão, ou que esteja dentro do prazo de validade expresso na própria certidão - Lei nº 14.133, de 2021, art. 69, caput, inciso II);
- b) No caso de empresa em recuperação judicial ou extrajudicial, o (a) licitante deverá apresentar a comprovação de que o respectivo plano de recuperação foi acolhido judicialmente, na forma do art. 58, da Lei nº 11.101, de 09 de fevereiro de 2005, sob pena de inabilitação, devendo, ainda, comprovar todos os demais requisitos de habilitação;
- c) Balanço Patrimonial e Demonstrações Contábeis (Demonstração do Resultado do Exercício – DRE) dos últimos 02 exercícios sociais, com o devido registro na Junta Comercial, já exigíveis e apresentados na forma da lei, com notas explicativas, acompanhados dos Termos de Abertura e Encerramento do Livro Diário ou do próprio Livro Diário, que comprovem a boa situação financeira da empresa, vedada a sua substituição por balancetes ou balanços provisórios, podendo ser atualizados por índices oficiais quando encerrado há mais de 3 (três) meses da data de apresentação da proposta.
- d) No caso de empresa constituída no exercício social vigente, admite-se a apresentação de balanço patrimonial e demonstrações contábeis referentes ao período de existência da sociedade.
- e) É admissível o balanço intermediário, se decorrer de lei ou contrato/estatuto social.
- f) A participante deverá enviar os índices de capacidade financeira. A comprovação da situação financeira da empresa será constatada mediante obtenção de índices de Liquidez Geral (LG), Solvência Geral (SG) e Liquidez Corrente (LC), superiores a 1

(um) resultantes da aplicação das fórmulas:

Ativo Circulante + Realizável a Longo Prazo Passivo Circulante

$$LG = \frac{\quad}{\quad}$$

Passivo Circulante + Passivo Não Circulante

Ativo Total

$$SG = \frac{\quad}{\quad}$$

Passivo Circulante + Passivo Não Circulante

Ativo Circulante

$$LC = \frac{\quad}{\quad}$$

Passivo Circulante

- g) Serão considerados aceitos como na forma da lei o balanço patrimonial e demonstrações contábeis assim apresentados: Publicados em Diário Oficial ou Publicados em jornal de grande circulação ou por cópia do Livro Diário, devidamente autenticado na Junta Comercial da sede ou domicílio da empresa, na forma da Instrução Normativa Nº 11, de 05 de dezembro de 2013, do Departamento de Registro Empresarial e Integração - DREI, acompanhado obrigatoriamente dos Termos de Abertura e de Encerramento do Livro Diário, devidamente registrados na Junta Comercial da sede ou domicílio da licitante, conforme disposto nos Art. 1.180, Parágrafo Único, 1.181, Parágrafo Único e 1.184, §2º da Lei Nº 10.406/2002; 11.9.8.4. Na forma do Sistema de Escrituração Pública Digital – SPED, instituído pelo Decreto Federal nº 6.022, de 22 de janeiro de 2007, acompanhado da cópia do recibo de entrega da escrituração contábil digital – SPED CONTÁBIL, nos termos de Instrução Normativa editada pela Secretaria da Receita Federal do Brasil.
- h) As empresas criadas no exercício financeiro da licitação deverão atender a todas as exigências da habilitação e poderão substituir os demonstrativos contábeis pelo balanço de abertura.
- i) Os documentos referidos acima limitar-se-ão ao último exercício no caso de a pessoa jurídica ter sido constituída há menos de 2 (dois) anos;
- j) Os documentos referidos acima deverão ser exigidos com base no limite definido pela Receita Federal do Brasil para transmissão da Escrituração Contábil Digital - ECD ao SPED.
- k) Caso a empresa licitante apresente resultado inferior ou igual a 1 (um) em qualquer dos índices de Liquidez Geral (LG), Solvência Geral (SG) e Liquidez Corrente (LC), será exigido para fins de habilitação capital mínimo até 10% do valor total estimado da contratação.
- l) As empresas criadas no exercício financeiro da licitação deverão atender a todas as exigências da habilitação e poderão substituir os demonstrativos contábeis pelo balanço de abertura. (Lei nº 14.133, de 2021, art. 65, §1º).
- m) O atendimento dos índices econômicos previstos neste item deverá ser atestado mediante declaração assinada por profissional habilitado da área contábil,



apresentada pelo fornecedor

11.3.1.4. Qualificação Técnica:

a) Prova de inscrição, registro e quitação das anuidades da pessoa jurídica e dos responsáveis técnicos, junto à entidade profissional competente – Conselho Regional de Engenharia e Agronomia CREA, Conselho de Arquitetura e Urbanismo CAU, do estado da sede da licitante, válida na data da apresentação da proposta;

b) Certidão de Pessoa Jurídica, expedida pelo CREA e/ou CAU, deverá obrigatoriamente contemplar como responsáveis técnicos 01 Engenheiro Civil, conforme disposto na Resolução do CONFEA N. 218, DE 29.06.1973;

c) A capacitação técnica do profissional será atestada mediante a apresentação de Certidão (ões) de Acervo Técnico - (CAT) expedida (s) pela entidade profissional competente da região onde os serviços foram executados, que comprove a execução de obra ou serviço de características semelhantes às parcelas de maior relevância e valor significativo do objeto deste Edital, em nome do Responsável Técnico;

d) Comprovação de Capacitação Técnico-operacional do Licitante:

d.1. A capacitação técnica operacional da licitante será comprovada mediante a apresentação de atestado (s) fornecido (s) por pessoa (s) jurídica (s) de direito público ou privado identificada em nome da licitante, em papel timbrado, constando o endereço do contratante, ou ser informado pelo licitante de forma a permitir possível diligência, que comprove(m) a aptidão da licitante para o desempenho de atividade pertinente e compatível em características, quantidades e prazos com o objeto deste Edital.

d.2. A licitante deverá comprovar a execução dos serviços, de no mínimo 50% dos serviços que compõem as parcelas de maior relevância técnica e valor significativo da contratação, no qual comprove que a licitante tenha executado serviço contemplando as parcelas de maior relevância do objeto da licitação (§ 2º, Art. 67, Lei Federal 14.133/21), conforme descrito abaixo:

d.3. Itens de maior relevância:

ITEM	DESCRIÇÃO	QUANT
01	TRANSPORTE COM CAMINHÃO BASCULANTE DE 10 M³ - RODOVIA EM REVESTIMENTO PRIMÁRIO	130897,77 txkm



02	EXECUÇÃO E COMPACTAÇÃO DE ATERRO COM SOLO PREDOMINANTEMENTE ARENOSO - EXCLUSIVE SOLO, ESCAVAÇÃO, CARGA E TRANSPORTE. AF_11/2019	6629,52 m ³
03	ESCAVAÇÃO E CARGA DE MATERIAL DE JAZIDA COM TRATOR DE 127 KW E CARREGADEIRA DE 3,4 M3	14902,77 m ³
04	CORPO DE BTTC D = 1,00 M PA1 - AREIA, BRITA E PEDRA DE MÃO COMERCIAIS	21,00 m
05	BOCA DE BSTC D = 1,00 M - ESCONSIDADE 0° - AREIA E BRITA COMERCIAIS - ALAS ESCONSAS	6,00 und

e) Comprovação de Capacitação Técnico-Profissional dos responsáveis técnicos (Engenheiro Civil) equivalente ao objeto licitado com registro no CREA/CAU

e.1. A empresa licitante deverá comprovar de possuir em seu quadro permanente, na data prevista para entrega da proposta, ao menos um engenheiro civil detentor(es) de atestado(s) de desempenho anterior fornecido por pessoa jurídica de direito público ou privado, devida registrado e com atesto do CREA/CAU, juntamente com a ART – Anotação de Responsabilidade Técnica ou o Registro de Responsabilidade Técnica - RRT, expedida pela entidade competente – Sistema CONFEA/CREA, relativo à execução, de no mínimo 50% dos serviços que compõem as parcelas de maior relevância técnica e valor significativo da contratação, conforme descrito abaixo:

e.2. Itens de maior relevância:

ITEM	DESCRIÇÃO	QUANT
01	TRANSPORTE COM CAMINHÃO BASCULANTE DE 10 M ³ - RODOVIA EM REVESTIMENTO PRIMÁRIO	130897,77 txkm
02	EXECUÇÃO E COMPACTAÇÃO DE ATERRO COM SOLO PREDOMINANTEMENTE ARENOSO - EXCLUSIVE SOLO, ESCAVAÇÃO, CARGA E TRANSPORTE. AF_11/2019	6629,52 m ³
03	ESCAVAÇÃO E CARGA DE MATERIAL DE JAZIDA COM TRATOR DE 127 KW E CARREGADEIRA DE 3,4 M3	14902,77 m ³
04	CORPO DE BTTC D = 1,00 M PA1 - AREIA, BRITA E PEDRA DE MÃO COMERCIAIS	21,00 m
05	BOCA DE BSTC D = 1,00 M - ESCONSIDADE 0° - AREIA E BRITA COMERCIAIS - ALAS	6,00 und



ESCONSAS

f) O grau de complexidade tecnológica, exigida no item acima, será considerado atendido mediante a apresentação de atestados, com os quantitativos mínimos e/ou seu somatório corresponda a 50% (cinquenta pontos percentuais) dos itens assina previsto orçamento base, considerados PARCELAS DE MAIOR RELEVÂNCIA. Conforme o disposto nos eminentes Acórdãos 244/2015, promulgado pelo egrégio tribunal de contas da união – TCU visto trazerem em seus bojos, o limite quantitativo mínimo de 50% pertinente à exigência alusiva à contratação de bens e serviços exagerados no escopo dos atestados de capacidade técnica operacional do profissional.

“A exigência de comprovação da execução de quantitativos mínimos em obras ou serviços com características semelhantes, para fins de atestar a capacidade profissional, deve guardar proporção com a dimensão e a complexidade do objeto e recair, simultaneamente, sobre as parcelas de maior relevância e valor significativo. Como regra, os quantitativos mínimos exigidos não devem ultrapassar 50% do previsto no orçamento base, salvo em condições especiais devidamente justificadas no processo de licitação. (TCU, Acórdão n°244/2015, Plenário, Rei. Ministro Benjamin Zymler, j em 10.09.2014). Acórdãos 244/2015).”

g) Os profissionais indicados pelo licitante para fins de comprovação da capacitação técnico-profissional deverão participar do serviço objeto da licitação, admitindo e a substituição por profissionais de experiência equivalente ou superior, desde que aprovada pela administração, conforme § 6, art. 67, lei 14.133/21.

h) O responsável técnico acima elencado deverá pertencer ao quadro permanente de pessoal da licitante, na data prevista para entrega da proposta, entendendo-se como tal, para fins deste Edital, o sócio, o administrador ou o diretor, o empregado e o prestador de serviços;

i) A comprovação de vínculo profissional far-se-á pela apresentação de um dos seguintes registros: cópia da carteira de trabalho (CTPS) em que conste o licitante como contratante; cópia do contrato social do licitante em que conste o profissional como sócio; cópia do contrato de prestação de serviços devidamente registrada no CREA e/ou CAU ou declaração de contratação futura do profissional detentor do atestado apresentado, acompanhada de declaração de anuência do mesmo; cópia da Certidão de Registro em vigor da empresa no Conselho Regional de Engenharia e Agronomia (CREA) conforme Resolução 266/79, da região a que está vinculado o licitante em que conste o profissional na lista de responsáveis técnicos.



- j) É vedada a indicação de um mesmo responsável técnico por mais de uma empresa proponente, fato este que inabilitará todas as envolvidas.
- k) Declaração formal de que disporá, por ocasião da futura contratação, das instalações, aparelhamento e pessoal técnico considerados essenciais para a execução contratual, conforme projeto básico.
- l) É indispensável que o atestado de capacidade técnica apresente informações tangíveis, ficando vedada a apresentada com informações genéricas, tais como: ter prestado o serviço a contendo. Essa exigência é necessária para que, na ocasião da análise do documento, o julgador da proposta possa aferir efetivamente as condições de prestação de serviço eficiente da empresa para a execução do objeto de maneira satisfatória.
- m) Caso a empresa Prestadora dos Serviços consagre-se vencedora do referido certame, deverá no ato da contratação, comprovar que possui estabelecimento no município tomador dos serviços, com inscrição municipal, alvará de funcionamento e credenciamento no sistema tributário municipal.

12. DA FORMALIZAÇÃO DO CONTRATO:

12.1. Após a homologação da licitação, a (s) licitante (s) vencedora (s) será (ão) convocada (s) para assinar o Termo de Contrato, no prazo máximo de 05 (cinco) dias úteis, a contar do recebimento da convocação e nas condições estabelecidas neste Edital e seus Anexos;

12.2. A convocação da (s) vencedora (s), assim como qualquer comunicação entre as partes a respeito do Contrato produzirá efeitos legais se processada por publicação na imprensa oficial ou por escrito mediante protocolo, e-mail eletrônico ou outro meio de registro, não sendo consideradas comunicações verbais;

12.3. É facultada a Prefeitura Municipal de São Mateus do Maranhão/MA, quando a (s) convocada (s) não comparecer no prazo estipulado, não apresentar situação regular no ato da assinatura do contrato ou, ainda, recusar-se a assiná-lo, injustificadamente, convocar as licitantes remanescentes, na ordem de classificação, sem prejuízo da aplicação das sanções cabíveis;

12.4. O prazo de convocação poderá ser prorrogado, uma vez, por igual período, quando solicitado pela parte, durante o seu transcurso e desde que ocorra motivo justificado e aceito pela Prefeitura Municipal de São Mateus do Maranhão/MA;

12.5. A empresa terá o prazo de 05 (cinco) dias úteis contados a partir da data de sua convocação para assinar o Termo de Contrato ou aceitar instrumento equivalente,

conforme o caso (Nota de Empenho/Carta Contrato/Autorização), sob pena de decair do direito à contratação;

12.6. A recusa injustificada por parte do fornecedor em assinar o contrato para formalização da contratação junto à administração pública será caracterizada como inadimplemento total das obrigações assumidas, por conseguinte, passível de abertura de processo administrativo punitivo e aplicação de penalidades legalmente estabelecidas pelas legislações vigentes;

12.7. O prazo para assinatura do contrato poderá ser prorrogado uma única vez, por igual período quando solicitado pelo fornecedor beneficiário durante seu transcurso, desde que ocorra motivo justificado e aceito pela contratante.

13. DO CONTROLE E FISCALIZAÇÃO DA EXECUÇÃO CONTRATUAL:

13.1. O contrato deverá ser executado fielmente pelas partes, de acordo com as cláusulas avençadas, como também conforme as normas da Lei nº 14.133/2021, e cada parte responderá pelas consequências de sua inexecução total ou parcial;

13.2. Em caso de impedimento, ordem de paralisação ou suspensão do contrato, o cronograma de execução será prorrogado automaticamente pelo tempo correspondente, anotadas tais circunstâncias mediante simples apostilamento;

13.3. As comunicações entre o órgão ou entidade e a CONTRATADA devem ser realizadas por escrito sempre que o ato exigir tal formalidade, admitindo-se o uso de mensagem eletrônica para esse fim;

13.4. O órgão ou entidade poderá convocar representante da empresa para adoção de providências que devam ser cumpridas de imediato;

13.5. Após a assinatura do contrato ou instrumento equivalente, o órgão ou entidade poderá convocar o representante da empresa CONTRATADA para reunião inicial para apresentação do plano de fiscalização, que conterá informações acerca das obrigações contratuais, dos mecanismos de fiscalização, das estratégias para execução do objeto, do plano complementar de execução da CONTRATADA, quando houver, do método de aferição dos resultados e das sanções aplicáveis, dentre outros;

13.6. A execução do contrato deverá ser acompanhada e fiscalizada pelo (s) fiscal (is) do contrato, ou pelos respectivos substitutos, de acordo com os termos do Decreto Municipal nº 030/2023;

13.7. O Gestor do Contrato acompanhará a coordenação das atividades relacionadas à fiscalização técnica, administrativa e setorial e dos atos preparatórios à instrução processual e ao encaminhamento da documentação pertinente ao setor de contratos para a formalização dos procedimentos relativos à prorrogação, à alteração, ao reequilíbrio, ao pagamento, à eventual aplicação de sanções e à extinção dos contratos, entre outros, conforme dispões os Art. 19, inc. I e Art. 21 e seus incisos do Decreto Municipal nº 030/2023;

13.8. O Fiscal Técnico acompanhará o contrato com o objetivo de avaliar a execução do objeto nos moldes contratados e, se for o caso, aferir se a quantidade, a qualidade,

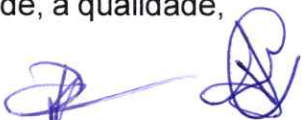

o tempo e o modo da prestação ou da execução do objeto estão compatíveis com os indicadores estabelecidos no edital, para fins de pagamento, conforme o resultado pretendido pela administração, com o eventual auxílio da fiscalização administrativa, conforme os Art. 19, inc. II e Art. 22 e seus incisos do Decreto Municipal nº 030/2023;

13.9. O Fiscal Administrativo do contrato acompanhará os aspectos administrativos contratuais quanto às obrigações previdenciárias, fiscais e trabalhistas e quanto ao controle do contrato administrativo no que se refere a revisões, a reajustes, a repactuações e a providências tempestivas nas hipóteses de inadimplemento, conforme dispõe os Art. 19, inc. III e Art. 23 e seus incisos do Decreto Municipal nº 030/2023;

13.10. O Fiscal Setorial acompanhará a execução do contrato nos aspectos técnicos ou administrativos quando a prestação do objeto ocorrer concomitantemente em setores distintos ou em unidades desconcentradas de um órgão ou uma entidade, conforme os Art. 19, inc. IV e Art. 24 do Decreto Municipal nº 030/2023;

13.11. A CONTRATADA designará formalmente o preposto da empresa, antes do início da prestação dos serviços, indicando no instrumento os poderes e deveres em relação à execução do objeto contratado;

13.12. A CONTRATADA deverá manter preposto aceito pela Administração no local do serviço para representá-lo na execução do contrato;

13.13. A indicação ou a manutenção do preposto da empresa poderá ser recusada pelo órgão ou entidade, desde que devidamente justificada, devendo a empresa designar outro para o exercício da atividade;

13.14. Além do disposto acima, a fiscalização contratual obedecerá às seguintes rotinas:

13.15. Acompanhamento dos abastecimentos realizados através das autorizações emitidas pelo órgão, bem como dos relatórios a serem disponibilizados pelo contratado por meio informatizado;

13.16. Conferência das notas fiscais e dos documentos de comprovação de habilitação, ateste do documento fiscal e encaminhamento ao financeiro;

13.17. Será designado representante para acompanhar e fiscalizar a entrega dos bens, anotando em registro próprio todas as ocorrências relacionadas com a execução e determinando o que for necessário à regularização de falhas ou defeitos observados;

13.18. A fiscalização de que trata este item não exclui nem reduz a responsabilidade da CONTRATADA, inclusive perante terceiros, por qualquer irregularidade, ainda que resultante de imperfeições técnicas ou vícios redibitórios, e, na ocorrência desta, não implica em corresponsabilidade da Administração ou de seus agentes e prepostos, de conformidade com o art. 120 da Lei nº 14.133/2021.

13.19. A ação de fiscalização, por parte do Gestor do Contrato, não exonera a CONTRATADA de suas responsabilidades contratuais;

13.20. As informações e os esclarecimentos solicitados pela CONTRATADA deverão ser prestados pelo Gestor do Contrato.

14. DA EXECUÇÃO DO OBJETO CONTRATADO:

14.1. Prestação de serviços será realizada no perímetro urbano e rural do município, nos seguintes horários: 08h às 11h30minhs e 13h às 17h30minhs, de segunda a sexta-feira. Nos sábados, domingos e feriados os serviços serão efetuados em regime de plantão de 24 horas.

14.2. O objeto compreenderá:

14.2.1. Prestação de serviços Recuperação de Estradas Vicinais, Construção e Reforma de Obras de Arte no município de São Mateus – MA;

14.2.2. Fornecimento de materiais de consumo para recuperação de estradas vicinais, construção e reforma de obras de arte, será executado sob o regime de empreitada por preço unitário, faturados por medição mensal (por meio de Relatório de Execução de Serviços), e o pagamento efetuado de acordo com o quantitativo efetivamente fornecido e executado, conforme preços ofertados no momento da apresentação da proposta. Não restando para a Administração a obrigação de executar ou pagar pela quantidade estimada em planilha de referência da contratação;

14.2.3. Todos os serviços executados e materiais utilizados desde sua fabricação. Fornecimento e montagem, deverão obedecer às especificações dos projetos, memorial e Normas Técnicas.

14.3. A execução dos serviços deverá obedecer rigorosamente, em todos os pormenores, aos seguintes itens:

14.3.1. Requisitos de Normas e/ou Especificações, Métodos de Ensaio e Terminologia estabelecidos pela Associação Brasileira de Normas Técnicas (ABNT) ou formulados por laboratórios ou institutos de Pesquisas Tecnológicas Brasileiras;

14.3.2. Requisitos de Normas e/ou Especificações e/ou Métodos de Ensaio e/ou Padrões estabelecidos por entidades estrangeiras congêneres (ASTN, DIN e outras), quando da inexistência de Normas e/ou Especificações brasileiras correspondentes, para determinados tipos de materiais ou serviços;

14.3.3. Recomendações, instruções e especificações de Fabricantes de materiais e/ou de especificações em sua aplicação;

14.3.4. Dispositivos aplicáveis da Legislação vigente (Federal, Estadual ou Municipal), relativos a materiais, segurança, proteção, instalação de canteiro de obras e de demais aspectos das construções.

15. DO RECEBIMENTO E CRITÉRIOS DE ACEITABILIDADE DO OBJETO.

15.1. A contratante realizará inspeção minuciosa de todos os serviços executados, acompanhados dos profissionais encarregados pelo serviço, com a finalidade de verificar a adequação dos serviços e constatar e relacionar os arremates, retoques e revisões finais que se fizerem necessários;



15.2. Para efeito de recebimento provisório, ao final de cada período de faturamento, o fiscal do contrato irá apurar o resultado das avaliações da execução do objeto e, se for o caso, a análise do desempenho e qualidade da prestação dos serviços realizados em consonância com os indicadores previstos, que poderá resultar no redimensionamento de valores a serem pagos à contratada, registrando em relatório a ser encaminhado ao gestor do contrato;

15.3. Realizar a análise dos relatórios e de toda a documentação apresentada pela fiscalização e, caso haja irregularidades que impeçam a liquidação e o pagamento da despesa, indicar as cláusulas contratuais pertinentes, solicitando à CONTRATADA, por escrito, as respectivas correções;

15.4. Emitir Termo Circunstanciado para efeito de recebimento definitivo dos serviços prestados, com base nos relatórios e documentações apresentadas;

15.5. Comunicar a empresa para que emita a Nota Fiscal ou Fatura, com o valor exato dimensionado pela fiscalização, com base no resultado do termo circunstanciado;

15.6. O recebimento provisório ou definitivo do objeto não exclui a responsabilidade da Contratada pelos prejuízos resultantes da incorreta execução do contrato, ou, em qualquer época, das garantias concedidas e das responsabilidades assumidas em contrato e por força das disposições legais em vigor;

15.7. Para o recebimento provisório dos serviços contratados, a Contratada deverá solicitar ao Fiscal do Contrato vistoria e posterior liberação, ficando o recebimento definitivo a cargo do Fiscal designado juntamente com o Secretário Municipal da Cidade avalizado pelo Prefeito Municipal em exercício da Prefeitura Municipal de Sorriso;

15.8. O recebimento provisório da obra deverá ser feito pelo responsável por seu acompanhamento e fiscalização, mediante Termo de Recebimento Provisório, assinado pelas 5 partes em até 15 (quinze) dias da comunicação escrita do contratado conforme elencado Art. 140, inciso I, alínea a) da Lei Federal nº 14.133/2021;

15.9. O recebimento definitivo deverá ser feito mediante Termo de Recebimento Definitivo assinado pelas partes, após o decurso do prazo de observação, ou vistoria que comprove a adequação do objeto aos termos contratuais, em até 90 (noventa) dias, observado o disposto no Art. 140, inciso, alínea b) da Lei Federal nº 14.133/2021.

15.10. O Recebimento definitivo ocorrerá depois de sanadas eventuais pendências relacionadas no recebimento provisório;

15.11. O recebimento da obra, após sua execução e conclusão, obedecerá ao disposto no Art.140 da Lei Federal nº 14.133/2021 e suas alterações;

15.12. A limpeza referente aos entulhos oriundos da execução da obra, incluindo todos os interiores do prédio e limpeza geral nas áreas externas é de obrigação da CONTRATADA;

15.13. São obrigatórias a retirada de entulhos, periodicamente, dos locais de execução da obra, bem como, de toda área externa. Não será emitido o termo recebimento provisório da obra, se estas limpezas não estiverem de acordo com as exigências;

15.14. Não será aceita entrega parcial do serviço, nem serviço em desconformidade com o memorial descritivo/projetos e planilha orçamentária, sob pena de rejeição do serviço;

15.15. O Fiscal acompanhará a execução e emitirá relatório onde constatará a conclusão ou não do serviço para emissão da nota fiscal no valor corresponde ao cronograma aprovado;

15.16. Os serviços poderão ser rejeitados, no todo ou em parte, quando em desacordo com as especificações constantes neste Projeto Básico e na proposta, devendo ser corrigidos/refeitos/substituídos no prazo fixado pelo fiscal do contrato, às custas da Contratada, sem prejuízo da aplicação de penalidades.

16. PRAZO DE VIGÊNCIA DO CONTRATO:

16.1. A contratação será formalizada por instrumento de contrato a ser elaborado pelo setor competente e deverão ser observadas, para todos os efeitos, as disposições constantes neste Termo de Referência, especialmente quanto aos prazos, condições de entrega e recebimento, condições de pagamentos, obrigações das partes e sanções;

16.2. Aplicar-se-á ao contrato os mandamentos da Lei nº 14.133/2021, a legislação de proteção e defesa do consumidor, os preceitos de direito público e, supletivamente, os princípios da teoria geral dos contratos e as disposições de direito privado;

16.3. A duração dos contratos regidos pela Lei Federal 14.133/2021 será a prevista em edital, e deverão ser observadas, no momento da contratação e a cada exercício financeiro, a disponibilidade de créditos orçamentários, bem como a previsão no plano plurianual, quando ultrapassar 01 (um) exercício financeiro, como disposto em seu Art. 105 da referida Lei;

16.4. Diante do exposto, quanto a vigência do contrato é importante consideramos que os contratos administrativos refletem a vontade das partes e consagra as normas destinadas a regulamentar o seu relacionamento futuro, dessa forma é oportuno destacarmos o conceito de fornecimentos contínuos, nos termos do inciso XV do Art. 6º da Lei nº 14.133/2021:

“serviços e fornecimentos contínuos: serviços contratados e compras realizadas pela Administração Pública para a manutenção da atividade administrativa, decorrentes de necessidades permanentes ou prolongadas”.

16.5. Dessa maneira, a Administração poderá celebrar contratos com prazo de até 05 (cinco) anos nas hipóteses de serviços e fornecimentos contínuos, conforme também preceitua o Art. 106 da Lei nº 14.133/2021, observadas as seguintes diretrizes:



16.5.1. A autoridade competente do órgão ou entidade CONTRATANTE deverá atestar a maior vantagem econômica vislumbrada em razão da contratação plurianual;

16.5.2. A Administração deverá atestar, no início da contratação e de cada exercício, a existência de créditos orçamentários vinculados à contratação e a vantagem em sua manutenção;

16.5.3. A Administração terá a opção de extinguir o contrato, sem ônus, quando não dispuser de créditos orçamentários para sua continuidade ou quando entender que o contrato não mais lhe oferece vantagem.

16.6. Nesse diapasão, os contratos de serviços e fornecimentos contínuos poderão ser prorrogados sucessivamente, respeitada a vigência máxima decenal, desde que haja previsão em edital e que a autoridade competente ateste que as condições e os preços permanecem vantajosos para a Administração, permitida a negociação com o contratado ou a extinção contratual sem ônus para qualquer das partes, conforme o que dispõe o Art. 107 da Lei nº 14.133/2021;

16.7. O instrumento do contrato conterá o detalhamento das regras que serão aplicadas em relação à vigência da contratação;

16.8. O prazo de vigência contratual será de 12 (doze) meses, contados da assinatura do **contrato**, podendo ser prorrogado desde que haja autorização formal da autoridade competente e que esteja enquadrado em uma das hipóteses previstas no Art. 105 da Lei Federal nº 14133/2021;

16.9. A duração dos contratos regidos pela Lei Federal 14.133/2021 será a prevista em edital, e deverão ser observadas, no momento da contratação e a cada exercício financeiro, a disponibilidade de créditos orçamentários, bem como a previsão no plano plurianual, quando ultrapassar 01 (um) exercício financeiro, como disposto em seu Art. 105 da referida Lei;

16.10. A contratação será formalizada por instrumento de contrato a ser elaborado pelo setor competente e deverão ser observadas, para todos os efeitos, as disposições constantes neste Termo de Referência, especialmente quanto aos prazos, condições de entrega e recebimento, condições de pagamentos, obrigações das partes e sanções;

16.11. Diante do exposto, quanto a vigência do contrato é importante consideramos que os contratos administrativos refletem a vontade das partes e consagra as normas destinadas a regulamentar o seu relacionamento futuro, nos termos da Lei Federal nº 14.133/2021;

16.12. O instrumento do contrato conterá o detalhamento das regras que serão aplicadas em relação à vigência da contratação.

17. DOS CRITÉRIOS DE MEDIÇÃO E PAGAMENTO:

17.1. Os serviços de Recuperação de Estradas Vicinais, salvo os de escavação e

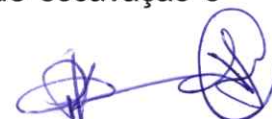

estabilização de base, devem ser medidos em metros quadrados considerando a área efetivamente executada. Não devem ser motivos de medição em separado: mão-de-obra, materiais;

17.2. Os serviços de escavação e estabilização devem ser medidos em metros cúbicos;

17.3. Não devem ser considerados quantitativos de serviço superiores aos indicados no projeto;

17.4. O transporte de materiais efetivamente aplicado deve ser medido com base na distância entre o fornecedor e o canteiro de serviço;

17.5. Nenhuma medição deve ser processada se a ela não estiver anexado um relatório de controle da qualidade, contendo os resultados dos ensaios e determinações devidamente interpretados, caracterizando a qualidade do serviço executado;

17.6. O pagamento será efetuado após aceitação e a medição dos serviços executados, com base nos preços unitários contratuais, os quais representam a compensação integral para todas as operações necessárias a completa execução dos serviços;

17.7. O pagamento efetuado no prazo de até 30 (dias) dias consecutivos, acompanhado da Certidão de Débitos Relativos a Créditos Tributários Federais e à Dívida Ativa da União, Certidão Negativa de Débitos das Fazendas Estadual e Municipal do domicílio ou sede da CONTRATADA, CNDT e FGTS, com validades compatíveis à data do pagamento, desde que não haja fator impeditivo provocado pela Contratada;

17.8. O (s) pagamento (s) será efetuado pela CONTRATANTE em PARCELAS MENSAIS, mediante a apresentação da Nota Fiscal/Fatura correspondente, acompanhada do relatório circunstanciado da fiscalização e boletim de medição. A Nota Fiscal/Fatura será protocolizada na Secretaria Municipal de São Mateus do Maranhão, até o quinto dia útil subsequente ao mês da entrega e aceite definitivo, através de ofício, encaminhado à Secretaria, devendo ainda conter todas as informações necessárias para dela se dar quitação e estar de acordo com as normas fiscais vigentes;

17.9. Constatando-se, junto ao Cadastro Municipal de Fornecedores, a situação de irregularidade da contratada, será providenciada sua a NOTIFICAÇÃO, por escrito, para que, no prazo de 5 (cinco) dias, regularize sua situação ou, no mesmo prazo, apresente sua defesa. O prazo poderá ser prorrogado uma vez, por igual período, a critério da contratante;

17.10. Não havendo regularização ou sendo a defesa considerada improcedente, a contratante deverá comunicar aos órgãos responsáveis pela Fiscalização da regularidade Fiscal quanto à inadimplência da contratada, bem como quanto à existência de pagamento a ser efetuado, para que sejam acionados os meios pertinentes e necessários para garantir o recebimento de seus créditos;



17.11. Persistindo a irregularidade, a contratante deverá adotar as medidas necessárias à rescisão contratual e penalidades, assegurada à contratada a ampla defesa. Havendo a efetiva execução do objeto, os pagamentos serão realizados normalmente, e caso a contratada não regularize sua situação junto ao cadastro municipal de fornecedores, serão adotadas as medidas cabíveis;

17.12. Quando do pagamento, será efetuada a retenção tributária prevista na legislação aplicável. A Contratada regularmente optante pelo Simples Nacional, nos termos da Lei Complementar nº 123, de 2006, não sofrerá a retenção tributária quanto aos impostos e contribuições abrangidos por aquele regime. No entanto, o pagamento ficará condicionado à apresentação de comprovação, por meio de documento oficial, de que faz jus ao tratamento tributário favorecido previsto na referida Lei Complementar;

17.13. Nos casos de eventuais atrasos de pagamento, desde que a Contratada não tenha concorrido, de alguma forma, para tanto, fica convencionado que a taxa de compensação Financeira devida pela Contratante, entre a data do vencimento e o efetivo adimplemento da parcela, é calculada mediante a aplicação da seguinte fórmula:

$EM = I \times N \times VP$, sendo EM = Encargos Moratórios N = Número de dias entre a data prevista para o pagamento e a do efetivo pagamento VP = Valor da Parcela a ser paga
I = Índice de compensação financeira = 0,00016438, assim apurado:

$$I = TX \quad \frac{I = (6/100)}{365} \quad I = 0,00016438$$

TX = Percentual da taxa anual = 6%

18. OBRIGAÇÕES DA CONTRATADA:

18.1. Fornecer toda a mão-de-obra, ferramentas e equipamentos necessários à execução dos serviços de forma segura e atendendo os requisitos normativos;

18.2. Informar previamente à Contratante todos os casos de intervenção em passeios e/ou pavimentos de estradas para posterior execução dos serviços;

18.3. Realizar todos os contatos e acertos com outros órgãos públicos implicados no atendimento das solicitações;

18.4. Responsabilizar-se pelo bom comportamento de seu pessoal, podendo a Contratante exigir a substituição imediata de qualquer empregado da Contratada, cuja permanência seja considerada prejudicial ao bom andamento dos serviços;

18.5. Responsabilizar-se pelo pagamento, sem qualquer reembolso por parte do Contratante, de indenizações decorrentes de acidentes ou fatos que causem danos ou prejuízos aos serviços contratados e/ou a terceiros;

18.6. Não reivindicar da Contratante qualquer indenização por perdas e danos de bens de sua propriedade ou de terceiros sob sua responsabilidade;

- 18.7.** Executar os serviços conforme as características técnicas exigidas pelas Normas e padrões ABNT, DNIT 032/2055-ES e demais dispositivos legais vigentes;
- 18.8.** Refazer os serviços realizados de forma imperfeita, fornecendo inclusive os materiais danificados por mau uso, não cabendo à Contratante, nesses casos, o fornecimento dos mesmos;
- 18.9.** Em caso de utilização de meios eletrônicos, fornecidos pelo Município à Contratada para registro de informações, fica a Contratada responsabilizada por perdas ou danos, intencionais ou não de quaisquer que seja o meio disponibilizado, devendo repor os equipamentos eletrônicos utilizados com a mesma marca, modelo e aplicativos instalados, com prazo não superior a 48 horas;
- 18.10.** Não prestar declaração e/ou informações sem prévia autorização por escrito da Contratante a respeito do Objeto do presente Projeto Básico e do futuro edital;
- 18.11.** Identificar seu pessoal em serviço com Carteira de Identidade Funcional;
- 18.12.** Pagar todos os tributos, taxas, encargos sociais e seguros, atuais ou futuros, locomoção e refeição do pessoal necessário à execução dos serviços;
- 18.13.** Utilizar veículos em perfeitas condições tanto no que se refere aos seus funcionamentos bem como suas apresentações em geral;
- 18.14.** Apontar engenheiro civil qualificado, habilitado e autorizado como responsável pelos serviços realizados pela Contratada, que deverá participar de todas as reuniões de acompanhamento da execução do Contrato na sede da Prefeitura e manter contato com a Contratante e com as equipes durante as jornadas de trabalho;
- 18.15.** Dispor de pessoal qualificado, habilitado e autorizado de reserva para o caso de afastamentos por faltas, licenças, férias e etc., de modo a cumprir os prazos previstos neste Projeto Básico;
- 18.16.** Não será permitido, em hipótese alguma, equipe de trabalho incompleta em serviço;
- 18.17.** Sinalizar, com equipamento adequado, conforme as Normas do Conselho Nacional de Trânsito, os locais onde estiverem sendo executados os serviços;
- 18.18.** Apresentar, sempre que a Contratante exigir, Carteira Profissional dos seus empregados e comprovantes exigidos neste Edital;
- 18.19.** Iniciar a prestação dos serviços vinculados a este Edital em até 05 (cinco) dias após a Ordem de Início dos mesmos;
- 18.20.** Certificar-se da utilização, por parte dos seus funcionários, dos equipamentos de proteção individual e coletiva que se fizerem necessários para o desenvolvimento seguro dos serviços, conforme NR 12;
- 18.21.** Providenciar seguro de vida coletivo para os integrantes das equipes de trabalho;

18.22. Informar imediatamente à Contratante os motivos que determinarem impedimento do início ou andamento normal de qualquer dos serviços;

18.23. Manter registros das solicitações/reclamações da Contratante em meio eletrônico, com relação ao correto andamento dos serviços, bem como as medidas corretivas e preventivas tomadas por parte da Contratada;

18.24. Realizar todos os serviços sempre prevendo a proteção de toda a fauna e flora existentes;

18.25. Manter as condições de habilitação e qualificação exigidas na licitação durante toda a execução do contrato;

18.26. Reconhecer os direitos da Administração em casos de rescisão contratual.

19. OBRIGAÇÕES DA CONTRATANTE

19.1. Fornecer a relação dos consertos para cada jornada de trabalho;

19.2. Esclarecer à Contratada toda e qualquer dúvida com referência à execução dos serviços;

19.3. Vistoriar e fiscalizar os serviços executados;

19.4. Avaliar quaisquer alterações no roteiro diário de trabalho, sempre que houver motivo relevante para tal;

19.5. Delimitar as áreas de trabalho da contratada;

19.6. Pagar à Contratada as faturas apresentadas e aceitas nas condições estabelecidas neste Projeto Básico;

19.7. Aplicar sanções e multas à Contratada, nos termos do Edital;

19.8. Recusar serviços executados em desacordo com as especificações técnicas da Prefeitura e disposições deste Projeto Básico;

19.9. Vistoriar e fiscalizar os veículos, os equipamentos de proteção coletiva e individual e as ferramentas dos grupos de trabalho da Contratada;

19.10. Comunicar ao responsável técnico indicado pela contratada, durante as jornadas de trabalho, quaisquer solicitações ou irregularidades verificadas nas equipes de trabalho;

19.11. Vistoriar e fiscalizar os materiais retirados e os fornecidos para instalação.

20. REAJUSTE

20.1. Os preços fixados para o objeto deste contrato poderão ser reajustáveis, desde que seja observado interregno mínimo de 12 (doze) meses;



20.2. Para o reajustamento dos preços unitários contratados, deverá ser observada a legislação vigente, sendo utilizada a seguinte fórmula:

$$R = \frac{(I - IO). P}{IO}$$

Onde:

Para o primeiro reajuste:

R= reajuste procurado;

I= índice relativo ao mês do reajuste;

IO= índice relativo ao mês do novo reajuste da data limite para apresentação da proposta;

P= preço atual dos serviços.

Para reajustes subsequentes:

R= reajuste procurado;

I= índice relativo ao mês do novo reajuste;

IO= índice relativo ao mês do início dos efeitos financeiros do último reajuste efetuado;

P= preço atual dos serviços/produtos até último reajuste efetuado.

20.3. Decorrido o prazo estipulado, após solicitação expressa, será aplicado o Índice Nacional da Construção Civil - INCC, ou outro índice que venha a substituí-lo por força de determinação legal;

20.4. O cálculo do índice atualizará os preços conforme a variação do INCC dos últimos 12 meses, tendo como marco inicial a data limite para apresentação da proposta;

20.5. Nos reajustes subsequentes ao primeiro, a anualidade será contada da data do último reajuste;

20.6. O reajuste não interfere no direito das partes de solicitar, a qualquer momento, a reforma do equilíbrio econômico financeiro do contrato, conforme Art. 124, II, da Lei Federal nº 14.133/2021.

21. DAS SANÇÕES ADMINISTRATIVAS

21.1. Comete infração administrativa nos termos da Lei nº 14.133/2021 a empresa que:

21.1.1. Dar causa à inexecução parcial do contrato;

21.1.2. Dar causa à inexecução parcial do contrato que cause grave dano à Administração, ao funcionamento dos serviços públicos ou ao interesse coletivo;

21.1.3. Dar causa à inexecução total do contrato;

21.1.4. Deixar de entregar a documentação exigida para o certame;

21.1.5. Não manter a proposta, salvo em decorrência de fato superveniente devidamente justificado;

21.1.6. Não celebrar o contrato ou não entregar a documentação exigida para a contratação, quando convocado dentro do prazo de validade de sua proposta;

21.1.7. Ensejar o retardamento da execução ou da entrega do objeto da licitação sem motivo justificado;

21.1.8. Apresentar declaração ou documentação falsa exigida para o certame ou prestar declaração falsa durante a licitação ou a execução do contrato;



- 21.1.9.** Fraudar a licitação ou praticar ato fraudulento na execução do contrato;
21.1.10. Comportar-se de modo inidôneo ou cometer fraude de qualquer natureza;
21.1.11. Praticar atos ilícitos com vistas a frustrar os objetivos da licitação;
21.1.12. Praticar ato lesivo previsto no art. 5º da Lei nº 12.846, de 1º de agosto de 2013.

21.2. Conforme os termos do Art. 41 do Decreto Municipal 029/2023, a Lei nº 14.133/2021, e subsidiariamente na Lei nº 9.784, de 1999 e na Lei Estadual nº 8.959/2009 serão observados o contraditório e a ampla defesa, todas as sanções previstas no Art. 156 da Lei 14.133/2021, serão aplicadas pelo Secretário Municipal da Pasta interessada, ou pela autoridade máxima da respectiva entidade, quando se tratar de autarquia ou fundação;

21.3. A empresa que cometer quaisquer das infrações discriminadas no subitem acima ficará sujeita, sem prejuízo da responsabilidade civil e criminal, às seguintes sanções:

21.3.1. Multa compensatória de até 10 % (dez por cento) sobre o valor total da nota de empenho, no caso de recusa injustificada em assinar a Ata de Registro de Preços, o contrato e/ou receber e nota de empenho no prazo previsto;

21.3.2. Multa moratória de até 0,3% (três décimos por cento) por dia de atraso injustificado na entrega, calculado sobre o valor da parcela não cumprida, até o limite de 5 (cinco) dias, após o qual, a critério da Administração, poderá ocorrer a não aceitação do objeto, de forma a configurar, nessa hipótese, inexecução total da obrigação assumida, sem prejuízo da rescisão unilateral da avença;

21.3.3. Multa moratória de até 0,5% (meio por cento) por dia de atraso injustificado na entrega, calculado sobre o valor da parcela não cumprida, por período superior ao previsto na alínea "b", limitado a 05 (cinco) dias subsequentes, após o qual, a critério da Administração, poderá ocorrer a não aceitação do objeto, de forma a configurar, nessa hipótese, inexecução total da obrigação assumida, sem prejuízo da rescisão unilateral da avença;

21.3.4. Multa moratória de até cinco por cento (5%), calculado sobre o valor da parcela não cumprida, nas hipóteses não previstas nas alíneas anteriores, em caso de inexecução parcial da obrigação assumida;

21.3.5. Multa compensatória de até 10% (dez por cento) sobre o valor total do contrato no caso de inexecução total do objeto, em caso de inexecução parcial das obrigações assumidas, a multa compensatória, no mesmo percentual do subitem acima, será aplicada de forma proporcional à obrigação inadimplida;

21.3.6. Declaração de Inidoneidade para licitar ou contratar;

21.3.7. Em caso de inexecução parcial das obrigações assumidas, a multa compensatória, no mesmo percentual do subitem acima, será aplicada de forma proporcional à obrigação inadimplida;

21.3.8. Impedimento de licitar e contratar com a Prefeitura Municipal de São Mateus do Maranhão com o consequente descredenciamento no Cadastro de Fornecedores do Município pelo prazo de até cinco anos.

21.4. Na aplicação das sanções serão considerados:

21.4.1. A natureza e a gravidade da infração cometida;

21.4.2. As peculiaridades do caso concreto;



- 21.4.3. As circunstâncias agravantes ou atenuantes;
21.4.4. Os danos que dela provierem para a Administração Pública;
21.4.5. A implantação ou o aperfeiçoamento de programa de integridade, conforme normas e orientações dos órgãos de controle.

21.5. A autoridade competente, na aplicação das sanções, levará em consideração a gravidade da conduta do infrator, o caráter educativo da pena, bem como o dano causado à Administração, observado o princípio da proporcionalidade;

21.6. Atrasos cuja justificativa seja aceita pela Prefeitura Municipal de São Mateus do Maranhão e comunicadas antes dos prazos de entrega consignados no contrato ou documento equivalente, poderão a critério desta ser isenta total ou parcialmente da multa.

22. DOS ANEXOS:

22.1. Integram este projeto básico os seguintes anexos:

- Contrato de Repasse n° 945596/2023/MIDR/CAIXA
- Memorial Descritivo
- Planilha orçamentária
- Plantas
- Cronograma Físico
- Planilha Orçamentaria Analítica
- Encargos Sociais
- BDI

Em ____/____/2024.

Paula Kianne da Silva Lobo
Engenheira Civil 112176478-9
Portaria n° 156/2023 - GP

Aprovação/Autoridade Superior

APROVO os elementos constantes do presente **PROJETO BÁSICO**, e, autorizo a imediata abertura do processo administrativo na forma regulamentar.

São Mateus do Maranhão/MA, ____ de ____ de 2024.

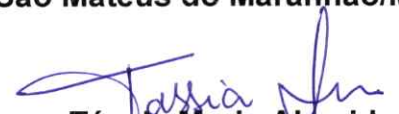
Tássia Maria Almeida Ferreira
Secretária Municipal de Finanças e Desenvolvimento Econômico
Portaria n° 069/2024 - GP



ESTADO DO MARANHÃO
PREFEITURA MUNICIPAL DE SÃO MATEUS DO MARANHÃO
SECRETARIA MUNICIPAL DE FINANÇAS E DESENVOLVIMENTO ECONÔMICO
CNPJ Nº 06.019.491/0001-07



PROCESSO ADMINISTRATIVO Nº 2024.04.25.0013

INTERESSADO (A): A Equipe de Planejamento da Contratação,

DESPACHO

Senhores (as),

Conforme levantamento e demais providências realizadas, como também documentos apresentados acerca da pretensa contratação, venho através deste **APROVAR** e por consequência solicitar que seja elaborado o Estudo Técnico Preliminar – ETP, bem como o Mapa de Gerenciamento de Riscos, visando estudar a melhor solução disponível para a execução do objeto epigrafe.

São Mateus do Maranhão/MA, 30 de abril de 2024.

Tássia Maria de Almeida Ferreira
Secretária Municipal de Finanças e Desenvolvimento Econômico
Portaria nº 069/2024 GP



ESTADO DO MARANHÃO
MUNICÍPIO DE SÃO MATEUS
GABINETE DO PREFEITO
CNPJ: 06.019.491/0001-07



PORTARIA N.º 069/2024 GP

DISPÕE SOBRE A NOMEAÇÃO DE OCUPANTE DO CARGO COMISSONADO DA PREFEITURA DO MUNICÍPIO DE SÃO MATEUS DO MARANHÃO – MA., E DÁ OUTRAS PROVIDÊNCIAS.

O Prefeito Municipal de São Mateus do Maranhão, Estado do Maranhão, no uso de suas atribuições legais e de conformidade com a Lei Orgânica Municipal e Lei Municipal nº 246 de 30 de dezembro de 2016, e

RESOLVE:

Art. 1º - NOMEAR a Senhora. TÁSSIA MARIA DE ALMEIDA FERREIRA, CPF nº 070.653.893-59, para ocupar o cargo de SECRETÁRIA MUNICIPAL DE FINANÇAS E DESENVOLVIMENTO ECONÔMICO.

Art. 2º - Esta Portaria entra em vigor nesta data.

Art. 3º - Revogadas as disposições em contrário.

Leia-se, Publique-se e Cumpra-se.

GABINETE DO PREFEITO MUNICIPAL DE SÃO MATEUS DO MARANHÃO, ESTADO DO MARANHÃO, EM 02 (DOIS) DE ABRIL DE 2024.

IVO REZENDE ARAGÃO
Prefeito Municipal



ESTADO DO MARANHÃO
PREFEITURA MUNICIPAL DE SÃO MATEUS DO MARANHÃO
SECRETARIA MUNICIPAL DE ADMINISTRAÇÃO E PLANEJAMENTO
SETOR DE PLANEJAMENTO E AÇÕES ESTRATÉGICAS
CNPJ N° 06.019.491/0001-07



ESTUDOS TÉCNICOS PRELIMINARES

Órgão:	Prefeitura do Município de São Mateus/MA
Órgão Requisitante	Secretaria Municipal de Infraestrutura
Nº Processo Administrativo	2024.04.25.0013

PROBLEMA RESUMIDO

O município de São Mateus do Maranhão/MA, enfrenta desafios quanto o melhoramento e recuperação das Estradas Vicinais que se encontram em situação precária devido ao período chuvoso.

1. DESCRIÇÃO DA NECESSIDADE DA CONTRATAÇÃO:

1.1. A Prefeitura Municipal de São Mateus do Maranhão/MA, vem enfrentando desafios quanto o melhoramento das Estradas Vicinais que se encontram em situação precária devido ao período chuvoso;

1.2. Dessa maneira a principal necessidade é recuperação das mesmas, visando mantê-las em boas condições de tráfego e uso, visto a extrema necessidade de escoamento da produção agropecuária que ocorre sazonalmente na produção de grãos e outros, como demais demandas dos usuários e moradores dessas localidades, impactando diretamente na qualidade de vida dos residentes;

1.3. Os problemas advindos da estrutura ruim dessas estradas, vão desde dificuldades no transporte público até o aumento do tempo de deslocamento, como também possíveis acidentes;

1.4. Portanto, a prioridade da Prefeitura é buscar soluções eficientes e sustentáveis para a melhoria das condições das estradas vicinais em questão, visando proporcionar um ambiente mais seguro, acessível e confortável para todos os cidadãos de São Mateus do Maranhão/MA e adjacências.



ESTADO DO MARANHÃO
PREFEITURA MUNICIPAL DE SÃO MATEUS DO MARANHÃO
SECRETARIA MUNICIPAL DE ADMINISTRAÇÃO E PLANEJAMENTO
SETOR DE PLANEJAMENTO E AÇÕES ESTRATÉGICAS
CNPJ N° 06.019.491/0001-07



2. ALINHAMENTO ENTRE A CONTRATAÇÃO E O PLANEJAMENTO:

2.1. A referida contratação está alinhada com o Planejamento Estratégico na perspectiva dos recursos, de acordo com o plano orçamentário para o exercício do ano corrente.

3. REQUISITOS DA FUTURA CONTRATAÇÃO:

3.1. Empresa especializada em Recuperação de Estradas Vicinais com experiência comprovada em projetos similares;

3.2. - Equipe técnica qualificada e experiente para execução dos serviços;

3.3. - Cumprimento de prazos estabelecidos para execução da obra;

3.4. - Utilização de materiais de alta qualidade e compatíveis com as normas técnicas vigentes;

3.5. - Garantia dos serviços prestados, incluindo a manutenção das Estradas por um determinado período após a conclusão da obra;

3.6. - Apresentação de cronograma detalhado de execução dos serviços, contemplando todas as etapas necessárias;

3.7. - Comprovação de regularidade jurídica, fiscal e trabalhista da empresa;

3.8. - Apresentação de documentação técnica que comprove a capacidade da empresa em executar os serviços conforme especificações técnicas exigidas.

3.9. Adaptação às normas técnicas vigentes para Adequação de Estradas Vicinais; Estudo prévio de viabilidade técnica e ambiental da obra;

3.10. Esses são os requisitos mínimos que a empresa contratada deverá atender para solucionar o problema das Estradas Vicinais para a Prefeitura Municipal de São Mateus do Maranhão/MA.

4. SOLUÇÕES DISPONÍVEIS NO MERCADO:

4.1. Contratação de Empresa Especializada em Recuperação de Estradas Vicinais:

4.1.1. Vantagens:



ESTADO DO MARANHÃO
PREFEITURA MUNICIPAL DE SÃO MATEUS DO MARANHÃO
SECRETARIA MUNICIPAL DE ADMINISTRAÇÃO E PLANEJAMENTO
SETOR DE PLANEJAMENTO E AÇÕES ESTRATÉGICAS
CNPJ N° 06.019.491/0001-07



- Profissionais qualificados e experientes para execução do serviço;
- Garantia de qualidade no resultado final;
- Possibilidade de negociação de prazos e formas de pagamento.

4.1.2. Desvantagens:

- Custo mais elevado em comparação a outras soluções;
- Dependência de terceiros para a realização da manutenção.

4.2. Aquisição de Maquinário para Manutenção das Estradas:

4.2.1. Vantagens:

- Redução de custos a longo prazo, uma vez que a prefeitura terá seus próprios equipamentos;
- Maior autonomia na gestão da manutenção das estradas vicinais.

4.2.2. Desvantagens:

- Investimento inicial alto para a compra dos equipamentos;
- Necessidade de treinamento dos funcionários para operar os maquinários corretamente.

4.3. Parceria com empresas locais para manutenção das estradas:

4.3.1. Vantagens:

- Estímulo à economia local ao envolver empresas da região;
- Possibilidade de redução de custos através de acordos vantajosos.

4.3.2. Desvantagens:

- Menor controle sobre a qualidade dos serviços prestados pelas empresas parceiras;
- Dependência da disponibilidade e interesse das empresas em participar da parceria.

4.4. Implementação de um programa de voluntariado para manutenção das estradas:

4.4.1. Vantagens:

- Engajamento da comunidade local na resolução do problema;
- Redução de custos para a prefeitura, já que não será necessário contratar terceiros;



ESTADO DO MARANHÃO
PREFEITURA MUNICIPAL DE SÃO MATEUS DO MARANHÃO
SECRETARIA MUNICIPAL DE ADMINISTRAÇÃO E PLANEJAMENTO
SETOR DE PLANEJAMENTO E AÇÕES ESTRATÉGICAS
CNPJ N° 06.019.491/0001-07



4.4.2. Desvantagens:

- Possibilidade de falta de profissionalismo e técnica na execução dos serviços;
- Dificuldade em garantir a continuidade do programa a longo prazo.

4.5. Considerando as vantagens e desvantagens de cada possível solução, é importante avaliar criteriosamente as necessidades e recursos disponíveis da Prefeitura de São Mateus do Maranhão antes de tomar uma decisão;

4.6. Se for priorizada a qualidade e durabilidade do serviço, a contratação de uma empresa especializada em Recuperação e Adequação de Estradas Vicinais pode ser a melhor opção. Por outro lado, se a prioridade for redução de custos a longo prazo, a aquisição de maquinário próprio ou a parceria com empresas locais podem ser alternativas viáveis. Já o programa de voluntariado pode ser uma solução complementar, desde que haja um acompanhamento e supervisão adequados.

5. DESCRIÇÃO DA SOLUÇÃO ESCOLHIDA COMO UM TODO

5.1. A escolha da contratação de uma empresa especializada em recuperação de estradas vicinais para resolver o problema identificado no município de São Mateus do Maranhão/MA se baseia em diversos fatores técnicos e operacionais que destacam a eficácia e relevância dessa solução;

5.2. Primeiramente, é importante ressaltar que as estradas vicinais desempenham um papel fundamental na mobilidade da população local e no transporte de produtos agrícolas. O deterioramento dessas vias impacta diretamente na economia local, dificultando o escoamento da produção agrícola e prejudicando a conectividade entre as comunidades rurais e urbanas;

5.3. A contratação de uma empresa especializada garante a aplicação de técnicas e tecnologias específicas para a recuperação das estradas vicinais, garantindo durabilidade e qualidade no serviço prestado. Além disso, profissionais qualificados e experientes são capazes de realizar um planejamento detalhado, levando em consideração as necessidades



ESTADO DO MARANHÃO
PREFEITURA MUNICIPAL DE SÃO MATEUS DO MARANHÃO
SECRETARIA MUNICIPAL DE ADMINISTRAÇÃO E PLANEJAMENTO
SETOR DE PLANEJAMENTO E AÇÕES ESTRATÉGICAS
CNPJ N° 06.019.491/0001-07



específicas do município de São Mateus do Maranhão;

5.4. Outro ponto relevante é a otimização de recursos financeiros e materiais através da contratação de uma empresa especializada. Com equipamentos modernos e mão-de-obra qualificada, é possível realizar as obras de forma mais eficiente e econômica, reduzindo custos e evitando desperdícios;

5.5. Dessa forma, a escolha pela contratação de uma empresa especializada em recuperação de estradas vicinais se mostra como a melhor opção para solucionar o problema identificado no município de São Mateus do Maranhão/MA. A expertise técnica, operacional e econômica oferecida por essas empresas garante resultados satisfatórios e duradouros, contribuindo para o desenvolvimento regional e melhoria da qualidade de vida da população local. Projetos personalizados e customizados de acordo com as necessidades específicas do município, garantindo uma solução eficiente e sustentável.

6. ESTIMATIVAS DAS QUANTIDADES E VALORES PARA A CONTRATAÇÃO:

6.1. Entende-se necessária a contratação dos seguintes itens e quantidades:

Item	Fonte	Código	Descrição	Unidade	Quantidade	Custo Unitário (sem BDI) (R\$)	BDI (%)	Preço Unitário (com BDI) (R\$)	Preço Total (R\$)
RECUPERAÇÃO DE ESTRADAS VICINAIS NO MUNICÍPIO DE SÃO MATEUS DO MARANHÃO/MA									
963.019,00									
1.			RECUPERAÇÃO DE ESTRADAS VICINAIS NO MUNICÍPIO DE SÃO MATEUS DO MARANHÃO/MA					-	963.019,00
1.1.			ADMINISTRAÇÃO LOCAL					-	40.835,30
1.1.1.	Composição	001	ADMINISTRAÇÃO DA OBRA	MÊS	5,00	6.474,60	BDI 1	8.167,06	40.835,30
1.2.			SERVIÇOS INICIAIS					-	1.770,21
1.2.1.	SINAPI	103689	FORNECIMENTO E INSTALAÇÃO DE PLACA DE OBRA COM CHAPA GALVANIZADA E ESTRUTURA DE MADEIRA. AF_03/2022_PS	M2	4,50	311,86	BDI 1	393,38	1.770,21
1.3.			MOBILIZAÇÃO E DESMOBILIZAÇÃO DE EQUIPAMENTO					-	11.736,88
1.3.1.	Composição	002	MOBILIZAÇÃO DE EQUIPAMENTOS	UND	1,00	4.652,32	BDI 1	5.868,44	5.868,44
1.3.2.	Composição	002	DESMOBILIZAÇÃO DE EQUIPAMENTOS	UND	1,00	4.652,32	BDI 1	5.868,44	5.868,44



ESTADO DO MARANHÃO
PREFEITURA MUNICIPAL DE SÃO MATEUS DO MARANHÃO
SECRETARIA MUNICIPAL DE ADMINISTRAÇÃO E PLANEJAMENTO
SETOR DE PLANEJAMENTO E AÇÕES ESTRATÉGICAS
CNPJ Nº 06.019.491/0001-07

1.4.		SERVIÇOS DE TERRAPLENAGEM						-	363.673,41
1.4.1.	SINAPI	98525	LIMPEZA MECANIZADA DE CAMADA VEGETAL, VEGETAÇÃO E PEQUENAS ÁRVORES (DIÂMETRO DE TRONCO MENOR QUE 0,20 M), COM TRATOR DE ESTEIRAS AF 05/2018	M2	44.124,00	0,38	BDI 1	0,48	21.179,52
1.4.2.	SICRO	4016008	ESCAVAÇÃO E CARGA DE MATERIAL DE JAZIDA COM TRATOR DE 127 KW E CARREGADEIRA DE 3,4 M³	M3	13.259,04	3,95	BDI 1	4,98	66.030,02
1.4.3.	SICRO	5914374	TRANSPORTE COM CAMINHÃO BASCULANTE DE 10 M³ - RODOVIA EM REVESTIMENTO PRIMÁRIO	TXKM	116.460,15	0,91	BDI 1	1,15	133.929,18
1.4.4.	SINAPI	96386	EXECUÇÃO E COMPACTAÇÃO DE ATERRO COM SOLO PREDOMINANTEMENTE ARENOSO - EXCLUSIVE SOLO, ESCAVAÇÃO, CARGA E TRANSPORTE. AF 11/2019	M3	13.259,04	8,52	BDI 1	10,75	142.534,69
1.5.		SERVIÇOS DE REVESTIMENTO PRIMÁRIO						-	278.328,18
1.5.1.	SICRO	4016008	ESCAVAÇÃO E CARGA DE MATERIAL DE JAZIDA COM TRATOR DE 127 KW E CARREGADEIRA DE 3,4 M³	M3	16.546,50	3,95	BDI 1	4,98	82.401,58
1.5.2.	SICRO	5914374	TRANSPORTE COM CAMINHÃO BASCULANTE DE 10 M³ - RODOVIA EM REVESTIMENTO PRIMÁRIO	TXKM	145.335,38	0,91	BDI 1	1,15	167.135,68
1.5.3.	SINAPI	100574	ESPALHAMENTO DE MATERIAL COM TRATOR DE ESTEIRAS. AF 11/2019	M3	16.546,50	1,38	BDI 1	1,74	28.790,92
1.6.		SERVIÇOS DE DRENAGEM						-	266.675,02
1.6.1.	SICRO	804029	CORPO DE BSTC D = 0,80 M PA1 - AREIA, BRITA E PEDRA DE MÃO COMERCIAIS	M	8,00	588,82	BDI 1	742,74	5.941,92
1.6.2.	SICRO	804385	BOCA DE BSTC D = 0,80 M - ESCONDSIDADE 0° - AREIA E BRITA COMERCIAIS - ALAS ESCONSAS	UND	2,00	1.835,67	BDI 1	2.315,51	4.631,02
1.6.3.	SICRO	804037	CORPO DE BSTC D = 1,00 M PA1 - AREIA, BRITA E PEDRA DE MÃO COMERCIAIS	M	36,00	796,28	BDI 1	1.004,43	36.159,48
1.6.4.	SICRO	804393	BOCA DE BSTC D = 1,00 M - ESCONDSIDADE 0° - AREIA E BRITA COMERCIAIS - ALAS ESCONSAS	UND	12,00	2.839,00	BDI 1	3.581,11	42.973,32
1.6.5.	SICRO	804189	CORPO DE BDTC D = 1,00 M PA1 - AREIA, BRITA E PEDRA DE MÃO COMERCIAIS	M	24,00	1.540,60	BDI 1	1.943,31	46.639,44
1.6.6.	SICRO	804417	BOCA DE BDTC D = 1,00 M - ESCONDSIDADE 0° - AREIA E BRITA COMERCIAIS - ALAS ESCONSAS	UND	8,00	3.961,34	BDI 1	4.996,83	39.974,64
1.6.7.	SICRO	804293	CORPO DE BTTC D = 1,00 M PA1 - AREIA, BRITA E PEDRA DE MÃO COMERCIAIS	M	18,00	2.284,93	BDI 1	2.882,21	51.879,78
1.6.8.	SICRO	804441	BOCA DE BTTC D = 1,00 M - ESCONDSIDADE 0° - AREIA E BRITA COMERCIAIS - ALAS ESCONSAS	UND	6,00	5.083,69	BDI 1	6.412,57	38.475,42



ESTADO DO MARANHÃO
PREFEITURA MUNICIPAL DE SÃO MATEUS DO MARANHÃO
SECRETARIA MUNICIPAL DE ADMINISTRAÇÃO E PLANEJAMENTO
SETOR DE PLANEJAMENTO E AÇÕES ESTRATÉGICAS
CNPJ N° 06.019.491/0001-07



7. ESTIMATIVA DO VALOR DA CONTRATAÇÃO:

7.1. Conforme Contrato de Repasse nº 945596/2023/MCIDADES/CAIXA celebrado entre a União Federal e o Município de São Mateus do Maranhão/MA, o valor estimado da Pretensa Contratação soma o montante de R\$ **963.019,00 (novecentos e sessenta e três mil e dezenove reais)**, sendo R\$ **960.019,00 (novecentos e sessenta mil e dezenove reais)** de Recursos do Repasse da União e R\$ **3.000,00 (três mil reais)** de Recursos da Contrapartida aportada pelo Município de São Mateus do Maranhão/MA (Unidade Executora);

7.2. A estimativa de preços da contratação será compatível com os quantitativos levantados no Projeto Básico e com os preços do SINAPI - Sistema Nacional de Pesquisa de Custos e Índices da Construção Civil, que é a principal tabela utilizada no orçamento de obras em geral, de acordo com o último boletim de referência publicado, mantida pela Caixa Econômica Federal e pelo IBGE, que informa os custos e índices da Construção Civil no Brasil.

8. JUSTIFICATIVA PARA O PARCELAMENTO OU NÃO DA CONTRATAÇÃO:

Fundamentação: Justificativas para o parcelamento ou não da solução. (Inciso VIII do § 1º do art. 18 da Lei 14.133/21 e art. 7º, inciso VII da IN 40/2020).

8.1. O parcelamento da solução não é recomendável, do ponto de vista da eficiência técnica, considerando que o gerenciamento da obra permanecerá sobre a gestão de um único contratado, resultando num maior nível de controle da execução dos serviços por parte da administração, concentrando a responsabilidade da obra e a garantia dos resultados numa única pessoa jurídica;

8.2. Para execução de obras de recuperação de estradas vicinais não há viabilidade técnica na divisão dos serviços, que em sua grande maioria são interdependentes, visto que o atraso em uma etapa construtiva implica em atraso nas demais etapas, ocasionando



ESTADO DO MARANHÃO
PREFEITURA MUNICIPAL DE SÃO MATEUS DO MARANHÃO
SECRETARIA MUNICIPAL DE ADMINISTRAÇÃO E PLANEJAMENTO
SETOR DE PLANEJAMENTO E AÇÕES ESTRATÉGICAS
CNPJ N° 06.019.491/0001-07



aumento de custo e comprometimento dos marcos intermediários e da entrega da obra;

8.3. Entende-se também que não há viabilidade econômica, uma vez que a tendência é que o custo seja reduzido para obras maiores em função da diluição dos custos administrativos e lucro. A divisão gera perda de escala, não amplia a competitividade e não melhora o aproveitamento do mercado, pois os serviços são executados por empresas de mesmo ramo de atividade, além de indicar o fracionamento do objeto;

8.4. Então, pelas razões expostas, recomendamos que a contratação não seja parcelada, por não ser vantajoso para a administração ou por representar possível prejuízo ao conjunto do objeto a ser contratado.

9. DEMOSTRATIVO DOS RESULTADOS PRETENDIDOS COM A CONTRATAÇÃO:

9.1. Com a contratação de uma empresa especializada em recuperação de Estradas Vicinais, os resultados pretendidos em termos de economicidade serão a redução dos gastos com manutenção corretiva das estradas deterioradas, evitando assim desperdício de recursos financeiros;

9.2. Além disso, haverá um melhor aproveitamento dos recursos humanos, materiais e financeiros disponíveis, pois a empresa contratada terá a expertise necessária para realizar o trabalho de forma eficiente e dentro do prazo estipulado, otimizando o uso desses recursos. Com isso, será possível garantir a mobilidade da população local e o transporte de produtos agrícolas de forma mais rápida e segura.

10. PROVIDÊNCIAS PRÉVIAS AO CONTRATO:

10.1. Realização de levantamento completo das estradas vicinais do município para identificar o estado de conservação de cada trecho;

10.2. Elaboração de projeto técnico detalhado com especificações técnicas para recuperação das estradas;

10.3. Realização de licitação para contratação da empresa especializada em recuperação de estradas vicinais;



ESTADO DO MARANHÃO
PREFEITURA MUNICIPAL DE SÃO MATEUS DO MARANHÃO
SECRETARIA MUNICIPAL DE ADMINISTRAÇÃO E PLANEJAMENTO
SETOR DE PLANEJAMENTO E AÇÕES ESTRATÉGICAS
CNPJ Nº 06.019.491/0001-07



- 10.4.** Treinamento dos servidores responsáveis pela fiscalização do contrato, para garantir o cumprimento das obrigações contratualmente estabelecidas;
- 10.5.** Definição dos critérios de monitoramento e avaliação da execução dos serviços pela empresa contratada;
- 10.6.** Estabelecimento de mecanismos de controle e acompanhamento do cronograma de execução das obras de recuperação das estradas;
- 10.7.** Capacitação dos servidores envolvidos na gestão contratual, para garantir a eficiência no acompanhamento e fiscalização do contrato.

11. CONTRATAÇÕES CORRELATAS E/OU INTERDEPENDENTES:

- 11.1.** Não se faz necessária a realização de contratações correlatas e/ou interdependentes para a viabilidade e contratação desta demanda.

12. ÁREA REQUISITANTE:

- 12.1.** Secretaria Municipal de Infraestrutura

13. POSSÍVEIS IMPACTOS AMBIENTAIS:

- 13.1.** Acerca da matéria, é oportuno destacarmos o que dispõe o inciso XII do § 1º do Art. 18 da Lei Federal nº 14.133/2021:

“Descrição de possíveis impactos ambientais e respectivas medidas mitigadoras, incluídos requisitos de baixo consumo de energia e de outros recursos, bem como logística reversa para desfazimento e reciclagem de bens e refugos, quando aplicável.”

- 13.2.** O procedimento para contratações públicas busca sempre o melhor para o



ESTADO DO MARANHÃO
PREFEITURA MUNICIPAL DE SÃO MATEUS DO MARANHÃO
SECRETARIA MUNICIPAL DE ADMINISTRAÇÃO E PLANEJAMENTO
SETOR DE PLANEJAMENTO E AÇÕES ESTRATÉGICAS
CNPJ N° 06.019.491/0001-07



interesse público, tal conceito vai além do mero cotejo de menores preços, para analisar os benefícios do processo torna-se necessário avaliar os impactos positivos e negativos na aquisição quanto a:

- a) A observância de normas e critérios de sustentabilidade;
- b) O emprego apurado dos recursos públicos;
- c) Conservação e gestão responsável de recursos naturais;
- d) Uso de agregados reciclados, sempre que existir a oferta;
- e) Remoção apropriada dos resíduos conforme normas de Controle de Transporte de Resíduos.
- f) Observância das normas de qualidade e certificação nacionais e públicas como INMETRO e ABNT.

13.3. Conforme o Art. 45 da Lei nº 14.133/21 as obras e serviços de engenharia deverão respeitar, especialmente, as normas relativas a disposição final ambientalmente adequada dos resíduos sólidos gerados pelas obras CONTRATADAS, mitigação por condicionantes e compensação ambiental, utilização de produtos, de equipamentos e de serviços que, comprovadamente, favoreçam a redução do consumo de energia e de recursos naturais, avaliação de impacto de vizinhança, proteção do patrimônio histórico, cultural, arqueológico e imaterial, inclusive por meio da avaliação do impacto direto ou indireto causado pelas obra CONTRATADA;

13.4. Na mesma acepção a Resolução CONAMA nº 307/2002 define resíduos da construção civil como aqueles provenientes de construções, reformas, reparos e demolições de obras de construção civil, e os resultantes da preparação e da escavação de terrenos, tais como: tijolos, blocos cerâmicos, concreto em geral, solos, rochas, metais, resinas, colas, tintas, madeiras e compensados, forros, argamassa, gesso, telhas, pavimento asfáltico, vidros, plásticos, tubulações, fiação elétrica etc., comumente chamados de entulhos de obras, caliça ou metralha;

13.5. Sob esse viés normativo, a contratação pretendida nesta Concorrência Eletrônica caracteriza-se com obra de engenharia e a sua execução implicará diretamente na geração de resíduos de construção civil, de modo que deverá a futura CONTRATADA empreender esforços para minimizar a produção de resíduos, dando destinação



ESTADO DO MARANHÃO
PREFEITURA MUNICIPAL DE SÃO MATEUS DO MARANHÃO
SECRETARIA MUNICIPAL DE ADMINISTRAÇÃO E PLANEJAMENTO
SETOR DE PLANEJAMENTO E AÇÕES ESTRATÉGICAS
CNPJ N° 06.019.491/0001-07



adequada aqueles de inevitável produção, visando mitigar os possíveis danos ambientais;

13.6. Nesse diapasão, o inciso XXV do Art.6º da Lei Federal nº 14.133/2021 dispõe que deve o Termo de Referência conter o conjunto de elementos necessários e suficientes, com nível de precisão adequado para definir e dimensionar a obra, de modo que assegure o tratamento apropriado do impacto ambiental;

13.7. Diante disso, na execução da obra deverá a CONTRATANTE e a CONTRATADA a observância das normas de proteção ambiental, cabendo a primeira fiscalização quanto ao estrito cumprimento da legislação e a segunda o respeito às leis ambientais na consecução da obra.

14. POSICIONAMENTO CONCLUSIVO SOBRE A ADEQUAÇÃO DA CONTRATAÇÃO PARA O ATEDIMENTO DA NECESSIDADE QUE DESTINA:

14.1. Os estudos preliminares evidenciam que a referida contratação visa atender as demandas da Secretaria Municipal de Infraestrutura deste Município, mostrando-se possível tecnicamente e fundamentadamente necessárias;

14.2. Diante do exposto, podemos assegurar que há viabilidade nesta contratação, tanto do ponto de vista técnico quanto gerencial, sendo necessária a análise de viabilidade econômico-financeira e jurídica também pelas autoridades competentes, com o objetivo de tomar ciência dos atos e designar providências cabíveis, se for o caso;

14.3. Logo, DECLARAMOS que, considerando todo o exposto nestes Estudos Preliminares, a contratação:

14.4. é viável não é viável

15. VIGÊNCIA DE CONTRATO:

15.1. A vigência do contrato encontra-se pormenorizada em tópico específico do Projeto Básico.



ESTADO DO MARANHÃO
PREFEITURA MUNICIPAL DE SÃO MATEUS DO MARANHÃO
SECRETARIA MUNICIPAL DE ADMINISTRAÇÃO E PLANEJAMENTO
SETOR DE PLANEJAMENTO E AÇÕES ESTRATÉGICAS
CNPJ N° 06.019.491/0001-07



16. RESPONSÁVEL TÉCNICO:

Keyla Vieira de Paula Queiroz

Assessora Técnica II

Mat. 2834-2

Portaria nº 008/2024 – GP

São Mateus do Maranhão/MA, 30 de abril de 2024.



ESTADO DO MARANHÃO
PREFEITURA MUNICIPAL DE SÃO MATEUS DO MARANHÃO
SECRETARIA MUNICIPAL DE ADMINISTRAÇÃO E PLANEJAMENTO
SETOR DE PLANEJAMENTO E AÇÕES ESTRATÉGICAS
CNPJ N° 06.019.491/0001-07



MAPA DE GERENCIAMENTO DE RISCOS

O documento visa a elaboração de um MAPA DE GERENCIAMENTO DE RISCOS para Contratação de empresa especializada em Recuperação de Estradas Vicinais, através do Contrato de Repasse 945596/2023 que entre si celebram a União Federal, por intermédio do Ministério das Cidades, representado pela Caixa Econômica Federal e o Município de São Mateus do Maranhão – MA.

RISCOS RELACIONADOS AO PLANEJAMENTO DA CONTRATAÇÃO

1. AVALIAÇÃO E TRATAMENTO DOS RISCOS IDENTIFICADOS:

1.1. Riscos:

Risco 01	Risco:	Falha no Planejamento da Contratação
	Probabilidade:	Baixo
	Impacto:	Alto
	Dano:	Desabastecimento
	Id	Ação de tratamento Preventiva
	1	Elaboração do ETP em prazo hábil, com a quantidade suficiente para a cobertura das demandas referente a pretensa contratação.
	Id	Ação de tratamento de Contingência
1	Dedicação exclusiva da equipe de planejamento para minimizar os impactos.	

Risco 02	Risco:	Seleção do Prestador dos Serviços
	Probabilidade:	Baixa
	Impacto:	Alto
	Dano:	Preços inexequíveis
	Id	Ação de tratamento Preventiva
1	Realizar pesquisa de preços preliminar observando o disposto no Art. 23 da	



ESTADO DO MARANHÃO
PREFEITURA MUNICIPAL DE SÃO MATEUS DO MARANHÃO
SECRETARIA MUNICIPAL DE ADMINISTRAÇÃO E PLANEJAMENTO
SETOR DE PLANEJAMENTO E AÇÕES ESTRATÉGICAS
CNPJ N° 06.019.491/0001-07



	14.133/2021, dentre outros dispositivos.
Id	Ação de tratamento de Contingência
1	Suspender a eventual contratação caso o preço inexequível seja observado e reaver o dano ao erário

Risco 03	Risco:	Gestão e Fiscalização Contratual
	Probabilidade:	Média
	Impacto:	Alto
	Dano 1:	Não cumprimento das obrigações contratuais
	Id	Ação de tratamento Preventiva
	1	Implementando estratégias eficazes de gerenciamento de contratos, para evitar possíveis problemas e alcançar resultados positivos.
	Id	Ação de tratamento de Contingência
1	Notificar a contratada pelo descumprimento de obrigação contratual.	

Risco 04	Risco:	Falha na Pesquisa de preço
	Probabilidade:	Baixa
	Impacto:	Alto
	Dano 1:	Danos ao erário decorrente da execução de contratos com sobre preço
	Id	Ação de tratamento Preventiva
	1	Realizar pesquisa de preços preliminar observando o disposto no Art. 23 da 14.133/2021, dentre outros dispositivos, como também consultar contratos do mesmo objeto celebrados anteriormente.
	Id	Ação de tratamento de Contingência
1	Suspender a eventual contratação caso o preço inexequível seja observado e reaver o	



ESTADO DO MARANHÃO
PREFEITURA MUNICIPAL DE SÃO MATEUS DO MARANHÃO
SECRETARIA MUNICIPAL DE ADMINISTRAÇÃO E PLANEJAMENTO
SETOR DE PLANEJAMENTO E AÇÕES ESTRATÉGICAS
CNPJ N° 06.019.491/0001-07



	dano ao erário.
--	-----------------

5 - ASSINATURA

Técnico Responsável:

Keyla Vieira de Paula Queiroz
Assessora Técnica II
Mat. 2834-2
Portaria nº 008/2024GP

São Mateus do Maranhão/MA, 30 de abril de 2024.



ESTADO DO MARANHÃO
MUNICÍPIO DE SÃO MATEUS DO MARANHÃO
GABINETE DO PREFEITO
CNPJ: 06.019.491/0001-07



PORTARIA Nº 008//2024-GP

DISPÕE SOBRE A DESIGNAÇÃO DE SERVIDORES PARA COMPOR EQUIPE PARA ELABORAÇÃO DOS ESTUDOS TÉCNICOS PRELIMINARES - ETP E MAPA DE GERENCIAMENTO DE RISCOS - MGR DA CONTRATAÇÃO DE BENS E SERVIÇOS NO ÂMBITO DA PREFEITURA MUNICIPAL DE SÃO MATEUS/MA.

O Prefeito Municipal de São Mateus do Maranhão, Estado do Maranhão, no uso de suas atribuições legais e de conformidade com a Lei Orgânica do Município.

CONSIDERANDO a Lei Federal nº 14.133/21, que estabelece normas gerais de Licitação e Contratação para as Administrações Públicas diretas, autárquicas e fundacionais da União, do Distrito Federal e dos municípios.

CONSIDERANDO ainda, o disposto no Decreto nº 029/2023, que regulamenta a Lei Federal supramencionada no âmbito do poder executivo municipal.

CONSIDERANDO estabelece regras e diretrizes para o procedimento de contratação de serviços sob o regime de execução indireta de que dispõe a Lei nº 14.133, de 1º de abril de 2021, no âmbito da Administração Pública federal direta, autárquica e fundacional.

RESOLVE:

Art. 1º - Designar, conforme art. 6º da IN nº 40/2020 e o art. 21, inc. I, alínea "d" da IN nº 05/2017, os servidores:

- Julia Melissa Benigno Lopes, **CPF: 617.796.213-02 Matricula nº 00402-1**
- Queliana de Araújo Silva, **CPF: 064.123.463-74 Matricula nº 2541-2**
- Naghila Luiza Lima Carvalho, **CPF: 053.908.023-30 Matricula nº 4472-1**
- Keyla Vieira de Paula Queiroz, **CPF: 662.191.673-68 Matricula nº 2834-2**

Art. 2º - Esta Portaria entra em vigor nesta data.

Art. 3º - Revogadas as disposições em contrário.
Leia-se, Publique-se, Cumpra-se e Arquive-se.

GABINETE DO PREFEITO MUNICIPAL DE SÃO MATEUS DO MARANHÃO, ESTADO DO MARANHÃO, AOS 05 (CINCO) DIAS DO MÊS DE JANEIRO DE 2024.

IVO REZENDE
ARAGAO:955834163
00

Assinado de forma digital por IVO REZENDE ARAGAO:95583416300
Dados: 2024.01.31 18:06:45 -03'00'

IVO REZENDE ARAGÃO
Prefeito Municipal



ESTADO DO MARANHÃO
PREFEITURA MUNICIPAL DE SÃO MATEUS DO MARANHÃO
SECRETARIA MUNICIPAL DE FINANÇAS E DESENVOLVIMENTO ECONÔMICO
CNPJ Nº 06.019.491/0001-07



DFD Nº 015/2024

São Mateus do Maranhão/MA, 30 de abril de 2024.

DOCUMENTO DE FORMALIZAÇÃO DE DEMANDA - DFD

PROCESSO ADMINISTRATIVO Nº 2024.04.25.0013
ORGÃO: Prefeitura Municipal de São Mateus do Maranhão/MA
SETOR REQUISITANTE: Secretaria Municipal de Infraestrutura
RESPONSÁVEL REQUISITANTE: Carlos Lopes de Sousa – Portaria nº 148/2023 -GP

1. IDENTIFICAÇÃO DA DEMANDA:

1.1. O presente Documento de Formalização de Demanda objetiva a contratação de empresa especializada na prestação de Serviços de Recuperação de Estradas Vicinais do município de São Mateus do Maranhão/MA, através do Contrato de Repasse nº 945596/2023 que entre si celebram a União Federal, por intermédio do Ministério das Cidades, representado pela Caixa Econômica Federal e o Município de São Mateus do Maranhão/MA, visando atender as necessidades deste Município.

2. JUSTIFICATIVA DA NECESSIDADE DA CONTRATAÇÃO:

2.1. Os serviços licitados visam atender à necessidade do município, no melhoramento das estradas e das obras de arte indicadas em São Mateus do Maranhão - MA;

2.2. Portanto, a obra se justifica devido as condições precárias que se encontram as ruas, adequando e configurando como um fator que decisivamente inclui melhor qualidade de vida;

2.3. O uso das estradas vicinais é intenso e essencial a população rural do município, pois além da necessidade de escoamento da produção agropecuária que ocorre sazonalmente na produção de grãos e outros, há necessidade de deslocamento das pessoas, visando acesso aos serviços de educação, saúde, lazer, comércio e afins;

2.4. Devido ao período de chuvas intensas as estradas apresentam estragos e necessidades de constantes reparos, devido as deteriorar-se com os agentes da natureza (sol, chuva, ventos) e também sua utilização normal de veículos os mais diversos;



ESTADO DO MARANHÃO
PREFEITURA MUNICIPAL DE SÃO MATEUS DO MARANHÃO
SECRETARIA MUNICIPAL DE FINANÇAS E DESENVOLVIMENTO ECONÔMICO
CNPJ N° 06.019.491/0001-07



2.5. A escolha da contratação de uma empresa especializada em recuperação de estradas vicinais para resolver o problema identificado no município de São Mateus do Maranhão/MA se baseia em diversos fatores técnicos e operacionais que destacam a eficácia e relevância dessa solução;

2.6. A expertise técnica, operacional e econômica oferecida por essas empresas garante resultados satisfatórios e duradouros, contribuindo para o desenvolvimento regional e melhoria da qualidade de vida da população local. Projetos personalizados e customizados de acordo com as necessidades específicas do município, garantindo uma solução eficiente e sustentável.

3. ITENS E QUANTITATIVOS A SER CONTRATADO:

3.1. As especificações dos itens e quantitativos a serem contratados, encontram-se pormenorizados em tópicos específicos do Estudo Técnico Preliminar – ETP, bem como discriminados no Projeto Básico e suas respectivas planilhas, ambos apenso aos autos.

4. PREVISÃO DE DATA EM QUE DEVE SER INICIADA A ENTREGA DOS PRODUTOS:

4.1. A previsão de início para execução do objeto da pretensa contratação será de até 90 (noventa) dias.

5. INDICAÇÃO DO MEMBRO DA EQUIPE DE PLANEJAMENTO:

Keyla Vieira de Paula Queiroz
Assessora Técnica II
Mat. 2834-2
Portaria nº 008/2024-GP



ESTADO DO MARANHÃO
PREFEITURA MUNICIPAL DE SÃO MATEUS DO MARANHÃO
SECRETARIA MUNICIPAL DE FINANÇAS E DESENVOLVIMENTO ECONÔMICO
CNPJ N° 06.019.491/0001-07



6. Em conformidade com a legislação que rege o tema, encaminhe-se à autoridade competente para análise de conveniência e oportunidade para a contratação e demais providências cabíveis.

7. Aprovação/Autoridade Superior:

Tássia Maria De Almeida Ferreira
Secretária Municipal de Finanças e Desenvolvimento Econômico
Portaria nº 069/2024-GP



ESTADO DO MARANHÃO
PREFEITURA MUNICIPAL DE SÃO MATEUS DO MARANHÃO
SETOR DE CONTABILIDADE
CNPJ – 06.019.491/0001-07



PROCESSO ADMINISTRATIVO Nº 2024.04.25.0013.

DESPACHO

Secretaria Municipal de Finanças e Desenvolvimento Econômico,

OBJETO: Trata-se de solicitação de dotação orçamentária para custear despesa referente a contratação de empresa especializada em recuperação de estradas vicinais, visando o atender as necessidades da Secretaria Municipal de Infraestrutura do Município de São Mateus do Maranhão – MA.

Diante do exposto, informamos a dotação orçamentária: Função 26, Unidade Orçamentária 0801, Programa 0029, Subfunção 782, Fonte de Recurso 1700000000, Projeto Atividade 1034, Elemento de Despesa 4.4.90.51.00 – Obras e Instalações.

Destaca-se que a dotação orçamentária indicada está em conformidade com o Plano Plurianual, Lei de Diretrizes Orçamentárias e Lei Orçamentária Anual, que estabelece normas de programação, execução orçamentária/financeira e o cronograma de desembolso dos orçamentos do exercício vigente, conforme preconiza a Lei de Responsabilidade Fiscal- LRF nº 101/2000.

São Mateus do Maranhão – MA., 30 de abril de 2024.

Aldo Araújo de Brito
Setor de Contabilidade



ESTADO DO MARANHÃO
PREFEITURA MUNICIPAL DE SÃO MATEUS DO MARANHÃO
SECRETARIA MUNICIPAL DE FINANÇAS E DESENVOLVIMENTO ECONÔMICO
CNPJ Nº 06.019.491/0001-07



Ao

Setor de Contabilidade

Prefeitura Municipal de São Mateus do Maranhão/MA.

Assunto: Solicitação de Dotação Orçamentária para realização de despesas da Secretaria Municipal de Finanças e Desenvolvimento Econômico.

DESPACHO

Ilustríssimo Senhor,

Cumprimentando-a, venho solicitar de Vossa Senhoria que informe sobre a disponibilidade orçamentária, bem como a classificação orçamentária/financeira dos recursos para custeio da despesa referente ao PROCESSO ADMINISTRATIVO n.º 2024.04.25.0013 cujo objeto reside na Contratação de empresa especializada em Recuperação de Estradas Vicinais no município de São Mateus do Maranhão/MA, através do Contrato de Repasse 945596/2023 que entre si celebram a União Federal, por intermédio do Ministério da Integração e do Desenvolvimento Regional, representado pela Caixa Econômica Federal e o Município de São Mateus do Maranhão – MA.

Ressalvamos que, o custo total da presente contratação importa em valor de R\$ **963.019,00 (novecentos e sessenta e três mil e dezenove reais)**, sendo R\$ **960.019,00 (novecentos e sessenta mil e dezenove reais)** de Recursos do Repasse da União e R\$ **3.000,00 (três mil reais)** de Recursos da Contrapartida aportada pelo Município de São Mateus do Maranhão/MA (Unidade Executora), contudo a dotação solicitada deverá englobar somente o exercício de 2024, vez os autos retornarão a cada exercício para o devido reforço orçamentário.

Destaca-se que as informações solicitadas são de extrema importância a ser utilizada no processo de integração entre o planejamento, orçamento,



ESTADO DO MARANHÃO
PREFEITURA MUNICIPAL DE SÃO MATEUS DO MARANHÃO
SECRETARIA MUNICIPAL DE FINANÇAS E DESENVOLVIMENTO ECONÔMICO
CNPJ Nº 06.019.491/0001-07



execução e o controle, fornecendo informações mais amplas de onde virá o recurso a ser utilizado para o pagamento das despesas.

Para tanto, encaminhamos os autos do processo administrativo acima identificado.

São Mateus do Maranhão/MA, 30 de abril de 2024

Tássia Maria de Almeida Ferreira
Secretária Municipal de Finanças e Desenvolvimento Econômico
Portaria nº 069/2024-GP



ESTADO DO MARANHÃO
PREFEITURA MUNICIPAL DE SÃO MATEUS DO MARANHÃO
SECRETARIA MUNICIPAL DE FINANÇAS E DESENVOLVIMENTO ECONÔMICO
CNPJ – 06.019.491/0001-07



DECLARAÇÃO DO ORDENADOR DE DESPESAS

Eu, **Tássia Maria de Almeida Ferreira**, no uso de minhas atribuições legais e em cumprimento às determinações do inciso II do Art. 16 da Lei Complementar 101 de 04 de maio de 2000, na qualidade de Ordenador de Despesas, **DECLARO** existir adequação orçamentária e financeira para atender o presente objeto, cujas despesas serão empenhadas nas Dotações Orçamentárias:

Órgão: 02 - Poder Executivo

Unidade Orçamentária: 0801 – Secretaria Municipal de Infraestrutura

Projeto/Atividade: 0801 26 782 0029 1.034 – Construção, Recuperação de Estradas Vicinais.

Elemento de Despesa: 4.4.90.51.00 – Obras e Instalações.

Fonte: 1706000000 Transferência Especial da União

As referidas despesas estão adequadas a Lei Orçamentária Anual, compatível com o Plano Plurianual e com a Lei de Diretrizes Orçamentárias. Atribui-se um custo total estimado de R\$ 3.000,00 (três mil reais).

São Mateus do Maranhão - MA, 30 de abril de 2024.

Tássia Maria de Almeida Ferreira
Secretário Municipal de Finanças e Desenvolvimento Econômico
Portaria nº 069/2024-GP



ESTADO DO MARANHÃO
PREFEITURA MUNICIPAL DE SÃO MATEUS DO MARANHÃO
SETOR DE EXECUÇÃO CONTÁBIL
CNPJ – 06.019.491/0001-07



DECLARAÇÃO SOBRE ESTIMATIVA DO IMPACTO ORÇAMENTÁRIO-FINANCEIRO

Declaro, para os fins no inciso I do artigo 16 da Lei Complementar n.º 101 de 04 de Maio de 2000, Lei de Responsabilidade Fiscal, a estimativa de impacto orçamentário-financeiro da contratação pretendida sobre a previsão de despesas para o exercício de 2024 em que ocorrerá a despesa objeto de contratação de empresa especializada em recuperação de estradas vicinais, visando atender as necessidades da Secretaria Municipal de Infraestrutura, informamos o índice de comprometimento orçamentário-financeiro da rubrica para atender a referida demanda, elemento de despesa - 4.4.90.51.00 – Obras e Instalações, informamos o índice de comprometimento orçamentário em 100%, com reforço orçamentário.

São Mateus do Maranhão - MA, 30 de abril de 2024.

ALDO ARAUJO DE BRITO
CRC-MA-5297
CONTADOR



ESTADO DO MARANHÃO
PREFEITURA MUNICIPAL DE SÃO MATEUS DO MARANHÃO
SECRETARIA MUNICIPAL DE FINANÇAS E DESENVOLVIMENTO ECONÔMICO
CNPJ – 06.019.491/0001-07



**DECLARAÇÃO DE ADEQUAÇÃO ORÇAMENTARIA E FINANCEIRA
(Inciso II, Art. 16, da Lei Complementar nº 101/2000).**

Na qualidade de ordenador de despesas, declaro, para os efeitos dos incisos I e II do artigo 16 da Lei Complementar nº 101/2000 (Lei de Responsabilidade Fiscal), que a despesa referente a Contratação de Empresa Especializada em Recuperação de Estradas Vicinais no município de São Mateus do Maranhão/MA, possui adequação orçamentária e financeira com a Lei Orçamentária Anual (LOA) e compatibilidade com o Plano Plurianual (PPA) e com a Lei de Diretrizes Orçamentária (LDO), sendo que a mesma não ultrapassará os limites estabelecidos para o exercício financeiro de 2024.

São Mateus do Maranhão/MA, 30 de abril de 2024.

Tássia Maria de Almeida Ferreira
Secretário Municipal de Finanças e Desenvolvimento Econômico
Portaria nº 069/2024-GP



ESTADO DO MARANHÃO
PREFEITURA MUNICIPAL DE SÃO MATEUS DO MARANHÃO
SECRETARIA MUNICIPAL DE FINANÇAS E DESENVOLVIMENTO ECONOMICO
CNPJ Nº 06.019.491/0001-07

FOLHA 234
RUBRICA K

PROCESSO ADMINISTRATIVO Nº 2024.04.25.0013

DESPACHO

Controladoria Geral do Município,

Encaminhamos o Processo Administrativo em epígrafe, visando à emissão de Parecer de Conformidade relativa à regularidade da fase interna do processo licitatório.

Ademais informamos que constam no processo os seguintes documentos: Capa do processo, Termo de Abertura de Processo, Memorando com a Necessidade, Despacho do Ordenador de Despesa, Despacho da Engenharia, Ofício nº 0364/2024/GIGOV/SL, Contrato de Repasse nº 945596/2023/MIDR/CAIXA, Projeto Básico e respectivas Planilhas anexas, Despacho do Ordenador com a Aprovação, ETP-Estudo Técnico Preliminar, Mapa de Gerenciamento de Riscos, DFD-Documento de Formalização de Demanda, Despacho para o Setor de Contabilidade, Declaração de Impacto Orçamentário, Dotação Orçamentária, Declaração de Adequação Orçamentaria Financeira e Declaração do Ordenador de Despesas, considerando os documentos anexados aos autos, **AUTORIZO** o prosseguimento processo.

Ato contínuo, encaminho o processo a Controladoria Geral do Município visando a emissão de parecer de conformidade relativo à fase interna do processo licitatório, em caso de parecer favorável, solicitamos o envio do processo para Comissão Permanente de Licitação.

São Mateus do Maranhão/MA, 30 de abril de 2024.

Tássia Maria de Almeida Ferreira
Secretária Municipal de Finanças e Desenvolvimento Econômico
Portaria nº 069/2024 GP



ESTADO DO MARANHÃO
MUNICÍPIO DE SÃO MATEUS DO MARANHÃO
CONTROLADORIA GERAL DO MUNICÍPIO
CNPJ: 06.019.491/0001-07

MANIFESTAÇÃO DO CONTROLE INTERNO
CONCORRÊNCIA ELETRONICA
Processo nº2024.04.25.0013

Objeto: Contratação de empresa especializada em recuperação de estradas vicinais, através do Contrato de Repasse nº 945596/2023, que entre si celebram a União Federal por intermédio do Ministério da Integração e do Desenvolvimento Regional, representado pela Caixa Econômica Federal e o Município de São Mateus do Maranhão/MA.

1. PRELIMINAR

No cumprimento das atribuições estabelecidas nos Art. 31 e 74 da Constituição Federal, na Lei Municipal 245/2016, e demais normas que regulam as atribuições do Sistema de Controle Interno, referentes ao exercício do controle prévio e concomitante dos atos de gestão e, visando orientar o Administrador Público, expedimos, a seguir, nossas considerações.

Ocorre que chegou a este Setor de Controle Interno, para análise do processo licitatório, com fundamentos na Lei Federal nº 14.133/21 e aos Decretos Municipais 029/2023, 030/2023, 031/2023.

2. DO RELATÓRIO

Trata-se de solicitação de parecer do Controle Interno formulado pela ordenadora de despesas, a Sra. Tássia Maria de Almeida Ferreira, acerca da legalidade das regras e condições fixadas no Edital e minuta do Contrato referente ao procedimento licitatório na modalidade **CONCORRÊNCIA**, na forma **ELETRÔNICA**, tipo **MENOR PREÇO GLOBAL**, nos termos da Lei 14.133/21.

O certame se procederá na modalidade **CONCORRÊNCIA** para contratação de pessoa jurídica especializada **em recuperação de estradas vicinais**.

Para instruir os autos foram juntados, além de outros, os seguintes documentos: solicitação do Setor Demandante, Memorial Descritivo, Orçamento, Projeto de Básico, Planilha Orçamentaria, Termo de Abertura e Autuação, Autorização da Secretaria



ESTADO DO MARANHÃO
MUNICÍPIO DE SÃO MATEUS DO MARANHÃO
CONTROLADORIA GERAL DO MUNICÍPIO
CNPJ: 06.019.491/0001-07

requisitante, documentos referentes ao convênio.

A economicidade a ser obtida pela Administração, em relação à contratação do serviço em questão, poderá ser pelo recurso da competitividade entre empresas do ramo, mediante regular e adequado certame licitatório, cujo fator preponderante será a "proposta mais vantajosa para a administração, qual seja, aquela que ofertar o menor preço e satisfizer todas as exigências do edital".

Assim, mediante tal critério e/ou parâmetro, necessariamente a Administração obterá a economia, não obstante seja ela uma expectativa que dependerá diretamente do preço praticado no mercado em relação ao preço ofertado pela contratada, cuja escolha recairá naquela que apresentar a proposta mais vantajosa para a Administração.

Desta forma, opta-se pela utilização do CONCORRÊNCIA em sua modalidade ELETRÔNICO com o objetivo maior de atender os dispositivos legais já citados e de salvaguardar os interesses econômicos do Município.

Na oportunidade, antes de adentrar no mérito, cumpre-nos informar que, a presente manifestação tem o escopo de assistir a autoridade assessorada no controle interno da legalidade administrativa dos atos a serem praticados ou já efetivados.

Eis o relatório, passo a opinar.

3. DA ANÁLISE

A contratação pretendida enquadra-se na previsão no Art. 6º, inciso XXXVIII, da Lei Federal nº 14.133/2021, vejamos:

Art. 6º Para os fins desta Lei, consideram-se:

XXXVIII - concorrência: modalidade de licitação para contratação de bens e serviços especiais e de



ESTADO DO MARANHÃO
MUNICÍPIO DE SÃO MATEUS DO MARANHÃO
CONTROLADORIA GERAL DO MUNICÍPIO
CNPJ: 06.019.491/0001-07

obras e serviços comuns e especiais de engenharia,
cujo critério de julgamento poderá ser:

- a) menor preço;
- b) melhor técnica ou conteúdo artístico;
- c) técnica e preço;
- d) maior retorno econômico;
- e) maior desconto

Logo, mostra-se possível a contratação de pessoa jurídica especializada em serviços de engenharia destinados **recuperação de estradas vicinais**, visto que é a modalidade licitatória utilizada para as contratações de bens e serviços especiais e de obras e serviços comuns e especiais de engenharia, estes, cujos padrões, desempenho e qualidade possam ser objetivamente definidos pelo edital, por meio de especificações, o que de fato se observa na modalidade escolhida.

O artigo 18 e incisos da Lei nº 14.133/2021 estabelece todos os elementos que devem ser compreendidos nos autos do processo de contratação pública, senão vejamos:

Art. 18. A fase preparatória do processo licitatório é caracterizada pelo planejamento e deve compatibilizar-se com o plano de contratações anual de que trata o inciso VII do caput do art. 12 desta Lei, sempre que elaborado, e com as leis orçamentárias, bem como abordar todas as considerações técnicas, mercadológicas e de gestão que podem interferir na contratação, compreendidos:

- I - a descrição da necessidade da contratação fundamentada em estudo técnico preliminar que caracterize o interesse público envolvido;
- II - a definição do objeto para o atendimento da necessidade, por meio de termo de referência, anteprojeto, projeto básico ou projeto executivo, conforme o caso;
- III - a definição das condições de execução e pagamento, das garantias exigidas e ofertadas e das condições de recebimento;
- IV - o orçamento estimado, com as composições dos preços utilizados para sua formação;
- V - a elaboração do edital de licitação;
- VI - a elaboração de minuta de contrato, quando



ESTADO DO MARANHÃO
MUNICÍPIO DE SÃO MATEUS DO MARANHÃO
CONTROLADORIA GERAL DO MUNICÍPIO
CNPJ: 06.019.491/0001-07

necessária, que constará obrigatoriamente como anexo do edital de licitação;

VII- o regime de fornecimento de bens, de prestação de serviços ou de execução de obras e serviços de engenharia, observados os potenciais de economia de escala;

VIII - a modalidade de licitação, o critério de julgamento, o modo de disputa e a adequação e eficiência da forma de combinação desses parâmetros, para os fins de seleção da proposta apta a gerar o resultado de contratação mais vantajoso para a Administração Pública, considerado todo o ciclo de vida do objeto;

IX - a motivação circunstanciada das condições do edital, tais como justificativa de exigências de qualificação técnica, mediante indicação das parcelas de maior relevância técnica ou valor significativo do objeto, e de qualificação econômico-financeira, justificativa dos critérios de pontuação e julgamento das propostas técnicas, nas licitações com julgamento por melhor técnica ou técnica e preço, e justificativa das regras pertinentes à participação de empresas em consórcio; X - a análise dos riscos que possam comprometer o sucesso da licitação e a boa execução contratual; XI - a motivação sobre o momento da divulgação do orçamento da licitação, observado o art. 24 desta Lei.

O Estudo Técnico Preliminar é o documento que compõe a primeira etapa do planejamento da contratação, caracterizando o interesse público envolvido e dando base ao anteprojeto, ao termo de referência ou ao projeto básico a serem elaborados, caso se conclua pela continuidade do processo de contratação. Quando elaborado de forma correta, o ETP pode reduzir o risco de a Administração contratar algo que seja inviável tecnicamente, economicamente e ambientalmente, ou que não atenda, de maneira adequada, às necessidades do órgão ou entidade.

Um das inovações trazidas pela Lei 14.133/2021 é a obrigatoriedade do Estudo Técnico Preliminar em todas as modalidades licitatórias na fase preparatória, mesmo sendo a regra, existem situações em que este requisito é dispensável, vejamos o que traz o paragrafo 3º da Nova Lei de Licitações:



ESTADO DO MARANHÃO
MUNICÍPIO DE SÃO MATEUS DO MARANHÃO
CONTROLADORIA GERAL DO MUNICÍPIO
CNPJ: 06.019.491/0001-07

Folha nº 239

Rubrica

§ 3º Em se tratando de estudo técnico preliminar para contratação de obras e serviços comuns de engenharia, se demonstrada a inexistência de prejuízo para a aferição dos padrões de desempenho e qualidade almejados, a especificação do objeto poderá ser realizada apenas em termo de referência ou em projeto básico, dispensada a elaboração de projetos.

Assim é possível concluir que no caso concreto ora apreciado, além da presença do ETP, existe ainda nos autos Projetos e Planilha Orçamentaria suficientes para a aferição dos padrões de desempenho e qualidade almejados como permite a lei vigente.

Desta forma, é possível aferir que a fase preparatória do certame encontra-se em consonância com as exigências mínimas exigidas pela NLLC para fins de contratação nesta nova sistemática de licitações públicas.

Destacamos ainda que é obrigatória a divulgação e a manutenção do inteiro teor do edital de licitação e dos seus anexos e do termo de contrato, quando o mesmo tiver nos autos, e aprovado pela Procuradoria Geral do Município, no Portal Nacional de Contratações Públicas e a publicação de extrato do edital no Diário Oficial do Município, bem como em jornal de grande circulação, conforme determinam os art. 54, *caput* e §1º, e **art. 94** da Lei nº 14.133, de 2021.

Destacamos também que, após a homologação do processo licitatório, é obrigatória a disponibilização no Portal Nacional de Contratações Públicas (PNCP) dos documentos elaborados na fase preparatória que porventura não tenham integrado o edital e seus anexos, conforme determina o art. 54, §3º, da Lei nº 14.133, de 2021.

4. CONCLUSÃO

Ante a todo o exposto, e com fundamento no artigo 53 da Lei nº 14.133/2021, especialmente quanto a fase interna observada, verifica-se a devida obediência aos ditames da NLLC, razão pela



ESTADO DO MARANHÃO
MUNICÍPIO DE SÃO MATEUS DO MARANHÃO
CONTROLADORIA GERAL DO MUNICÍPIO
CNPJ: 06.019.491/0001-07

Folha nº 240

Rubrica

qual conclui-se pela aprovação e opina-se pelo prosseguimento do processo, com a observância desde já das publicações e do prazo mínimo de 08 (oito) dias úteis para a abertura da sessão pública, conforme determinado pelo artigo 55, inciso I, alínea "a" da Lei nº14.133/2021.

Ressalte-se que o presente parecer restringe-se aos aspectos legais do procedimento, ausente juízos de valor referentes aos aspectos econômico, nem da oportunidade e conveniência da decisão adotada.

Ademais, ressalvamos que todos os despachos, atestos, declarações, relatórios, análises técnicas, contábeis e pareceres são de única e exclusiva responsabilidade dos seus respectivos setores e seus signatários.

É o parecer.

São Mateus do Maranhão/MA, 06 de maio de 2024.

VITORIA SOUZA Assinado de forma digital
LEAO:00991978 por VITORIA SOUZA
390 LEAO:00991978390
Dados: 2024.05.06
15:03:16 -03'00'

VITÓRIA SOUZA LEÃO

Controladora Geral do Município
Portaria nº 028/2023



ESTADO DO MARANHÃO
MUNICÍPIO DE SÃO MATEUS DO MARANHÃO
GABINETE DO PREFEITO
CNPJ: 06.019.491/0001-07



PORTARIA N.º 028/2023 GP

**DISPÕE SOBRE A NOMEAÇÃO DE
OCUPANTE DO CARGO COMISSIONADO
DA PREFEITURA DO MUNICÍPIO DE SÃO
MATEUS DO MARANHÃO - MA., E DÁ
OUTRAS PROVIDÊNCIAS.**

O Prefeito Municipal de São Mateus do Maranhão, Estado do Maranhão, no uso de suas atribuições legais e de conformidade com a Lei Orgânica Municipal e Lei Municipal nº 246, de 30 de dezembro de 2016 e,

RESOLVE:

Art. 1º - Nomear a Sra. **VITÓRIA SOUZA LEÃO**, CPF: 009.919.783-90, para ocupar o Cargo Comissionado de **CONTROLADORA GERAL DO MUNICÍPIO**.

Art. 2º - Esta Portaria entra em vigor nesta data.

Art. 3º - Revogadas as disposições em contrário.

Leia-se, Publique-se e Cumpra-se.

GABINETE DO PREFEITO MUNICIPAL DE SÃO MATEUS DO MARANHÃO, ESTADO DO MARANHÃO, EM 23 (VINTE E TRÊS) DE JANEIRO DE 2023.

IVO REZENDE

ARAGAO:9558341

6300

Assinado de forma digital por IVO
REZENDE ARAGAO:95583416300
Dados: 2023.01.23 17:35:43 -03'00'

IVO REZENDE ARAGÃO
Prefeito Municipal



ESTADO DO MARANHÃO
PREFEITURA MUNICIPAL DE SÃO MATEUS DO MARANHÃO
Praça da Matriz, N°42, Centro, CEP: 65.470-000, São Mateus do Maranhão-MA
CNPJ N° 06.019.491/0001-07

À Comissão Permanente de Licitação
Prefeitura Municipal de São Mateus – MA

Senhor Presidente,

Estamos encaminhando em anexo os autos do Processo Administrativo nº **2024.04.25.0013** para exame e AUTUAÇÃO DO PROCESSO do mesmo, tendo como objeto a Contratação de empresa especializada em Recuperação de Estradas Vicinais, através do Contrato de Repasse 945596/2023 que entre si celebram a União Federal, por intermédio do Ministério da Integração e do Desenvolvimento Regional, representado pela Caixa Econômica Federal e o Município de São Mateus do Maranhão – MA. Fundamenta-se na Lei nº. 14.133/21, Decreto Federal nº 10.024/2019, Decreto Municipal nº 029/2023 e Lei Complementar nº 123/2006 alterada pela Lei Complementar nº 147/2014 e suas demais legislações pertinentes.

Sendo o que dispomos para o momento reiteramos nossos mais sinceros votos de estima e consideração.

São Mateus do Maranhão - MA, 06 de maio de 2024.

Tássia Maria de Almeida Ferreira
Secretária Municipal de Finanças e Desenvolvimento Econômico
Portaria 069/2024 GP

RECEBIDO EM: _____ / _____ / _____

ASSINATURA



ESTADO DO MARANHÃO
PREFEITURA MUNICIPAL DE SÃO MATEUS DO MARANHÃO
Comissão Permanente de Licitação



AUTUAÇÃO DO PROCESSO

Hoje, nesta cidade, na sala de Licitações, autuo o processo licitatório que adiante se vê, do que para constar, lavrei este termo. Eu **KESLEY SOUSA DE SOUSA**, Presidente da CPL, o subscrevo.

DA LICITAÇÃO:

- Processo Administrativo nº **2024.04.25.0013/2024**
- Modalidade: Concorrência Eletrônica
- Requisitante: Secretaria Municipal de Infraestrutura
- Tipo de Licitação: Menor Preço Global.

FUNDAMENTAÇÃO LEGAL:

Lei nº 14.133/2021, regulamentada pelo Decreto Municipal nº 029, de 21 de dezembro de 2023, da Lei Complementar nº 123, de 14 de dezembro de 2006 e suas alterações dadas pela Lei Complementar nº 147/2014 e suas demais legislações pertinentes.

DO OBJETO DA LICITAÇÃO:

Contratação de empresa especializada em Recuperação de Estradas Vicinais, através do Contrato de Repasse 945596/2023 que entre si celebram a União Federal, por intermédio do Ministério da Integração e do Desenvolvimento Regional, representado pela Caixa Econômica Federal e o Município de São Mateus do Maranhão – MA.

ESTIMATIVA DO VALOR:

O valor estimado para esta licitação deu-se através do Projeto Básico, portanto, estima-se o valor de R\$ 963.019,00(Novecentos e sessenta e dois mil e dezenove reais).

DA INDICAÇÃO DOS RECURSOS:

As despesas para atender o objeto deste processo licitatório da modalidade CONCORRENCIA, ocorrerão por conta da seguinte Dotação Orçamentária:

ÓRGÃO: 02 Poder Executivo

UNIDADE ORÇAMENTÁRIA: 0801 Secretaria Municipal de Infraestrutura

PROJETO/ATIVIDADE: 08 01.26 782 0029 1.034 – Construção, Recuperação de Estradas Vicinais

CLASSIFICAÇÃO ECONOMICA: 4.4.90.51.00 – Obras e Instalações

FONTE DE RECURSO: 1700000000 Outros Convênios da União

Por fim, devolva-se a esta autoridade competente para dar prosseguimos aos autos do processo e ações que julgar necessárias.

São Mateus do Maranhão – MA, em 07 de maio de 2024.

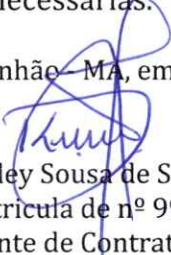
Kesley Sousa de Sousa
Matricula de nº 992-1
Agente de Contratação



ESTADO DO MARANHÃO
MUNICÍPIO DE SÃO MATEUS DO MARANHÃO
GABINETE DO PREFEITO
CNPJ: 06.019.491/0001-07



PORTARIA N° 013/2024 GP

DISPÕE SOBRE A DESIGNAÇÃO DE AGENTE PÚBLICO, SEM PREJUÍZO DAS ATRIBUIÇÕES EM SUA RESPECTIVA UNIDADE DE LOTAÇÃO, ATUAR COMO AGENTE DE CONTRATAÇÃO NOS PROCEDIMENTOS REGIDOS PELA LEI N° 14.133/2021 NO ÂMBITO DA PREFEITURA MUNICIPAL DE SÃO MATEUS/MA E DAS OUTRAS PROVIDÊNCIAS.

O Prefeito Municipal de São Mateus do Maranhão, Estado do Maranhão, no uso de suas atribuições legais e de conformidade com a Lei Orgânica do Município e demais normas pertinentes.

CONSIDERANDO o disposto no inciso LX do art. 6º, bem como no artigo 7º, § 1º da Lei 14.133/2021;

CONSIDERANDO conforme estabelece a Lei nº 418/2023 a designação do agente de contratação será realizada pela autoridade máxima do órgão e deverá conter todos os agentes atuantes e possíveis substitutos;

CONSIDERANDO o Decreto Municipal nº 030/2023, que estabeleceu as normas de aplicação da Lei 14.133/2021, quanto à atuação do Agente de Contratação e Equipe de Apoio, no âmbito desta Prefeitura Municipal;

CONSIDERANDO que o Agente de Contratação é a pessoa designada por ato específico da autoridade competente, entre servidores efetivos do quadro permanente da Administração Pública, para tomar decisões, acompanhar o trâmite da licitação, dar impulso ao procedimento licitatório e executar quaisquer outras atividades necessárias ao bom andamento do certame até a homologação;

CONSIDERANDO o artigo 7º, § 1º da Lei nº 14.133/2021 o agente de contratação será auxiliado por equipe de apoio e responderá individualmente pelos atos que praticar, salvo quando induzido a erro pela atuação da equipe.

RESOLVE:

Art. 1º Designar o servidor abaixo para, sem prejuízo das atribuições laborais em sua respectiva unidade de lotação, atuar como Agente de Contratação nos procedimentos regidos pela Lei nº 14.133/2021:

I- Kesley Sousa de Sousa, matrícula de nº 992-1;



ESTADO DO MARANHÃO
MUNICÍPIO DE SÃO MATEUS DO MARANHÃO
GABINETE DO PREFEITO
CNPJ: 06.019.491/0001-07

Parágrafo único. O Agente de Contratação designado será responsável, entre outras atribuições, pela operacionalização, condução dos procedimentos de contratação direta.

Art. 2º Designar o Agente de Contratação acima nominado para atuar como Pregoeiro, conforme o disposto no art. 8º, §5º da Lei 14.133/21.

Art. 3º Designar os servidores abaixo relacionados para, sob a presidência do Agente de Contratação, comporem a Equipe de Apoio ao Agente de Contratação desta Prefeitura Municipal, na qualidade de membros titulares:

- I- Victor Rabêlo Corrêa, matrícula de nº 4287-1;
- II- Taciane Ribeiro Sousa Diniz matrícula de nº 4369-1 ;

Art. 6º As designações em epígrafe terão caráter permanente, até que outro ato as modifique ou as revogue.

Art. 7º As designações constantes desta portaria não modificam e nem revogam as Portarias nº 2018/2022 (Pregoeiro Oficial) e nº 2017/2022 (Comissão Permanente de Licitação), haja vista tratarem-se de designações para atuação em procedimentos de contratações previstos na Lei 8.666/93.

Art. 8º - Esta Portaria entra em vigor nesta data.

Art. 9º - Revogadas as disposições em contrário.

Leia-se, Publique-se, Cumpra-se e Arquive-se.

GABINETE DO PREFEITO MUNICIPAL DE SÃO MATEUS DO MARANHÃO, ESTADO DO MARANHÃO, AOS 05 (CINCO) DIAS DO MÊS DE JANEIRO DE 2024.

IVO REZENDE
ARAGAO:95583
416300

Assinado de forma digital
por IVO REZENDE
ARAGAO:95583416300
Dados: 2024.01.05 19:12:57
+03'00'

IVO REZENDE ARAGÃO
Prefeito Municipal



ESTADO DO MARANHÃO
PREFEITURA MUNICIPAL DE SÃO MATEUS DO MARANHÃO
SECRETARIA MUNICIPAL FINANÇAS E DESENVOLVIMENTO ECONÔMICO
CNPJ Nº 06.019.491/0001-07



À Procuradoria
Prefeitura Municipal de São Mateus – MA

Senhor(a) Procurador(a),

Estamos encaminhando em anexo os autos do Processo administrativo nº. **2024.04.25.0013**, para exame e aprovação, da Minuta do Edital e Contrato tendo como objeto a Contratação de empresa especializada em Recuperação de Estradas Vicinais, através do Contrato de Repasse 945596/2023 que entre si celebram a União Federal, por intermédio do Ministério da Integração e do Desenvolvimento Regional, representado pela Caixa Econômica Federal e o Município de São Mateus do Maranhão – MA, de acordo com o previsto na Lei nº 14.133/21, Decreto Federal nº 10.024/2019, Decreto Municipal nº 029/2023 e Lei Complementar nº 123/2006 alterada pela Lei Complementar nº 147/2014 e suas demais legislações pertinentes.

Sendo o que dispomos para o momento reiteramos nossos mais sinceros votos de estima e consideração.

São Mateus do Maranhão - MA, 07 de maio de 2023.

Tássia Maria de Almeida Ferreira

Secretária Municipal de Finanças e Desenvolvimento Econômico
Portaria 069/2024 GP

RECEBIDO EM: ____/____/____

ASSINATURA



ESTADO DO MARANHÃO
PREFEITURA MUNICIPAL DE SÃO MATEUS DO MARANHÃO
SECRETARIA MUNICIPAL FINANÇAS E DESENVOLVIMENTO ECONÔMICO
CNPJ Nº 06.019.491/0001-07



MINUTA DO EDITAL DE LICITAÇÃO	
PREFEITURA MUNICIPAL DE SÃO MATEUS DO MARANHÃO/MA	
PROCESSO ADMINISTRATIVO Nº 2024.04.25.0013/2024	
LICITAÇÃO COM ITENS PARA AMPLA DISPUTA.	
MODALIDADE	CONCORRÊNCIA ELETRÔNICA Nº ____/2024
BASE LEGAL	REGIDO PELA LEI Nº 14.133/2021, REGULAMENTADA PELO DECRETO MUNICIPAL Nº 029, DE 21 DE DEZEMBRO DE 2023, APLICANDO-SE AS DISPOSIÇÕES DA LEI COMPLEMENTAR Nº 123/2006 E SUAS ALTERAÇÕES E DEMAIS LEGISLAÇÕES PERTINENTES.
OBJETO	Contratação de empresa especializada em Recuperação de Estradas Vicinais, através do Contrato de Repasse 945596/2023 que entre si celebram a União Federal, por intermédio do Ministério da Integração e do Desenvolvimento Regional, representado pela Caixa Econômica Federal e o Município de São Mateus do Maranhão – MA.
CRITÉRIO DE JULGAMENTO	menor preço global
LOCAL DA SESSÃO PÚBLICA	https:// www.licitasaomateus.com.br
DATA E HORÁRIO DE ABERTURA DAS PROPOSTAS – SESSÃO PÚBLICA:	____ DE ____ DE 2024 ____ DE ____ DE 2024
MODO DE DISPUTA	Aberto
VALOR ESTIMADO	R\$ ____ (____)
INFORMAÇÕES COMPLEMENTARES:	
DIA, HORÁRIO, LOCAL E MEIO DE COMUNICAÇÃO PARA OBTENÇÃO DO EDITAL DIA: Segunda a Sexta-feira HORÁRIO: das 08:00hs às 12:00hs (horário local). LOCAL: Sala da Comissão Permanente de Licitação da Prefeitura Municipal de São Mateus do Maranhão localizada na Praça da Matriz, Nº42, Centro, CEP: 65.470-000, São Mateus do Maranhão - MA. E-mail cplsaomateus2021@gmail.com . O edital poderá ser retirado gratuitamente nos sítios: http://www.licitasaomateus.com.br ou https://www.saomateus.ma.gov.br	



ESTADO DO MARANHÃO
PREFEITURA MUNICIPAL DE SÃO MATEUS DO MARANHÃO
SECRETARIA MUNICIPAL FINANÇAS E DESENVOLVIMENTO ECONÔMICO
CNPJ Nº 06.019.491/0001-07



MINUTA DO EDITAL - CONCORRÊNCIA ELETRÔNICA Nº ____/2024

PROCESSO ADMINISTRATIVO Nº 2024.04.25.0013/2024

“LICITAÇÃO EM AMPLA PARTICIPAÇÃO”

O Município de São Mateus do Maranhão/MA, através da Secretaria Municipal de Finanças e Desenvolvimento Econômico por intermédio da Agente de Contratação, designada pela Portaria nº 013/2024, levam ao conhecimento dos interessados que, nos termos da Lei nº 14.133/2021, regulamentada pelo Decreto Municipal nº 029, de 21 de dezembro de 2023, da Lei Complementar nº 123, de 14 de dezembro de 2006 e de outras normas aplicáveis ao objeto deste certame, fará realização de licitação na modalidade Concorrência Eletrônica, do tipo **MENOR PREÇO GLOBAL**, sob regime de **EMPREITADA POR PREÇO GLOBAL**, objetivando a Contratação de empresa especializada em Recuperação de Estradas Vicinais, através do Contrato de Repasse 945596/2023 que entre si celebram a União Federal, por intermédio do Ministério da Integração e do Desenvolvimento Regional, representado pela Caixa Econômica Federal e o Município de São Mateus do Maranhão – MA.

Os trabalhos serão conduzidos por servidor designado, denominada Agente de Contratação, mediante a inserção e monitoramento de dados gerados ou transferidos diretamente para a página eletrônica www.licitasaomateus.com.br. O servidor terá, dentre outras, as seguintes atribuições: verificar a regularidade formal e material do edital e seus anexos, representando à autoridade superior a presença de qualquer indício de irregularidade; analisar solicitações de esclarecimentos; julgar as propostas apresentadas e verificar os documentos de habilitação; corrigir possíveis irregularidades por meio de decisão devidamente fundamentada; declarar o vencedor do certame; decidir pedido de reconsideração e recurso; orientar as atividades da equipe de apoio, dando todo suporte gerencial aos seus integrantes e encaminhar o processo devidamente instruído a autoridade responsável para propor a homologação.

1. DO OBJETO

1.1. A presente Concorrência Eletrônica tem por objeto a Contratação de empresa especializada em Recuperação de Estradas Vicinais, através do Contrato de Repasse 945596/2023 que entre si celebram a União Federal, por intermédio do Ministério da Integração e do Desenvolvimento Regional, representado pela Caixa Econômica Federal e o Município de São Mateus do Maranhão – MA, em conformidade com as especificações e quantidades constantes no Projeto Básico (ANEXO I), parte integrante deste Edital.

1.2. O valor máximo total objeto desta licitação é de 963.019,00(Novecentos e sessenta e dois mil e dezenove reais).

1.3. O critério de julgamento adotado será o MENOR PREÇO GLOBAL, observadas as exigências contidas neste Edital e seus Anexos quanto às especificações do objeto.

1.4. Havendo divergências entre o descritivo do objeto constante no sistema PORTAL DE COMPRAS DO MUNICÍPIO DE SÃO MATEUS DO MARANHÃO www.licitasaomateus.com.br e o descritivo do objeto do Projeto Básico deste Edital, prevalecerá as especificações constantes no Projeto Básico.

2. DA DOTAÇÃO ORÇAMENTÁRIA

2.1. As despesas para esta contratação correrão com a seguinte dotação orçamentária:

ÓRGÃO: 02 Poder Executivo

UNIDADE ORÇAMENTÁRIA: 0801 Secretaria Municipal de Infraestrutura

PROJETO/ATIVIDADE: 08 01.26 782 0029 1.034 – Construção, Recuperação de Estradas Vicinais



ESTADO DO MARANHÃO
PREFEITURA MUNICIPAL DE SÃO MATEUS DO MARANHÃO
SECRETARIA MUNICIPAL FINANÇAS E DESENVOLVIMENTO ECONÔMICO
CNPJ Nº 06.019.491/0001-07



CLASSIFICAÇÃO ECONOMICA: 4.4.90.51.00 – Obras e Instalações

FONTE DE RECURSO: 1700000000 Outros Convênios da União

3. DA PARTICIPAÇÃO NA LICITAÇÃO

3.1. Poderão participar desta Concorrência Eletrônica os interessados que estiverem previamente credenciados no Sistema de Compras do município de São Mateus do Maranhão/MA (www.licitasaomateus.com.br).

3.2. O licitante responsabiliza-se exclusiva e formalmente pelas transações efetuadas em seu nome, assume como firmes e verdadeiras suas propostas e seus lances, inclusive os atos praticados diretamente ou por seu representante, excluída a responsabilidade do provedor do sistema ou do órgão ou entidade promotora da licitação por eventuais danos decorrentes de uso indevido das credenciais de acesso, ainda que por terceiros.

3.3. Será concedido tratamento favorecido para as microempresas e empresas de pequeno porte, para as sociedades cooperativas mencionadas no artigo 16 da Lei nº 14.133, de 2021, para o agricultor familiar, o produtor rural pessoa física e para o microempreendedor individual - MEI, nos limites previstos da Lei Complementar nº 123, de 2006 e do Decreto nº 8.538, de 2015.

3.4. Não poderão disputar esta licitação:

3.4.1. Aquele que não atenda às condições deste Edital e seu(s) anexo(s);

3.4.2. Autor do anteprojeto, do projeto básico ou do projeto executivo, pessoa física ou jurídica, quando a licitação versar sobre serviços ou fornecimento de bens a ele relacionados;

3.4.3. Empresa, isoladamente ou em consórcio, responsável pela elaboração do projeto básico ou do projeto executivo, ou empresa da qual o autor do projeto seja dirigente, gerente, controlador, acionista ou detentor de mais de 5% (cinco por cento) do capital com direito a voto, responsável técnico ou subcontratado, quando a licitação versar sobre serviços ou fornecimento de bens a ela necessários;

3.4.4. Pessoa física ou jurídica que se encontre, ao tempo da licitação, impossibilitada de participar da licitação em decorrência de sanção que lhe foi imposta;

3.4.5. Aquele que mantenha vínculo de natureza técnica, comercial, econômica, financeira, trabalhista ou civil com dirigente do órgão ou entidade contratante ou com agente público que desempenhe função na licitação ou atue na fiscalização ou na gestão do contrato, ou que deles seja cônjuge, companheiro ou parente em linha reta, colateral ou por afinidade, até o terceiro grau;

3.4.6. Empresas controladoras, controladas ou coligadas, nos termos da Lei nº 6.404, de 15 de dezembro de 1976, concorrendo entre si;

3.4.7. Pessoa física ou jurídica que, nos 5 (cinco) anos anteriores à divulgação do edital, tenha sido condenada judicialmente, com trânsito em julgado, por exploração de trabalho infantil, por submissão de trabalhadores a condições análogas às de escravo ou por contratação de adolescentes nos casos vedados pela legislação trabalhista;

3.4.8. Agente público do órgão ou entidade licitante;

3.4.9. Pessoas jurídicas reunidas em consórcio;



ESTADO DO MARANHÃO
PREFEITURA MUNICIPAL DE SÃO MATEUS DO MARANHÃO
SECRETARIA MUNICIPAL FINANÇAS E DESENVOLVIMENTO ECONÔMICO
CNPJ Nº 06.019.491/0001-07



3.4.10. Organizações da Sociedade Civil de Interesse Público - OSCIP, atuando nessa condição;

3.4.11. Não poderá participar, direta ou indiretamente, da licitação ou da execução do contrato agente público do órgão ou entidade contratante, devendo ser observadas as situações que possam configurar conflito de interesses no exercício ou após o exercício do cargo ou emprego, nos termos da legislação que disciplina a matéria, conforme § 1º do art. 9º da Lei nº 14.133, de 2021.

3.5. O impedimento de que trata o item 3.4.4 será também aplicado ao licitante que atue em substituição a outra pessoa, física ou jurídica, com o intuito de burlar a efetividade da sanção a ela aplicada, inclusive a sua controladora, controlada ou coligada, desde que devidamente comprovado o ilícito ou a utilização fraudulenta da personalidade jurídica do licitante.

3.6. A critério da Administração e exclusivamente a seu serviço, o autor dos projetos e a empresa a que se referem os itens 3.4.2 e 3.4.3 poderão participar no apoio das atividades de planejamento da contratação, de execução da licitação ou de gestão do contrato, desde que sob supervisão exclusiva de agentes públicos do órgão ou entidade.

3.7. Equiparam-se aos autores do projeto as empresas integrantes do mesmo grupo econômico.

3.8. O disposto nos itens 3.4.2 e 3.4.3 não impede a licitação ou a contratação de serviço que inclua como encargo do contratado a elaboração do projeto básico e do projeto executivo, nas contratações integradas, e do projeto executivo, nos demais regimes de execução.

3.9. Em licitações e contratações realizadas no âmbito de projetos e programas parcialmente financiados por agência oficial de cooperação estrangeira ou por organismo financeiro internacional com recursos do financiamento ou da contrapartida nacional, não poderá participar pessoa física ou jurídica que integre o rol de pessoas sancionadas por essas entidades ou que seja declarada inidônea nos termos da Lei nº 14.133/2021.

3.10. A vedação de que trata o item 3.4.8 estende-se a terceiro que auxilie a condução da contratação na qualidade de integrante de equipe de apoio, profissional especializado ou funcionário ou representante de empresa que preste assessoria técnica.

4. DA APRESENTAÇÃO DA PROPOSTA E DOS DOCUMENTOS DE HABILITAÇÃO

4.1. Na presente licitação, a fase de habilitação sucederá as fases de apresentação de propostas e lances e de julgamento.

4.2. Os licitantes encaminharão, exclusivamente por meio do sistema eletrônico, a proposta com o preço ou o percentual de desconto, conforme o critério de julgamento adotado neste Edital, até a data e o horário estabelecidos para abertura da sessão pública.

4.3. Caso a fase de habilitação anteceda as fases de apresentação de propostas e lances, os licitantes encaminharão, na forma e no prazo estabelecidos no item anterior, simultaneamente os documentos de habilitação e a proposta com o preço ou o percentual de desconto, observado o disposto no campo específico deste Edital.

4.4. No cadastramento da proposta inicial, o licitante declarará, em campo próprio do sistema, que:

4.4.1. Está ciente e concorda com as condições contidas no edital e seus anexos, bem como de que a proposta apresentada compreende a integralidade dos custos para atendimento dos direitos trabalhistas assegurados na Constituição Federal, nas leis trabalhistas, nas normas infralegais, nas convenções coletivas de trabalho e nos termos de ajustamento de conduta vigentes na data de sua entrega em definitivo e que cumpre plenamente os requisitos de habilitação definidos no instrumento convocatório;



ESTADO DO MARANHÃO
PREFEITURA MUNICIPAL DE SÃO MATEUS DO MARANHÃO
SECRETARIA MUNICIPAL FINANÇAS E DESENVOLVIMENTO ECONÔMICO
CNPJ Nº 06.019.491/0001-07



4.4.2. Não emprega menor de 18 anos em trabalho noturno, perigoso ou insalubre e não emprega menor de 16 anos, salvo menor, a partir de 14 anos, na condição de aprendiz, nos termos do artigo 7º, XXXIII, da Constituição;

4.4.3. Não possui empregados executando trabalho degradante ou forçado, observando o disposto nos incisos III e IV do art. 1º e no inciso III do art. 5º da Constituição Federal;

4.4.4. Cumpre as exigências de reserva de cargos para pessoa com deficiência e para reabilitado da Previdência Social, previstas em lei e em outras normas específicas.

4.5. O licitante organizado em cooperativa deverá declarar, ainda, em campo próprio do sistema eletrônico, que cumpre os requisitos estabelecidos no artigo 16 da Lei nº 14.133, de 2021.

4.6. O fornecedor enquadrado como microempresa, empresa de pequeno porte ou sociedade cooperativa deverá declarar, ainda, em campo próprio do sistema eletrônico, que cumpre os requisitos estabelecidos no artigo 3º da Lei Complementar nº 123, de 2006, estando apto a usufruir do tratamento favorecido estabelecido em seus arts. 42 a 49, observado o disposto nos §§ 1º ao 3º do art. 4º, da Lei nº 14.133, de 2021.

4.6.1. No item exclusivo para participação de microempresas e empresas de pequeno porte, a assinalação do campo "não" impedirá o prosseguimento no certame, para aquele item;

4.6.2. Nos itens em que a participação não for exclusiva para microempresas e empresas de pequeno porte, a assinalação do campo "não" apenas produzirá o efeito de o licitante não ter direito ao tratamento favorecido previsto na Lei Complementar nº 123, de 2006, mesmo que microempresa, empresa de pequeno porte ou sociedade cooperativa.

4.7. A falsidade da declaração de que trata os itens 4.4 ou 4.6 sujeitará o licitante às sanções previstas na Lei nº 14.133, de 2021, e neste Edital.

4.8. Os licitantes poderão retirar ou substituir a proposta ou, na hipótese de a fase de habilitação anteceder as fases de apresentação de propostas e lances e de julgamento, os documentos de habilitação anteriormente inseridos no sistema, até a abertura da sessão pública.

4.9. Não haverá ordem de classificação na etapa de apresentação da proposta e dos documentos de habilitação pelo licitante, o que ocorrerá somente após os procedimentos de abertura da sessão pública.

4.9.1. A licitação será realizada com inversão das fases de habilitação e lances, conforme disposto no art. 17, §1º, da Lei nº 14.133/2021.

4.9.10. Na primeira fase, os licitantes deverão apresentar a documentação de habilitação, que será analisada pela agente de contratação.

4.9.11. Serão considerados habilitados os licitantes que atenderem a todos os requisitos exigidos no edital.

4.9.12. Na segunda fase, os licitantes habilitados apresentarão seus lances, em sessão pública.

4.10. Serão disponibilizados para acesso público os documentos que compõem a proposta dos licitantes convocados para apresentação de propostas readequadas, após a fase de envio de lances.

4.11. Desde que disponibilizada a funcionalidade no sistema, o licitante poderá parametrizar o seu valor final mínimo ou o seu percentual de desconto máximo quando do cadastramento da proposta e obedecerá às seguintes regras:



ESTADO DO MARANHÃO
PREFEITURA MUNICIPAL DE SÃO MATEUS DO MARANHÃO
SECRETARIA MUNICIPAL FINANÇAS E DESENVOLVIMENTO ECONÔMICO
CNPJ Nº 06.019.491/0001-07



- 4.11.1. A aplicação do intervalo mínimo de diferença de valores ou de percentuais entre os lances, que incidirá tanto em relação aos lances intermediários quanto em relação ao lance que cobrir a melhor oferta; e
- 4.11.2. Os lances serão de envio automático pelo sistema, respeitado o valor final mínimo, caso estabelecido, e o intervalo de que trata o subitem acima.
- 4.12. O valor final mínimo ou o percentual de desconto final máximo parametrizado no sistema poderá ser alterado pelo fornecedor durante a fase de disputa, sendo vedado:
- 4.12.1. Valor superior a lance já registrado pelo fornecedor no sistema, quando adotado o critério de julgamento por menor preço; e
- 4.12.2. Percentual de desconto inferior a lance já registrado pelo fornecedor no sistema, quando adotado o critério de julgamento por maior desconto.
- 4.13. O valor final mínimo ou o percentual de desconto final máximo parametrizado na forma do item 4.11 possuirá caráter sigiloso para os demais fornecedores e para o órgão ou entidade promotora da licitação, podendo ser disponibilizado estrita e permanentemente aos órgãos de controle externo e interno.
- 4.14. Caberá ao licitante interessado em participar da licitação acompanhar as operações no sistema eletrônico durante o processo licitatório e se responsabilizar pelo ônus decorrente da perda de negócios diante da inobservância de mensagens emitidas pela Administração ou de sua desconexão.
- 4.15. O licitante deverá comunicar imediatamente ao provedor do sistema qualquer acontecimento que possa comprometer o sigilo ou a segurança, para imediato bloqueio de acesso.

5. DO PREENCHIMENTO DA PROPOSTA

- 5.1. O licitante deverá enviar sua proposta mediante o preenchimento, no sistema eletrônico, e encaminhar em anexo a proposta inicial de forma simplificada.
- 5.2. Ao final da disputa, será solicitada a proposta atualizada com os seguintes documentos:
- I - Planilhas Orçamentárias;
 - II - Cronograma Físico – Financeiro;
 - III - Composição de BDI;
 - IV - Composição de Encargos Sociais;
 - V - Composição de Custo Unitário;
- 5.3. Nos valores propostos estarão inclusos todos os custos operacionais, encargos previdenciários, trabalhistas, tributários, comerciais e quaisquer outros que incidam direta ou indiretamente na execução do objeto.
- 5.4. Os preços ofertados, tanto na proposta inicial, quanto na etapa de lances, serão de exclusiva responsabilidade do licitante, não lhe assistindo o direito de pleitear qualquer alteração, sob alegação de erro, omissão ou qualquer outro pretexto.
- 5.5. Se o regime tributário da empresa implicar o recolhimento de tributos em percentuais variáveis, a cotação adequada



ESTADO DO MARANHÃO
PREFEITURA MUNICIPAL DE SÃO MATEUS DO MARANHÃO
SECRETARIA MUNICIPAL FINANÇAS E DESENVOLVIMENTO ECONÔMICO
CNPJ Nº 06.019.491/0001-07



será a que corresponde à média dos efetivos recolhimentos da empresa nos últimos doze meses.

5.6. Independentemente do percentual de tributo inserido na planilha, no pagamento serão retidos na fonte os percentuais estabelecidos na legislação vigente.

5.7. Na presente licitação, a Microempresa e a Empresa de Pequeno Porte poderão se beneficiar do regime de tributação pelo Simples Nacional.

5.8. A apresentação das propostas implica obrigatoriedade do cumprimento das disposições nelas contidas, em conformidade com o que dispõe o Projeto Básico, assumindo o proponente o compromisso de executar o objeto licitado nos seus termos, bem como de fornecer os materiais, equipamentos, ferramentas e utensílios necessários, em quantidades e qualidades adequadas à perfeita execução contratual, promovendo, quando requerido, sua substituição.

5.8.1. O prazo de validade da proposta não será inferior a 60 (sessenta) dias, a contar da data de sua apresentação.

5.8.2. Os licitantes devem respeitar os preços máximos estabelecidos nas normas de regência de contratações públicas federais, quando participarem de licitações públicas;

5.8.3. Caso o critério de julgamento seja o de maior desconto, o preço já decorrente da aplicação do desconto ofertado deverá respeitar os preços máximos previstos no item 4.9.

5.9. O descumprimento das regras supramencionadas pela Administração por parte dos contratados pode ensejar a responsabilização pelo Tribunal de Contas da União e, após o devido processo legal, gerar as seguintes consequências: assinatura de prazo para a adoção das medidas necessárias ao exato cumprimento da lei, nos termos do art. 71, inciso IX, da Constituição; ou condenação dos agentes públicos responsáveis e da empresa contratada ao pagamento dos prejuízos ao erário, caso verificada a ocorrência de superfaturamento por sobrepreço na execução do contrato.

6. DA ABERTURA DA SESSÃO, FASE DE HABILITAÇÃO, CLASSIFICAÇÃO DAS PROPOSTAS E FORMULAÇÃO DE LANCES

6.1. A abertura da presente licitação dar-se-á automaticamente em sessão pública, por meio de sistema eletrônico, na data, horário e local indicados neste Edital.

6.2. Os licitantes poderão retirar ou substituir a proposta ou os documentos de habilitação, quando for o caso, anteriormente inseridos no sistema, até a abertura da sessão pública.

6.3. O sistema disponibilizará campo próprio para troca de mensagens entre o Agente de Contratação e os licitantes.

6.4. Iniciada a etapa competitiva, os licitantes deverão encaminhar lances exclusivamente por meio de sistema eletrônico, sendo imediatamente informados do seu recebimento e do valor consignado no registro.

6.5. O lance deverá ser ofertado pelo valor global cadastrado.

6.6. Os licitantes poderão oferecer lances sucessivos, observando o horário fixado para abertura da sessão e as regras estabelecidas no Edital.

6.7. O licitante somente poderá oferecer lance de valor inferior ou percentual de desconto superior ao último por ele ofertado e registrado pelo sistema.

6.8. O intervalo mínimo de diferença de valores ou percentuais entre os lances, que incidirá tanto em relação aos



ESTADO DO MARANHÃO
PREFEITURA MUNICIPAL DE SÃO MATEUS DO MARANHÃO
SECRETARIA MUNICIPAL FINANÇAS E DESENVOLVIMENTO ECONÔMICO
CNPJ Nº 06.019.491/0001-07



lances intermediários quanto em relação à proposta que cobrir a melhor oferta deverá ser de R\$ 50,00 (cinquenta) reais.

6.9. O licitante poderá, uma única vez, excluir seu último lance ofertado, no intervalo de quinze segundos após o registro no sistema, na hipótese de lance inconsistente ou inexequível.

6.10. O procedimento seguirá de acordo com o modo de disputa adotado.

6.11. O procedimento seguirá o modo de disputa "Aberto", os licitantes apresentarão lances públicos e sucessivos, com prorrogações:

6.11.1. A etapa de lances da sessão pública terá duração de dez minutos e, após isso, será prorrogada automaticamente pelo sistema quando houver lance ofertado nos últimos dois minutos do período de duração da sessão pública.

6.11.2. A prorrogação automática da etapa de lances, de que trata o subitem anterior, será de dois minutos e ocorrerá sucessivamente sempre que houver lances enviados nesse período de prorrogação, inclusive no caso de lances intermediários.

6.11.3. Não havendo novos lances na forma estabelecida nos itens anteriores, a sessão pública encerrar-se-á automaticamente, e o sistema ordenará e divulgará os lances conforme a ordem final de classificação.

6.11.4. Definida a melhor proposta, se a diferença em relação à proposta classificada em segundo lugar for de pelo menos 5% (cinco por cento), o Agente de contratação/Comissão, auxiliado pela equipe de apoio, poderá admitir o reinício da disputa aberta, para a definição das demais colocações.

6.11.5. Após o reinício previsto no item supra, os licitantes serão convocados para apresentar lances intermediários.

6.12. Após o término dos prazos estabelecidos nos subitens anteriores, o sistema ordenará e divulgará os lances segundo a ordem crescente de valores.

6.13. Não serão aceitos dois ou mais lances de mesmo valor, prevalecendo aquele que for recebido e registrado em primeiro lugar.

6.14. Durante o transcurso da sessão pública, os licitantes serão informados, em tempo real, do valor do menor lance registrado, vedada a identificação do licitante.

6.15. No caso de desconexão com o Agente de Contratação, no decorrer da etapa competitiva da Concorrência Eletrônica, o sistema eletrônico poderá permanecer acessível aos licitantes para a recepção dos lances.

6.16. Quando a desconexão do sistema eletrônico para o agente de contratação persistir por tempo superior a dez minutos, a sessão pública será suspensa e reiniciada somente após decorridas vinte e quatro horas da comunicação do fato pelo Agente de Contratação aos participantes, no sítio eletrônico utilizado para divulgação.

6.17. Caso o licitante não apresente lances, concorrerá com o valor de sua proposta.

6.18. Em relação a itens não exclusivos para participação de microempresas e empresas de pequeno porte, uma vez encerrada a etapa de lances, será efetivada a verificação automática, junto à Receita Federal, do porte da entidade empresarial. O sistema identificará em coluna própria as microempresas e empresas de pequeno porte participantes, procedendo à comparação com os valores da primeira colocada, se esta for empresa de maior porte, assim como das demais classificadas, para o fim de aplicar-se o disposto nos arts. 44 e 45 da Lei Complementar nº 123, de 2006,



ESTADO DO MARANHÃO
PREFEITURA MUNICIPAL DE SÃO MATEUS DO MARANHÃO
SECRETARIA MUNICIPAL FINANÇAS E DESENVOLVIMENTO ECONÔMICO
CNPJ Nº 06.019.491/0001-07



regulamentada pelo Decreto nº 8.538, de 2015.

6.19.1. Nessas condições, as propostas de microempresas e empresas de pequeno porte que se encontrarem na faixa de até 5% (cinco por cento) acima da melhor proposta ou melhor lance serão consideradas empatadas com a primeira colocada.

6.19.2. A melhor classificada nos termos do subitem anterior terá o direito de encaminhar uma última oferta para desempate, obrigatoriamente em valor inferior ao da primeira colocada, no prazo de 5 (cinco) minutos controlados pelo sistema, contados após a comunicação automática para tanto.

6.19.3. Caso a microempresa ou a empresa de pequeno porte melhor classificada desista ou não se manifeste no prazo estabelecido, serão convocadas as demais licitantes microempresa e empresa de pequeno porte que se encontrem naquele intervalo de 5% (cinco por cento), na ordem de classificação, para o exercício do mesmo direito, no prazo estabelecido no subitem anterior.

6.19.4. No caso de equivalência dos valores apresentados pelas microempresas e empresas de pequeno porte que se encontrem nos intervalos estabelecidos nos subitens anteriores, será realizado sorteio entre elas para que se identifique aquela que primeiro poderá apresentar melhor oferta.

6.20. Só poderá haver empate entre propostas iguais (não seguidas de lances), ou entre lances finais da fase fechada do modo de disputa aberto e fechado.

6.20.1. Havendo eventual empate entre propostas ou lances, o critério de desempate será aquele previsto no art. 60 da Lei nº 14.133, de 2021, nesta ordem:

6.20.1.1. Disputa final, hipótese em que os licitantes empatados poderão apresentar nova proposta em ato contínuo à classificação;

6.20.1.2. Avaliação do desempenho contratual prévio dos licitantes, para a qual deverão preferencialmente ser utilizados registros cadastrais para efeito de atesto de cumprimento de obrigações previstos nesta Lei;

6.20.1.3. Desenvolvimento pelo licitante de ações de equidade entre homens e mulheres no ambiente de trabalho, conforme regulamento;

6.20.1.4. Desenvolvimento pelo licitante de programa de integridade, conforme orientações dos órgãos de controle.

6.21.2. Persistindo o empate, será assegurada preferência, sucessivamente, aos bens e serviços produzidos ou prestados por:

6.21.2.1. Empresas estabelecidas no território do Estado ou do Distrito Federal do órgão ou entidade da Administração Pública estadual ou distrital licitante ou, no caso de licitação realizada por órgão ou entidade de Município, no território do Estado em que este se localize;

6.21.2.2. Empresas brasileiras;

6.21.2.3. Empresas que invistam em pesquisa e no desenvolvimento de tecnologia no País;

6.21.2.4. Empresas que comprovem a prática de mitigação, nos termos da Lei nº 12.187, de 29 de dezembro de 2009.

6.22. Encerrada a etapa de envio de lances da sessão pública, na hipótese da proposta do primeiro colocado



ESTADO DO MARANHÃO
PREFEITURA MUNICIPAL DE SÃO MATEUS DO MARANHÃO
SECRETARIA MUNICIPAL FINANÇAS E DESENVOLVIMENTO ECONÔMICO
CNPJ Nº 06.019.491/0001-07



permanecer acima do preço máximo ou inferior ao desconto definido para a contratação, o agente de contratação poderá negociar condições mais vantajosas, após definido o resultado do julgamento.

6.22.1. A negociação poderá ser feita com os demais licitantes, segundo a ordem de classificação inicialmente estabelecida, quando o primeiro colocado, mesmo após a negociação, for desclassificado em razão de sua proposta permanecer acima do preço máximo definido pela Administração.

6.22.2. A negociação será realizada por meio do sistema, podendo ser acompanhada pelos demais licitantes.

6.22.3. O resultado da negociação será divulgado a todos os licitantes e anexado aos autos do processo licitatório.

6.22.4. O Agente de Contratação solicitará ao licitante mais bem classificado que, no prazo de 2 (duas) horas, envie a proposta adequada ao último lance ofertado após a negociação realizada, acompanhada, se for o caso, dos documentos complementares, quando necessários à confirmação daqueles exigidos neste Edital e já apresentados.

6.22.5. É facultado ao agente de contratação prorrogar o prazo estabelecido, a partir de solicitação fundamentada feita no chat pelo licitante, antes de findo o prazo.

6.23. Após a negociação do preço, o Agente de Contratação iniciará a fase de aceitação e julgamento da proposta.

7. DA FASE DE JULGAMENTO

7.1. Encerrada a etapa de negociação, o agente de contratação verificará se o licitante provisoriamente classificado em primeiro lugar atende às condições de participação no certame, conforme previsto no art. 14 da Lei nº 14.133/2021, legislação correlata e no item 3.5 do edital, especialmente quanto à existência de sanção que impeça a participação no certame ou a futura contratação, mediante a consulta aos seguintes cadastros:

7.1.1. SICAF (se for o caso);

7.1.2. Cadastro Nacional de Empresas Inidôneas e Suspensas - CEIS, mantido pela Controladoria-Geral da União (<https://www.portaltransparencia.gov.br/sancoes/ceis>); e

7.1.3. Cadastro Nacional de Empresas Punidas – CNEP, mantido pela Controladoria-Geral da União (<https://www.portaltransparencia.gov.br/sancoes/cnep>).

7.2. A consulta aos cadastros será realizada em nome da empresa licitante e também de seu sócio majoritário, por força da vedação de que trata o artigo 12 da Lei nº 8.429, de 1992.

7.3. Caso conste na Consulta de Situação do licitante a existência de Ocorrências Impeditivas Indiretas, o Agente de Contratação diligenciará para verificar se houve fraude por parte das empresas apontadas no Relatório de Ocorrências Impeditivas Indiretas. (IN nº 3/2018, art. 29, caput)

7.3.1. A tentativa de burla será verificada por meio dos vínculos societários, linhas de fornecimento similares, dentre outros. (IN nº 3/2018, art. 29, §1º).

7.3.2. O licitante será convocado para manifestação previamente a uma eventual desclassificação. (IN nº 3/2018, art. 29, §2º).

7.3.3. Constatada a existência de sanção, o licitante será reputado inabilitado, por falta de condição de participação.



ESTADO DO MARANHÃO
PREFEITURA MUNICIPAL DE SÃO MATEUS DO MARANHÃO
SECRETARIA MUNICIPAL FINANÇAS E DESENVOLVIMENTO ECONÔMICO
CNPJ Nº 06.019.491/0001-07



7.4. Na hipótese de inversão das fases de habilitação e julgamento, caso atendidas as condições de participação, será iniciado o procedimento de habilitação.

7.5. Caso o licitante provisoriamente classificado em primeiro lugar tenha se utilizado de algum tratamento favorecido às ME/EPPs, o agente de contratação verificará se faz jus ao benefício, em conformidade com os itens 3.3.1. e 4.6 deste edital.

7.6. Verificadas as condições de participação e de utilização do tratamento favorecido, o agente de contratação examinará a proposta classificada em primeiro lugar quanto à adequação ao objeto e à compatibilidade do preço em relação ao máximo estipulado para contratação neste Edital e em seus anexos, observado o disposto no artigo 29 a 35 da IN SEGES nº 73, de 30 de setembro de 2022.

7.7. Será desclassificada a proposta vencedora que:

- I. Contiver vícios insanáveis;
- II. Não obedecer às especificações técnicas contidas no Projeto Básico;
- III. Apresentar preços inexequíveis ou permanecerem acima do preço máximo definido para a contratação;
- IV. Não tiverem sua exequibilidade demonstrada, quando exigido pela Administração;
- V. Apresentar desconformidade com quaisquer outras exigências deste Edital ou seus anexos, desde que insanável.

7.8. Para efeito de avaliação da exequibilidade e de sobrepreço, serão considerados o preço global, os quantitativos e os preços unitários tidos como relevantes, observado o critério de aceitabilidade de preços unitário e global a ser fixado no edital, conforme as especificidades do mercado correspondente.

7.8.1. Serão consideradas inexequíveis as propostas cujos valores forem inferiores a 75% (setenta e cinco por cento) do valor orçado pela Administração.

7.8.1. A inexequibilidade, na hipótese de que trata o caput, só será considerada após diligência do agente de contratação, que comprove:

- I. Que o custo do licitante ultrapassa o valor da proposta; e
- II. Inexistirem custos de oportunidade capazes de justificar o vulto da oferta.

7.9. Erros no preenchimento da planilha não constituem motivo para a desclassificação da proposta. A planilha poderá ser ajustada pelo fornecedor, no prazo indicado pelo sistema, desde que não haja majoração do preço e que se comprove que este é o bastante para arcar com todos os custos da contratação;

7.10.1. O ajuste de que trata este dispositivo se limita a sanar erros ou falhas que não alterem a substância das propostas;

7.10.2. Considera-se erro no preenchimento da planilha passível de correção a indicação de recolhimento de impostos e contribuições na forma do Simples Nacional, quando não cabível esse regime.

8. DA FASE DE HABILITAÇÃO

8.1. Os documentos previstos no Projeto Básico, necessários e suficientes para demonstrar a capacidade do licitante de realizar o objeto da licitação, serão exigidos para fins de habilitação, nos termos dos arts. 62 a 70 da Lei nº 14.133, de 2021.

8.2. Quando permitida a participação de empresas estrangeiras que não funcionem no País, as exigências de



ESTADO DO MARANHÃO
PREFEITURA MUNICIPAL DE SÃO MATEUS DO MARANHÃO
SECRETARIA MUNICIPAL FINANÇAS E DESENVOLVIMENTO ECONÔMICO
CNPJ Nº 06.019.491/0001-07



habilitação serão atendidas mediante documentos equivalentes, inicialmente apresentados em tradução livre.

8.3. Os documentos exigidos para fins de habilitação poderão ser apresentados de forma digital quando solicitada após a fase de proposta.

8.7. Será verificado se o licitante apresentou declaração de que atende aos requisitos de habilitação, e o declarante responderá pela veracidade das informações prestadas, na forma da lei (art. 63, I, da Lei nº 14.133/2021).

8.8. Será verificado se o licitante apresentou no sistema, sob pena de inabilitação, a declaração de que cumpre as exigências de reserva de cargos para pessoa com deficiência e para reabilitado da Previdência Social, previstas em lei e em outras normas específicas.

8.9. O licitante deverá apresentar, sob pena de desclassificação, declaração de que suas propostas econômicas compreendem a integralidade dos custos para atendimento dos direitos trabalhistas assegurados na Constituição Federal, nas leis trabalhistas, nas normas infralegais, nas convenções coletivas de trabalho e nos termos de ajustamento de conduta vigentes na data de entrega das propostas.

8.10. Somente haverá a necessidade de comprovação do preenchimento de requisitos mediante apresentação dos documentos originais não-digitais quando houver dúvida em relação à integridade do documento digital ou quando a lei expressamente o exigir. (IN nº 3/2018, art. 4º, §1º, e art. 6º, §4º).

8.11. A verificação pelo agente de contratação, em sítios eletrônicos oficiais de órgãos e entidades emissores de certidões constitui meio legal de prova, para fins de habilitação.

8.12. Os documentos exigidos para habilitação serão enviados por meio do sistema, em formato digital, simultaneamente os documentos de habilitação e a proposta com o preço ou o percentual de desconto, observado o disposto no § 1º do art. 36 e no § 1º do art. 39 da Instrução Normativa SEGES nº 73, de 30 de setembro de 2022.

8.15. Após a abertura da sessão pública, não será permitida a substituição ou a apresentação de novos documentos, salvo em sede de diligência, para (Lei 14.133/21, art. 64, e IN 73/2022, art. 39, §4º):

8.15.1. Complementação de informações acerca dos documentos já apresentados pelos licitantes e desde que necessária para apurar fatos existentes à época da abertura do certame; e

8.15.2. Atualização de documentos cuja validade tenha expirado após a data de recebimento das propostas;

8.16. Na análise dos documentos de habilitação, a agente de contratação auxiliada pela equipe de apoio poderá sanar erros ou falhas, que não alterem a substância dos documentos e sua validade jurídica, mediante decisão fundamentada, registrada em ata e acessível a todos, atribuindo-lhes eficácia para fins de habilitação e classificação.

8.17. Quando a fase de habilitação anteceder a de julgamento e já tiver sido encerrada, não caberá exclusão de licitante por motivo relacionado à habilitação, salvo em razão de fatos supervenientes ou só conhecidos após o julgamento.

8.18. Para fins de habilitação, deverá o licitante comprovar os seguintes requisitos:

HABILITAÇÃO JURÍDICA

8.19. **Pessoa Física:** cédula de identidade (RG) ou documento equivalente que, por força de lei, tenha validade para fins de identificação em todo o território nacional;



ESTADO DO MARANHÃO
PREFEITURA MUNICIPAL DE SÃO MATEUS DO MARANHÃO
SECRETARIA MUNICIPAL FINANÇAS E DESENVOLVIMENTO ECONÔMICO
CNPJ Nº 06.019.491/0001-07



8.20. Empresário Individual: inscrição no Registro Público de Empresas Mercantis, a cargo da Junta Comercial da respectiva sede;

8.21. Microempreendedor Individual - MEI: Certificado da Condição de Microempreendedor Individual - CCMEI, cuja aceitação ficará condicionada à verificação da autenticidade no sítio <https://www.gov.br/empresas-e-negocios/pt-br/empreendedor>;

8.22. Sociedade empresária, sociedade limitada unipessoal – SLU ou sociedade identificada como empresa individual de responsabilidade limitada - EIRELI: inscrição do ato constitutivo, estatuto ou contrato social no Registro Público de Empresas Mercantis, a cargo da Junta Comercial da respectiva sede, acompanhada de documento comprobatório de seus administradores;

8.23. Sociedade empresária estrangeira: portaria de autorização de funcionamento no Brasil, publicada no Diário Oficial da União e arquivada na Junta Comercial da unidade federativa onde se localizar a filial, agência, sucursal ou estabelecimento, a qual será considerada como sua sede, conforme Instrução Normativa DREI/ME nº 77, de 18 de março de 2020;

8.24. Sociedade Simples: inscrição do ato constitutivo no Registro Civil de Pessoas Jurídicas do local de sua sede, acompanhada de documento comprobatório de seus administradores;

8.25. Filial, sucursal ou agência de sociedade simples ou empresária: inscrição do ato constitutivo da filial, sucursal ou agência da sociedade simples ou empresária, respectivamente, no Registro Civil das Pessoas Jurídicas ou no Registro Público de Empresas Mercantis onde opera, com averbação no Registro onde tem sede a matriz;

8.26. Sociedade Cooperativa: ata de fundação e estatuto social, com a ata da assembleia que o aprovou, devidamente arquivado na Junta Comercial ou inscrito no Registro Civil das Pessoas Jurídicas da respectiva sede, além do registro de que trata o art. 107 da Lei nº 5.764, de 16 de dezembro 1971;

8.27. Agricultor Familiar: Declaração de Aptidão ao Pronaf – DAP ou DAP-P válida, ou, ainda, outros documentos definidos pela Secretaria Especial de Agricultura Familiar e do Desenvolvimento Agrário, nos termos do art. 4º, §2º do Decreto nº 10.880, de 2 de dezembro de 2021;

8.28. Produtor Rural: matrícula no Cadastro Específico do INSS – CEI, que comprove a qualificação como produtor rural pessoa física, nos termos da Instrução Normativa RFB n. 971, de 13 de novembro de 2009 (Artigos 17 a 19 e 165);

8.29. Os documentos apresentados deverão estar acompanhados de todas as alterações ou da consolidação respectiva.

HABILITAÇÃO FISCAL, SOCIAL E TRABALHISTA

8.30. CNPJ - Prova de inscrição no Cadastro Nacional de Pessoas Jurídicas ou no Cadastro de Pessoas Físicas, conforme o caso;

8.31. Prova de inscrição no Cadastro de Contribuintes Estadual ou Municipal, se houver, relativo à sede ou domicílio do licitante, pertinente ao seu ramo de atividade e compatível com o objeto contratual;

8.32. Prova de regularidade fiscal perante a Fazenda Nacional, mediante apresentação de certidão expedida conjuntamente pela Secretaria da Receita Federal do Brasil (RFB) e pela Procuradoria-Geral da Fazenda Nacional (PGFN), referente a



ESTADO DO MARANHÃO
PREFEITURA MUNICIPAL DE SÃO MATEUS DO MARANHÃO
SECRETARIA MUNICIPAL FINANÇAS E DESENVOLVIMENTO ECONÔMICO
CNPJ Nº 06.019.491/0001-07



todos os créditos tributários federais e à Dívida Ativa da União (DAU) por elas administrados, inclusive aqueles relativos à Seguridade Social, nos termos da Portaria Conjunta nº 1.751, de 02/10/2014, do Secretário da Receita Federal do Brasil e da Procuradora-Geral da Fazenda Nacional;

8.33. Prova de regularidade com o Fundo de Garantia do Tempo de Serviço (FGTS);

8.34. Prova de inexistência de débitos inadimplidos perante a justiça do trabalho, mediante a apresentação de certidão negativa ou positiva com efeito de negativa, nos termos do Título VII-A da Consolidação das Leis do Trabalho, aprovada pelo Decreto-Lei nº 5.452, de 1º de maio de 1943;

8.35. Prova de regularidade junto à Fazenda Estadual, através da Certidão Negativa de Débitos e Certidão Negativa da Dívida Ativa ou Certidão Conjunta, emitida pela Secretaria da Fazenda Estadual onde a empresa for sediada;

8.36. Quando a prova de regularidade de que trata o subitem anterior for comprovada mediante a apresentação de uma única certidão, e dela não constar expressamente essa informação, deverá a licitante demonstrar com documentação hábil essa condição;

8.37. Prova de regularidade junto à Fazenda Municipal, através da Certidão Negativa de Débitos e Certidão Negativa da Dívida Ativa ou Certidão Conjunta, emitida pela Secretaria da Fazenda Municipal onde a empresa for sediada;

8.38. Quando a prova de regularidade de que trata o subitem anterior for comprovada mediante a apresentação de uma única certidão, e dela não constar expressamente essa informação, deverá a licitante demonstrar com documentação hábil essa condição;

8.39. Caso o licitante seja considerado isento dos tributos estaduais relacionados ao objeto licitatório, deverá comprovar tal condição mediante declaração da Fazenda Estadual do seu domicílio ou sede, ou outra equivalente, na forma da lei;

8.40. Caso o licitante detentor do maior desconto seja qualificado como microempresa ou empresa de pequeno porte, deverá apresentar toda a documentação exigida para efeito de comprovação de regularidade fiscal, mesmo que esta apresente alguma restrição, sob pena de inabilitação, conforme o artigo 43 da Lei Complementar 123/2006.

QUALIFICAÇÃO ECONÔMICO-FINANCEIRA

8.41. Certidão negativa de falência expedida pelo distribuidor da sede do fornecedor ou, se for o caso, Certidão de Recuperação Judicial, expedida pelo Cartório Distribuidor da sede da pessoa jurídica, com data de emissão de no máximo 60 (sessenta) dias anteriores à data da abertura da sessão, ou que esteja dentro do prazo de validade expresso na própria certidão - Lei nº 14.133, de 2021, art. 69, caput, inciso II);

8.42. No caso de empresa em recuperação judicial ou extrajudicial, o (a) licitante deverá apresentar a comprovação de que o respectivo plano de recuperação foi acolhido judicialmente, na forma do art. 58, da Lei nº 11.101, de 09 de fevereiro de 2005, sob pena de inabilitação, devendo, ainda, comprovar todos os demais requisitos de habilitação;

8.43. Balanço Patrimonial e Demonstrações Contábeis (Demonstração do Resultado do Exercício – DRE) dos últimos 02 exercícios sociais, com o devido registro na Junta Comercial, já exigíveis e apresentados na forma da lei, com notas explicativas, acompanhados dos Termos de Abertura e Encerramento do Livro Diário ou do próprio Livro Diário, que



ESTADO DO MARANHÃO
PREFEITURA MUNICIPAL DE SÃO MATEUS DO MARANHÃO
SECRETARIA MUNICIPAL FINANÇAS E DESENVOLVIMENTO ECONÔMICO
CNPJ Nº 06.019.491/0001-07



comprovem a boa situação financeira da empresa, vedada a sua substituição por balancetes ou balanços provisórios, podendo ser atualizados por índices oficiais quando encerrado há mais de 3 (três) meses da data de apresentação da proposta.

8.44. No caso de empresa constituída no exercício social vigente, admite-se a apresentação de balanço patrimonial e demonstrações contábeis referentes ao período de existência da sociedade.

8.45. É admissível o balanço intermediário, se decorrer de lei ou contrato/estatuto social.

8.46. A participante deverá enviar os índices de capacidade financeira. A comprovação da situação financeira da empresa será constatada mediante obtenção de índices de Liquidez Geral (LG), Solvência Geral (SG) e Liquidez Corrente (LC), superiores a 1 (um) resultantes da aplicação das fórmulas:

Ativo Circulante + Realizável a Longo Prazo Passivo Circulante

LG = _____

Passivo Circulante + Passivo Não Circulante

Ativo Total

SG = _____

Passivo Circulante + Passivo Não Circulante

Ativo Circulante

LC = _____

Passivo Circulante

8.47. Serão considerados aceitos como na forma da lei o balanço patrimonial e demonstrações contábeis assim apresentados: Publicados em Diário Oficial ou Publicados em jornal de grande circulação ou por cópia do Livro Diário, devidamente autenticado na Junta Comercial da sede ou domicílio da empresa, na forma da Instrução Normativa Nº 11, de 05 de dezembro de 2013, do Departamento de Registro Empresarial e Integração - DREI, acompanhado obrigatoriamente dos Termos de Abertura e de Encerramento do Livro Diário, devidamente registrados na Junta Comercial da sede ou domicílio da licitante, conforme disposto nos Art. 1.180, Parágrafo Único, 1.181, Parágrafo Único e 1.184, §2º da Lei Nº



ESTADO DO MARANHÃO
PREFEITURA MUNICIPAL DE SÃO MATEUS DO MARANHÃO
SECRETARIA MUNICIPAL FINANÇAS E DESENVOLVIMENTO ECONÔMICO
CNPJ Nº 06.019.491/0001-07



10.406/2002;11.9.8.4. Na forma do Sistema de Escrituração Pública Digital – SPED, instituído pelo Decreto Federal nº 6.022, de 22 de janeiro de 2007, acompanhado da cópia do recibo de entrega da escrituração contábil digital – SPED CONTÁBIL, nos termos de Instrução Normativa editada pela Secretaria da Receita Federal do Brasil.

8.48. As empresas criadas no exercício financeiro da licitação deverão atender a todas as exigências da habilitação e poderão substituir os demonstrativos contábeis pelo balanço de abertura.

8.49. Os documentos referidos acima limitar-se-ão ao último exercício no caso de a pessoa jurídica ter sido constituída há menos de 2 (dois) anos;

8.50. Os documentos referidos acima deverão ser exigidos com base no limite definido pela Receita Federal do Brasil para transmissão da Escrituração Contábil Digital - ECD ao SPED.

8.51. Caso a empresa licitante apresente resultado inferior ou igual a 1 (um) em qualquer dos índices de Liquidez Geral (LG), Solvência Geral (SG) e Liquidez Corrente (LC), será exigido para fins de habilitação capital mínimo até 10% do valor total estimado da contratação.

8.52. As empresas criadas no exercício financeiro da licitação deverão atender a todas as exigências da habilitação e poderão substituir os demonstrativos contábeis pelo balanço de abertura. (Lei nº 14.133, de 2021, art. 65, §1º).

8.53. O atendimento dos índices econômicos previstos neste item deverá ser atestado mediante declaração assinada por profissional habilitado da área contábil, apresentada pelo fornecedor.

QUALIFICAÇÃO TÉCNICA

8.54. Prova de inscrição, registro e quitação das anuidades da pessoa jurídica e dos responsáveis técnicos, junto à entidade profissional competente – Conselho Regional de Engenharia e Agronomia CREA, Conselho de Arquitetura e Urbanismo CAU, do estado da sede da licitante, válida na data da apresentação da proposta;

8.55. Certidão de Pessoa Jurídica, expedida pelo CREA e/ou CAU, deverá obrigatoriamente contemplar como responsáveis técnicos 01 Engenheiro Civil, conforme disposto na Resolução do CONFEA N. 218, DE 29.06.1973;

8.56. A capacitação técnica do profissional será atestada mediante a apresentação de Certidão (ões) de Acervo Técnico - (CAT) expedida (s) pela entidade profissional competente da região onde os serviços foram executados, que comprove a execução de obra ou serviço de características semelhantes às parcelas de maior relevância e valor significativo do objeto deste Edital, em nome do Responsável Técnico;

8.57. Comprovação de Capacitação Técnico-operacional do Licitante:

8.57.1. A capacitação técnica operacional da licitante será comprovada mediante a apresentação de atestado (s) fornecido (s) por pessoa (s) jurídica (s) de direito público ou privado identificada em nome da licitante, em papel timbrado, constando o endereço do contratante, ou ser informado pelo licitante de forma a permitir possível diligência, que comprove(m) a aptidão da licitante para o desempenho de atividade pertinente e compatível em características, quantidades e prazos com o objeto deste Edital.



ESTADO DO MARANHÃO
PREFEITURA MUNICIPAL DE SÃO MATEUS DO MARANHÃO
SECRETARIA MUNICIPAL FINANÇAS E DESENVOLVIMENTO ECONÔMICO
CNPJ Nº 06.019.491/0001-07



8.57.2. A licitante deverá comprovar a execução dos serviços, de no mínimo 50% dos serviços que compõem as parcelas de maior relevância técnica e valor significativo da contratação, no qual comprove que a licitante tenha executado serviço contemplando as parcelas de maior relevância do objeto da licitação (§ 2º, Art. 67, Lei Federal 14.133/21), conforme descrito abaixo:

8.57.3. Itens de maior relevância:

ITEM	DESCRIÇÃO	QUANT
01	TRANSPORTE COM CAMINHÃO BASCULANTE DE 10 M ³ - RODOVIA EM REVESTIMENTO PRIMÁRIO	130897,77 txkm
02	EXECUÇÃO E COMPACTAÇÃO DE ATERRO COM SOLO PREDOMINANTEMENTE ARENOSO - EXCLUSIVE SOLO, ESCAVAÇÃO, CARGA E TRANSPORTE. AF_11/2019	6629,52 m ³
03	ESCAVAÇÃO E CARGA DE MATERIAL DE JAZIDA COM TRATOR DE 127 KW E CARREGADEIRA DE 3,4 M3	14902,77 m ³
04	CORPO DE BTTC D = 1,00 M PA1 - AREIA, BRITA E PEDRA DE MÃO COMERCIAIS	21,00 m
05	BOCA DE BSTC D = 1,00 M - ESCONSIDADE 0º - AREIA E BRITA COMERCIAIS - ALAS ESCONSAS	6,00 und

8.58. Comprovação de Capacitação Técnico-Profissional dos responsáveis técnicos (Engenheiro Civil) equivalente ao objeto licitado com registro no CREA/CAU

8.58.1. A empresa licitante deverá comprovar de possuir em seu quadro permanente, na data prevista para entrega da proposta, ao menos um engenheiro civil detentor(es) de atestado(s) de desempenho anterior fornecido por pessoa jurídica de direito público ou privado, devida registrado e com atesto do CREA/CAU, juntamente com a ART – Anotação de Responsabilidade Técnica ou o Registro de Responsabilidade Técnica - RRT, expedida pela entidade competente – Sistema CONFEA/CREA, relativo à execução, de no mínimo 50% dos serviços que compõem as parcelas de maior relevância técnica e valor significativo da contratação, conforme descrito abaixo:

8.58.2. Itens de maior relevância:

ITEM	DESCRIÇÃO	QUANT
01	TRANSPORTE COM CAMINHÃO BASCULANTE DE 10 M ³ - RODOVIA EM REVESTIMENTO PRIMÁRIO	130897,77 txkm
02	EXECUÇÃO E COMPACTAÇÃO DE ATERRO COM SOLO PREDOMINANTEMENTE ARENOSO - EXCLUSIVE SOLO, ESCAVAÇÃO, CARGA E TRANSPORTE. AF_11/2019	6629,52 m ³
03	ESCAVAÇÃO E CARGA DE MATERIAL DE JAZIDA COM TRATOR DE 127 KW E CARREGADEIRA DE 3,4 M3	14902,77 m ³
04	CORPO DE BTTC D = 1,00 M PA1 - AREIA, BRITA E PEDRA DE MÃO COMERCIAIS	21,00 m



ESTADO DO MARANHÃO
PREFEITURA MUNICIPAL DE SÃO MATEUS DO MARANHÃO
SECRETARIA MUNICIPAL FINANÇAS E DESENVOLVIMENTO ECONÔMICO
CNPJ Nº 06.019.491/0001-07



05	BOCA DE BSTC D = 1,00 M - ESCONSIDADE 0° - AREIA E BRITA COMERCIAIS - ALAS ESCONSAS	6,00 und
----	--	----------

8.59. O grau de complexidade tecnológica, exigida no item acima, será considerado atendido mediante a apresentação de atestados, com os quantitativos mínimos e/ou seu somatório corresponda a 50% (cinquenta pontos percentuais) dos itens assina previsto orçamento base, considerados PARCELAS DE MAIOR RELEVÂNCIA. Conforme o disposto nos eminentes Acórdãos 244/2015, promulgado pelo egrégio tribunal de contas da união – TCU visto trazerem em seus bojos, o limite quantitativo mínimo de 50% pertinente à exigência alusiva à contratação de bens e serviços exagerados no escopo dos atestados de capacidade técnica operacional do profissional.

“A exigência de comprovação da execução de quantitativos mínimos em obras ou serviços com características semelhantes, para fins de atestar a capacidade profissional, deve guardar proporção com a dimensão e a complexidade do objeto e recair, simultaneamente, sobre as parcelas de maior relevância e valor significativo. Como regra, os quantitativos mínimos exigidos não devem ultrapassar 50% do previsto no orçamento base, salvo em condições especiais devidamente justificadas no processo de licitação. (TCU, Acórdão nº 244/2015, Plenário, Rei. Ministro Benjamin Zymler, j em 10.09.2014). Acórdãos 244/2015.”

8.60. Os profissionais indicados pelo licitante para fins de comprovação da capacitação técnico-profissional deverão participar do serviço objeto da licitação, admitindo e a substituição por profissionais de experiência equivalente ou superior, desde que aprovada pela administração, conforme § 6, art. 67, lei 14.133/21.

8.61. O responsável técnico acima elencado deverá pertencer ao quadro permanente de pessoal da licitante, na data prevista para entrega da proposta, entendendo-se como tal, para fins deste Edital, o sócio, o administrador ou o diretor, o empregado e o prestador de serviços;

8.62. A comprovação de vínculo profissional far-se-á pela apresentação de um dos seguintes registros: cópia da carteira de trabalho (CTPS) em que conste o licitante como contratante; cópia do contrato social do licitante em que conste o profissional como sócio; cópia do contrato de prestação de serviços devidamente registrada no CREA e/ou CAU ou declaração de contratação futura do profissional detentor do atestado apresentado, acompanhada de declaração de anuência do mesmo; cópia da Certidão de Registro em vigor da empresa no Conselho Regional de Engenharia e Agronomia (CREA) conforme Resolução 266/79, da região a que está vinculado o licitante em que conste o profissional na lista de responsáveis técnicos.

8.63. É vedada a indicação de um mesmo responsável técnico por mais de uma empresa proponente, fato este que inabilitará todas as envolvidas.

8.64. Declaração formal de que disporá, por ocasião da futura contratação, das instalações, aparelhamento e pessoal técnico considerados essenciais para a execução contratual, conforme projeto básico.

8.65. É indispensável que o atestado de capacidade técnica apresente informações tangíveis, ficando vedada a



apresentada com informações genéricas, tais como: ter prestado o serviço a contento. Essa exigência é necessária para que, na ocasião da análise do documento, o julgador da proposta possa aferir efetivamente as condições de prestação de serviço eficiente da empresa para a execução do objeto de maneira satisfatória.

8.66. Caso a empresa Prestadora dos Serviços consagre-se vencedora do referido certame, deverá no ato da contratação, comprovar que possui estabelecimento no município tomador dos serviços, com inscrição municipal, alvará de funcionamento e credenciamento no sistema tributário municipal.

9. DO INSTRUMENTO CONTRATUAL

9.1. Homologado o resultado da licitação, o licitante mais bem classificado terá o prazo de 05 (cinco) dias, contados a partir da data de sua convocação, sob pena de decadência do direito à contratação, sem prejuízo das sanções previstas na Lei nº 14.133, de 2021.

9.2. O prazo de convocação poderá ser prorrogado uma vez, por igual período, mediante solicitação do licitante mais bem classificado ou do fornecedor convocado, desde que:

- a) A solicitação seja devidamente justificada e apresentada dentro do prazo; e
- b) A justificativa apresentada seja aceita pela Administração.

9.3. O instrumento contratual será assinado por meio de assinatura digital e disponibilizada no sistema de registro de preços.

9.4. Será facultado à Administração, quando o convocado não assinar o termo de contrato ou não aceitar ou não retirar o instrumento equivalente no prazo e nas condições estabelecidas, convocar os licitantes remanescentes, na ordem de classificação, para a celebração do contrato nas condições propostas pelo licitante vencedor.

9.5. Decorrido o prazo de validade da proposta indicado no edital sem convocação para a contratação, ficarão os licitantes liberados dos compromissos assumidos.

9.6. Na hipótese de nenhum dos licitantes aceitar a contratação nos termos do item 9.4., a Administração, observados o valor estimado e sua eventual atualização nos termos do edital, poderá:

- I - Convocar os licitantes remanescentes para negociação, na ordem de classificação, com vistas à obtenção de preço melhor, mesmo que acima do preço do adjudicatário;
- II - Adjudicar e celebrar o contrato nas condições ofertadas pelos licitantes remanescentes, atendida a ordem classificatória, quando frustrada a negociação de melhor condição.

9.7. A recusa injustificada do adjudicatário em assinar o contrato ou em aceitar ou retirar o instrumento equivalente no prazo estabelecido pela Administração caracterizará o descumprimento total da obrigação assumida e o sujeitará às penalidades legalmente estabelecidas e à imediata perda da garantia de proposta em favor do órgão ou entidade licitante.

9.8. A regra do item 9.7. não se aplicará aos licitantes remanescentes convocados.

9.9. Será facultada à Administração a convocação dos demais licitantes classificados para a contratação de remanescente de obra, de serviço ou de fornecimento em consequência de rescisão contratual, observados os mesmos critérios



ESTADO DO MARANHÃO
PREFEITURA MUNICIPAL DE SÃO MATEUS DO MARANHÃO
SECRETARIA MUNICIPAL FINANÇAS E DESENVOLVIMENTO ECONÔMICO
CNPJ Nº 06.019.491/0001-07



estabelecidos nos itens 9.4. e 9.6.

10. DOS RECURSOS

- 10.1. A interposição de recurso referente ao julgamento das propostas, à habilitação ou inabilitação de licitantes, à anulação ou revogação da licitação, observará o disposto no art. 165 da Lei nº 14.133, de 2021.
- 10.2. O prazo recursal é de 3 (três) dias úteis, contados da data de intimação ou de lavratura da ata.
- 10.3. Quando o recurso apresentado impugnar o julgamento das propostas ou o ato de habilitação ou inabilitação do licitante:
 - 10.3.1. A intenção de recorrer deverá ser manifestada imediatamente, sob pena de preclusão;
 - 10.3.2. O prazo para a manifestação da intenção de recorrer não será inferior a 10 (dez) minutos.
 - 10.3.3. O prazo para apresentação das razões recursais será iniciado na data de intimação ou de lavratura da ata de habilitação ou inabilitação;
 - 10.3.4. Na hipótese de adoção da inversão de fases prevista no § 1º do art. 17 da Lei nº 14.133, de 2021, o prazo para apresentação das razões recursais será iniciado na data de intimação da ata de julgamento.
- 10.4. Os recursos deverão ser encaminhados em campo próprio do sistema.
- 10.5. O recurso será dirigido à autoridade que tiver editado o ato ou proferido a decisão recorrida, a qual poderá reconsiderar sua decisão no prazo de 3 (três) dias úteis, ou, nesse mesmo prazo, encaminhar recurso para a autoridade superior, a qual deverá proferir sua decisão no prazo de 10 (dez) dias úteis, contado do recebimento dos autos.
- 10.6. Os recursos interpostos fora do prazo não serão conhecidos.
- 10.7. O prazo para apresentação de contrarrazões ao recurso pelos demais licitantes será de 3 (três) dias úteis, contados da data da intimação pessoal ou da divulgação da interposição do recurso, assegurada a vista imediata dos elementos indispensáveis à defesa de seus interesses.
- 10.8. O recurso e o pedido de reconsideração terão efeito suspensivo do ato ou da decisão recorrida até que sobrevenha decisão final da autoridade competente.
- 10.9. O acolhimento do recurso invalida tão somente os atos insuscetíveis de aproveitamento.
- 10.10. Os autos do processo permanecerão com vista franqueada aos interessados no sítio eletrônico <https://www.saomateus.ma.gov.br/>.

11. DAS INFRAÇÕES ADMINISTRATIVAS E SANÇÕES

- 11.1. Comete infração administrativa nos termos da Lei nº 14.133/2021 a empresa que:
 - a) Dar causa à inexecução parcial do contrato;
 - b) Dar causa à inexecução parcial do contrato que cause grave dano à Administração, ao funcionamento dos serviços públicos ou ao interesse coletivo;
 - c) Dar causa à inexecução total do contrato;



ESTADO DO MARANHÃO
PREFEITURA MUNICIPAL DE SÃO MATEUS DO MARANHÃO
SECRETARIA MUNICIPAL FINANÇAS E DESENVOLVIMENTO ECONÔMICO
CNPJ Nº 06.019.491/0001-07



- d) Deixar de entregar a documentação exigida para o certame;
- e) Não manter a proposta, salvo em decorrência de fato superveniente devidamente justificado;
- f) Não celebrar o contrato ou não entregar a documentação exigida para a contratação, quando convocado dentro do prazo de validade de sua proposta;
- g) Ensejar o retardamento da execução ou da entrega do objeto da licitação sem motivo justificado;
- h) Apresentar declaração ou documentação falsa exigida para o certame ou prestar declaração falsa durante a licitação ou a execução do contrato;
- i) Fraudar a licitação ou praticar ato fraudulento na execução do contrato;
- j) Comportar-se de modo inidôneo ou cometer fraude de qualquer natureza;
- k) Praticar atos ilícitos com vistas a frustrar os objetivos da licitação;
- l) Praticar ato lesivo previsto no art. 5º da Lei nº 12.846, de 1º de agosto de 2013.

11.2. Conforme os termos do Art. 41 do Decreto Municipal 029/2023, a Lei nº 14.133/2021, e subsidiariamente na Lei nº 9.784, de 1999 e na Lei Estadual nº 8.959/2009 serão observados o contraditório e a ampla defesa, todas as sanções previstas no Art. 156 da Lei 14.133/2021, serão aplicadas pelo Secretário Municipal da Pasta interessada, ou pela autoridade máxima da respectiva entidade, quando se tratar de autarquia ou fundação;

11.3. A empresa que cometer quaisquer das infrações discriminadas no subitem acima ficará sujeita, sem prejuízo da responsabilidade civil e criminal, às seguintes sanções:

- a) **Multa compensatória de até 10 % (dez por cento)** sobre o valor total da nota de empenho, no caso de recusa injustificada em assinar, o contrato e/ou receber e nota de empenho no prazo previsto;
- b) **Multa moratória de até 0,3% (três décimos por cento)** por dia de atraso injustificado na entrega, calculado sobre o valor da parcela não cumprida, até o limite de 5 (cinco) dias, após o qual, a critério da Administração, poderá ocorrer a não aceitação do objeto, de forma a configurar, nessa hipótese, inexecução total da obrigação assumida, sem prejuízo da rescisão unilateral da avença;
- c) **Multa moratória de até 0,5% (meio por cento)** por dia de atraso injustificado na entrega, calculado sobre o valor da parcela não cumprida, por período superior ao previsto na alínea "b", limitado a 05 (cinco) dias subsequentes, após o qual, a critério da Administração, poderá ocorrer a não aceitação do objeto, de forma a configurar, nessa hipótese, inexecução total da obrigação assumida, sem prejuízo da rescisão unilateral da avença;
- d) **Multa moratória de até cinco por cento (5%)**, calculado sobre o valor da parcela não cumprida, nas hipóteses não previstas nas alíneas anteriores, em caso de inexecução parcial da obrigação assumida;
- e) **Multa compensatória de até 10% (dez por cento)** sobre o valor total do contrato no caso de inexecução total do objeto, em caso de inexecução parcial das obrigações assumidas, a multa compensatória, no mesmo percentual do subitem acima, será aplicada de forma proporcional à obrigação inadimplida;
- f) Declaração de Inidoneidade para licitar ou contratar;



ESTADO DO MARANHÃO
PREFEITURA MUNICIPAL DE SÃO MATEUS DO MARANHÃO
SECRETARIA MUNICIPAL FINANÇAS E DESENVOLVIMENTO ECONÔMICO
CNPJ Nº 06.019.491/0001-07



g) Em caso de inexecução parcial das obrigações assumidas, a multa compensatória, no mesmo percentual do subitem acima, será aplicada de forma proporcional à obrigação inadimplida;

h) Impedimento de licitar e contratar com a Prefeitura Municipal de São Mateus do Maranhão com o consequente descredenciamento no Cadastro de Fornecedores do Município pelo prazo de até cinco anos.

11.4. Na aplicação das sanções serão considerados:

a) A natureza e a gravidade da infração cometida;

b) As peculiaridades do caso concreto;

c) As circunstâncias agravantes ou atenuantes;

d) Os danos que dela provierem para a Administração Pública;

e) A implantação ou o aperfeiçoamento de programa de integridade, conforme normas e orientações dos órgãos de controle.

11.5. A autoridade competente, na aplicação das sanções, levará em consideração a gravidade da conduta do infrator, o caráter educativo da pena, bem como o dano causado à Administração, observado o princípio da proporcionalidade;

11.6. Atrasos cuja justificativa seja aceita pela Prefeitura Municipal de São Mateus do Maranhão e comunicadas antes dos prazos de entrega consignados no contrato ou documento equivalente, poderão a critério desta ser isenta total ou parcialmente da multa.

12. DA IMPUGNAÇÃO AO EDITAL E DO PEDIDO DE ESCLARECIMENTO

12.1. Qualquer pessoa é parte legítima para impugnar este Edital por irregularidade na aplicação da Lei nº 14.133, de 2021, devendo protocolar o pedido até 3 (três) dias úteis antes da data da abertura do certame.

12.2. A resposta à impugnação ou ao pedido de esclarecimento será divulgado em sítio eletrônico oficial no prazo de até 3 (três) dias úteis, limitado ao último dia útil anterior à data da abertura do certame.

12.3. A impugnação e o pedido de esclarecimento poderão ser realizados por forma eletrônica, pelos seguintes meios: www.licitasaomateus.com.br ou no e-mail cplsaomateus2021@gmail.com.

12.4. As impugnações e pedidos de esclarecimentos não suspendem os prazos previstos no certame.

12.4.1. A concessão de efeito suspensivo à impugnação é medida excepcional e deverá ser motivada pelo agente de contratação, nos autos do processo de licitação.

12.5. Acolhida a impugnação, será definida e publicada nova data para a realização do certame.

13. DAS DISPOSIÇÕES GERAIS

13.1. Será divulgada ata da sessão pública no sistema eletrônico.

13.2. Não havendo expediente ou ocorrendo qualquer fato superveniente que impeça a realização do certame na data marcada, a sessão será automaticamente transferida para o primeiro dia útil subsequente, no mesmo horário anteriormente estabelecido, desde que não haja comunicação em contrário, pelo Agente de Contratação.



ESTADO DO MARANHÃO
PREFEITURA MUNICIPAL DE SÃO MATEUS DO MARANHÃO
SECRETARIA MUNICIPAL FINANÇAS E DESENVOLVIMENTO ECONÔMICO
CNPJ Nº 06.019.491/0001-07



- 13.3. Todas as referências de tempo no Edital, no aviso e durante a sessão pública observarão o horário de Brasília - DF.
- 13.4. A homologação do resultado desta licitação não implicará direito à contratação.
- 13.5. As normas disciplinadoras da licitação serão sempre interpretadas em favor da ampliação da disputa entre os interessados, desde que não comprometam o interesse da Administração, o princípio da isonomia, a finalidade e a segurança da contratação.
- 13.6. Os licitantes assumem todos os custos de preparação e apresentação de suas propostas e a Administração não será, em nenhum caso, responsável por esses custos, independentemente da condução ou do resultado do processo licitatório.
- 13.7. Na contagem dos prazos estabelecidos neste Edital e seus Anexos, excluir-se-á o dia do início e incluir-se-á o do vencimento. Só se iniciam e vencem os prazos em dias de expediente na Administração.
- 13.8. O desatendimento de exigências formais não essenciais não importará o afastamento do licitante, desde que seja possível o aproveitamento do ato, observados os princípios da isonomia e do interesse público.
- 13.9. Em caso de divergência entre disposições deste Edital e de seus anexos ou demais peças que compõem o processo, prevalecerá as deste Edital.
- 13.10. O Edital e seus anexos estão disponíveis, na íntegra, no Portal Nacional de Contratações Públicas (PNCP) e endereço eletrônico www.governadornewtonbello.ma.gov.br.
- 13.11. Integram este Edital, para todos os fins e efeitos, os seguintes anexos:
- 13.11.1. ANEXO I – Projeto Básico
- 13.11.2. ANEXO II – Minuta de Termo de Contrato

São Mateus do Maranhão/MA, XXXXXX.

Tassia Maria de Almeida Ferreira
Secretário Municipal de Finanças e Desenvolvimento Econômico



ESTADO DO MARANHÃO
PREFEITURA MUNICIPAL DE SÃO MATEUS DO MARANHÃO
SECRETARIA MUNICIPAL FINANÇAS E DESENVOLVIMENTO ECONÔMICO
CNPJ Nº 06.019.491/0001-07



MINUTA DE EDITAL – CONCORRENCIA Nº ____/2024

ANEXO I - PROJETO BÁSICO

1. DO OBJETO:

1. Contratação de empresa especializada em Recuperação de Estradas Vicinais, através do Contrato de Repasse 945596/2023 que entre si celebram a União Federal, por intermédio do Ministério da Integração e do Desenvolvimento Regional, representado pela Caixa Econômica Federal e o Município de São Mateus do Maranhão – MA.

2. DA NECESSIDADE DA CONTRATAÇÃO:

2.1. Os serviços licitados visam atender as necessidades do município, no melhoramento das estradas e das obras de arte indicadas em São Mateus do Maranhão/MA;

2.2. A relevância da obra se justifica devido as condições precárias que se encontram as estradas, adequando e configurando como um fator que decisivamente inclui melhor qualidade de vida;

2.3. O uso das estradas vicinais é intenso e essencial a população rural deste município, pois além da necessidade de escoamento da produção agropecuária que ocorre sazonalmente na produção de grãos e outros, há necessidade de deslocamento das pessoas, visando o acesso aos serviços de educação, saúde, lazer, comercio e afins;

2.4. Devido ao período de chuvas intensas as estradas apresentam estragos e necessidades de constantes reparos, devido as deteriorar-se com os agentes da natureza (sol, chuva, ventos) e também sua utilização normal de veículos os mais diversos;

2.5. Desta forma, faz-se necessária a execução de Serviços de Recuperação de Estradas Vicinais no Município de São Mateus do Maranhão - MA.

3. DA DESCRIÇÃO DA SOLUÇÃO COMO UM TODO CONSIDERANDO O CICLO DE VIDA DO OBJETO:

3.1. A descrição da solução como um todo, encontra-se pormenorizada em tópico específico dos Estudos Técnicos Preliminares, que antecede este Termo de Referência.

4. DOS REQUISITOS DA CONTRATAÇÃO:

4.1. Empresa especializada em Adequação de Estradas Vicinais com experiência comprovada em projetos similares;

4.2. Equipe técnica qualificada e experiente para execução dos serviços;

4.3. Cumprimento de prazos estabelecidos para execução da obra;

4.4. Utilização de materiais de alta qualidade e compatíveis com as normas técnicas vigentes;

4.5. Garantia dos serviços prestados, incluindo a manutenção do pavimento asfáltico por um determinado período após a conclusão da obra;

4.6. Apresentação de cronograma detalhado de execução dos serviços, contemplando todas as etapas necessárias;

4.7. Comprovação de regularidade jurídica, fiscal e trabalhista da empresa;

4.8. Apresentação de documentação técnica que comprove a capacidade da empresa em executar os



ESTADO DO MARANHÃO
PREFEITURA MUNICIPAL DE SÃO MATEUS DO MARANHÃO
SECRETARIA MUNICIPAL FINANÇAS E DESENVOLVIMENTO ECONÔMICO
CNPJ Nº 06.019.491/0001-07



serviços conforme especificações técnicas exigidas.

4.9. Adequação às normas técnicas vigentes para pavimentação de vias públicas; Estudo prévio de viabilidade técnica e ambiental da obra;

4.10. Além das especificações acima, deverão ser observadas as prescrições a seguir, as quais são condicionantes para aceitação da Proposta de Preços e do recebimento dos serviços licitados:

4.10.1. Não serão aceitos produtos/serviços em desacordo com as especificações técnicas constantes do presente Projeto Básico;

4.10.2. Havendo divergência nas especificações, o prestador de serviços deverá atender as constantes no Edital;

4.10.3. Os serviços deverão ser executados, obrigatoriamente, de acordo com as especificações constantes da proposta e o prazo de entrega obedecido rigorosamente;

4.10.4. O prazo de validade da proposta não poderá ser inferior a 60 (sessenta) dias a contar da data de Abertura das Propostas de Preços.

4.10.5. O pagamento será efetuado em até 30 (trinta) dias, contados do recebimento definitivo do objeto.

4.11. Quanto a Sustentabilidade:

4.11.1. Os critérios de Sustentabilidade são: Maior vida útil, menor custo de manutenção, uso de inovações que reduzam a pressão sobre os recursos naturais, origem ambientalmente regular dos recursos naturais utilizados, menor geração de resíduos, como também materiais, tecnologias e matérias-primas de origem local.

4.12. Quanto a Subcontratação:

4.12.1. A CONTRATANTE poderá, nos termos da Lei, autorizar a subcontratação parcial do objeto, até o limite máximo de 30% (trinta por cento) por item, do valor total do contrato, objetivando o bom andamento do serviço, mediante justificativa a ser apresentada pela CONTRATADA.

4.12.2. A justificativa deve ser detalhada e conter no mínimo:

a) Descrição dos serviços a serem executados pela Subcontratada;

b) Cópia do Contrato Social da empresa;

c) Declaração de responsabilidade quanto à análise da conformidade documental habilitação da Subcontratada inclusive quanto à compatibilidade da empresa frente ao Atestado de Capacidade Técnica apresentado, devendo a CONTRATADA zelar rigorosamente pela execução dos serviços subcontratados.

4.12.3. Em caso de subcontratação, não será estabelecido qualquer vínculo entre a CONTRATANTE e a Subcontratada, permanecendo a CONTRATADA responsável pelo integral cumprimento das obrigações legais e contratuais;

4.12.4. A CONTRATADA deverá informar previamente ao gestor deste contrato, quanto a subcontratação a ser realizada no curso da vigência deste instrumento, bem como qualquer substituição de subcontratada, e, se autorizadas, comprovadas com o respectivo contrato e distrato entre as partes ou outro instrumento equivalente;

4.12.5. A CONTRATADA tomará as providências cabível e responsabilizar-se-á pelo pleno atendimento, por parte da(s) empresa(s) Subcontratada(s), às determinações do Termo de Referência, do Contrato e documentos relacionados;

4.12.6. A CONTRATADA deverá comprovar que a Subcontratada atende às condições exigidas no presente Termo de Referência, bem como capacidade técnica compatível com o objeto da subcontratação, devendo substituir de comum acordo com o gestor, a Subcontratada que, de qualquer forma, impeça, dificulte ou prejudique a prestação dos serviços;

4.12.7. Em atenção ao disposto no §3º do art. 122 da Lei n.º 14.133, de 2021, é vedada a subcontratação de pessoa física ou jurídica, se aquela ou os dirigentes desta mantiverem vínculo de natureza técnica, comercial,



ESTADO DO MARANHÃO
PREFEITURA MUNICIPAL DE SÃO MATEUS DO MARANHÃO
SECRETARIA MUNICIPAL FINANÇAS E DESENVOLVIMENTO ECONÔMICO
CNPJ Nº 06.019.491/0001-07



econômica, financeira, trabalhista ou civil com dirigente do órgão ou entidade CONTRATANTE ou com agente público que desempenhe função na contratação ou atue na fiscalização ou na gestão do contrato, ou se deles forem cônjuge, companheiro ou parente em linha reta, colateral, ou por afinidade, até o terceiro grau.

4.13. Quanto a Garantia da Execução Contratual:

4.13.1. Será exigida a prestação de garantia pela Contratada, no percentual de 2% (cinco por cento) do valor total do contrato, podendo optar por caução em dinheiro ou títulos da dívida pública, seguro-garantia ou fiança bancária, a ser comprovada no prazo de 10 (dez) dias úteis a partir da data da celebração do contrato, prorrogados por igual período a critério desta Prefeitura;

4.13.2. Sem prejuízo da aplicação das sanções cabíveis, caso a Contratada não apresente a comprovação da prestação da garantia no prazo fixado, a Prefeitura fica autorizada a promover a retenção dos pagamentos, até o limite de 30% (trinta por cento) do valor mensal devido, para fins de atingir o valor total da garantia;

4.13.3. A inobservância do prazo fixado para apresentação da garantia acarretará a aplicação de multa de 0,07% (sete centésimos por cento) do valor do contrato por dia de atraso, observado o máximo de 1% (um por cento);

4.13.4. O atraso superior a 25 (vinte e cinco) dias autoriza a Administração a promover a rescisão do contrato por descumprimento ou cumprimento irregular de suas cláusulas, conforme dispõem o Art.137 da Lei Federal nº 14.133/2021;

4.13.5. Somente será aceita a prestação de garantia que cubra, no mínimo, os seguintes riscos ou prejuízos decorrentes da execução do contrato:

4.13.6. Prejuízo advindo do não cumprimento do objeto do contrato e do não adimplemento das demais obrigações nele previstas;

4.13.7. Prejuízos causados à Contratante ou a terceiro, decorrentes de culpa ou dolo durante a execução do contrato;

4.13.8. As multas moratórias e compensatórias aplicadas à Contratada.

4.13.9. No caso de caução em dinheiro, o depósito deverá ser efetuado em conta específica com correção monetária, em favor da Prefeitura;

4.13.10. Caso a opção seja por utilizar títulos da dívida pública, estes devem ter sido emitidos sob a forma escritural, mediante registro em sistema centralizado de liquidação e de custódia autorizado pelo Banco Central do Brasil, e avaliados pelos seus valores econômicos, conforme definido pelo Ministério da Fazenda;

4.13.11. A garantia, se prestada na forma de fiança bancária ou seguro-garantia, deverá ter validade durante toda a vigência do contrato, e ainda por mais 3 (três) meses após o término da vigência contratual;

4.13.12. No caso de garantia na modalidade de fiança bancária, deverá constar expressa renúncia do fiador aos benefícios do artigo 827 do Código Civil;

4.13.13. No caso de alteração do valor do contrato, ou prorrogação de sua vigência, a garantia deverá ser readequada ou renovada nas mesmas condições;

4.13.14. Se o valor da garantia for utilizado, total ou parcialmente, pela Contratante, para compensação de prejuízo causado no decorrer da execução contratual por conduta da Contratada, esta deverá proceder à respectiva reposição no prazo de 15 (quinze) dias úteis, contados da data em que tiver sido notificada.

4.13.15. Após execução do contrato, constatado o regular cumprimento de todas as obrigações a cargo da contratada, a garantia por ela prestada será liberada ou restituída e, quando em dinheiro, atualizada monetariamente, deduzidos eventuais valores devidos à Contratante;

4.13.16. A garantia somente será liberada ante a comprovação de que a empresa pagou todas verbas rescisórias trabalhistas decorrentes da contratação, e que, caso esse pagamento não ocorra até o fim só segundo mês após



ESTADO DO MARANHÃO
PREFEITURA MUNICIPAL DE SÃO MATEUS DO MARANHÃO
SECRETARIA MUNICIPAL FINANÇAS E DESENVOLVIMENTO ECONÔMICO
CNPJ Nº 06.019.491/0001-07



o encerramento da vigência contratual, a garantia será utilizada para pagamentos dessas verbas trabalhistas diretamente pela administração;

4.13.17. Em caso de encerramento da vigência do contrato, ou rescisão contratual, a Secretaria reterá a garantia prestada, até que o fiscal verifique o pagamento pela Contratada das verbas rescisórias decorrentes da contratação, ou a comprovação de que os empregados serão realocados em outra atividade de prestação de serviços, sem que ocorra a interrupção do contrato de trabalho;

4.13.18. O garantidor não é parte interessada para figurar em processo administrativo instaurado pelo contratante com o objetivo de apurar prejuízos e/ou aplicar sanções à Contratada;

4.13.19. A Prefeitura não executará a garantia nas seguintes hipóteses:

- a) Caso fortuito ou força maior;
- b) Alteração, sem prévia anuência da seguradora ou do fiador, das obrigações contratuais;
- c) Descumprimento das obrigações pela contratada decorrente de atos ou fatos da administração.

4.14. Quanto a Vistoria:

4.14.1. A licitante deverá conhecer/visitar o local da obra, o que deverá ocorrer em data e horários agendados com a Secretaria Municipal de Infraestrutura, situada na RUA SANTA RITA, Nº S/N - CENTRO, entre os horários 08:00 às 12:00 e 14:00 às 18:00, para maiores informações;

4.14.2. O prazo para vistoria iniciar-se-á no dia útil seguinte ao da publicação do Edital, estendendo-se até o dia útil anterior à data prevista para a abertura da sessão pública;

4.14.3. A visita e inspeção prévia do local de realização dos serviços têm por finalidade obter toda informação necessária à elaboração da proposta, para a utilização e exclusiva responsabilidade do licitante, tais como: as condições locais, quantidade e natureza do trabalho, materiais e equipamentos necessários à execução do mesmo, formas e condições de suprimentos, meios de acesso ao local;

4.14.4. A empresa que decidir não realizar a vistoria técnica não poderá alegar o desconhecimento das condições locais e demais detalhes da prestação dos serviços para eximir-se de qualquer obrigação assumida ou para rever os termos de contrato que vier a firmar;

4.14.5. As empresas, cadastradas ou não no SICAF, deverão apresentar Atestado de vistoria assinado pelo servidor responsável, conforme exigido no projeto básico ou sua substituição pela declaração formal emitida pelo licitante em que conste, alternativamente, ou que conhece as condições locais para execução do objeto; ou que tem pleno conhecimento das condições e peculiaridades inerentes à natureza do trabalho, assumindo total responsabilidade por este fato e que não utilizará deste para quaisquer questionamentos futuros que ensejem desavenças técnicas ou financeiras com a contratante, em conformidade com os Acórdãos 212/2017 – TCU/Plenário e 802/2016-TCU/Plenário.

5. DO VALOR ESTIMADO:

5.1. Considerando o que dispõe a Lei nº 14.133, de 2023, Lei de Diretrizes Orçamentárias Federal vigente, Decreto nº 93.872, de 23 de dezembro de 1986, e suas alterações, Decreto nº 10.024, de 20 de setembro de 2019, Decreto nº 11.531, de 16 de março de 2023, e suas alterações, Portaria Conjunta MGI/MF/CGU nº 33, de 30 de agosto de 2023 e suas alterações, Instrução Normativa MPDG Nº 02, de 24 de janeiro de 2018 e suas alterações, conforme Contrato de Repasse nº 945596/2023, em anexo;



ESTADO DO MARANHÃO
PREFEITURA MUNICIPAL DE SÃO MATEUS DO MARANHÃO
SECRETARIA MUNICIPAL FINANÇAS E DESENVOLVIMENTO ECONÔMICO
CNPJ Nº 06.019.491/0001-07



5.2. Dessa forma a Prefeitura Municipal de São Mateus do Maranhão/MA aplicará a contrapartida no valor de R\$ 3.000,00 (três mil reais) enquanto a União/MAP ingressará com o apoio técnico e financeiro, aplicando o valor de R\$ 960.019,00 (novecentos e sessenta mil e dezenove reais) através do Contrato de Repasse 945596/2023 que entre si celebram a União Federal, por intermédio do Ministério da Integração e do Desenvolvimento Regional, representado pela Caixa Econômica Federal e o Município de São Mateus do Maranhão – MA.

6. DOS QUANTITATIVOS E ESPECIFICAÇÕES TÉCNICAS:

6.1. A prestação de serviços a serem prestados deverão satisfazer as especificações técnicas e serem prestados conforme relacionadas neste Projeto Básico e seus anexos.

7. DO ENQUADRAMENTO LEGAL:

7.1. A modalidade de licitação vai ser feita por CONCORRÊNCIA, conforme inciso XXXVIII do artigo 6º da Lei nº 14.133/2021.

8. DOS SERVIÇOS PRELIMINARES:

8.1. ADMINISTRAÇÃO DA OBRA/Administração local da obra (eng. de obra, etc):

8.1.1. SERVIÇOS:

8.1.1.1. O CONSTRUTOR deverá manter na obra, durante o tempo indicado em planilha, efetivo de mão-de-obra composta no mínimo por:

- a. 1 Engenheiro / Pleno, responsável, com ART vinculada à obra; 1 Encarregado geral de obras;
- b. Os serviços serão medidos mensalmente, desde que fornecidos e detalhados na composição unitária de preço pertencente a proposta financeira do edital e durante o período de execução da obra. A Fiscalização poderá suprimir recursos de itens não fornecidos, bem como aqueles que não forem detalhados na composição de custo dos preços unitários;
- c. Caso o detalhamento seja feito de forma global, ficará a cargo da fiscalização o critério de medição;
- d. O pagamento será realizado de acordo com a planilha de orçamentação de obras. Caso as obras sofram atrasos por ritmo reduzido dos serviços, ou qualquer impedimento legal poderá ser reduzido o valor mensal pago a este item e que posteriormente será pago na prestação dos serviços a serem realizados fora do prazo previsto de forma proporcional até o valor total estabelecido pela empresa na sua proposta do edital.

8.2. SERVIÇOS INICIAIS

8.2.1. Fornecimento e instalação de placa de obra com chapa galvanizada e estrutura de madeira:

- a. A Contratada deverá providenciar uma placa de obra nas dimensões 3,00 x 1,50 m com os dizeres pertinentes à obra. A placa de identificação da obra deverá identificar tanto a Contratante, quanto o Órgão Financiador da Obra, devendo ser executadas de acordo com o modelo definido pela Contratante e instaladas no local estipulado pela Fiscalização. A placa deverá ter a face em chapa de aço galvanizado, nº 16 ou 18, com tratamento oxidante, sem moldura, fixadas em estruturas de madeira serrada. As peças deverão ter dimensões suficientes para suporte das placas e para suportar a ação dos ventos. Todas as cores a serem utilizadas serão as padronizadas, devendo ser de cor fixa e comprovada resistência ao tempo. Caberá ao Construtor o fornecimento, montagem, manutenção e assentamento das placas, estando a mesma obrigada, ao final da Obra, mediante autorização da Fiscalização, realizar a sua desmontagem e remoção.



ESTADO DO MARANHÃO
PREFEITURA MUNICIPAL DE SÃO MATEUS DO MARANHÃO
SECRETARIA MUNICIPAL FINANÇAS E DESENVOLVIMENTO ECONÔMICO
CNPJ Nº 06.019.491/0001-07



8.2.2. Critérios de medição e pagamento:

8.2.2.1. Estes serviços serão medidos e pagos de acordo com a planilha de orçamentação de obras.

8.2.3. Mobilização e Desmobilização

8.2.3.1. Quanto à mobilização, a Contratada deverá iniciar imediatamente após a liberação da Ordem de Serviço, e em obediência ao cronograma. A mobilização compreenderá o transporte de máquinas e equipamentos, pessoal e instalações provisórias necessárias para a perfeita execução das obras;

8.2.3.2. A desmobilização compreenderá a completa limpeza dos locais da obra, retirada dos materiais e dos equipamentos da obra e o deslocamento dos empregados da Contratada.

8.2.4. Critérios de medição e pagamento:

8.2.4.1. A remuneração correspondente à mobilização da Contratada antes do início da obra, a desmobilização após o término do contrato, será efetuada de forma global, sendo o pagamento efetuado conforme o cronograma físico-financeiro proposto pela Licitante.

8.3. SERVIÇOS DE TERRAPLENAGEM

8.3.1. Limpeza mecanizada de camada vegetal, vegetação e pequenas árvores (diâmetro de tronco menor que 0,20 m), com trator de esteiras.

8.3.2. Serviços iniciais:

8.3.2.1. A remoção ou estocagem dependerá de eventual utilização, a ser definida pela fiscalização, não sendo permitida a sua deposição em locais de aterros nem sua permanência em locais que possam provocar a obstrução dos sistemas de drenagem natural.

8.3.3. Execução:

8.3.3.1. As operações de desmatamento, destocamento e limpeza se darão dentro das faixas de serviço das obras. As operações serão executadas na área mínima compreendida entre as estacas de amarração, "off sets", com o acréscimo de um metro para cada lado. No caso de empréstimo ou jazida, a área será a indispensável a sua exploração;

8.3.3.2. Serão removidos todos os tocos e raízes bem como toda a camada de solo orgânico e outros materiais indesejáveis que ocorram até o nível do terreno considerado apto para terraplanagem. A profundidade será definida pela fiscalização.

8.3.3.3. O material proveniente do serviço será removido, podendo ser transportado para local de "bota-fora", local de estocagem ou ainda enleirado e queimado com fogo controlado, a critério da fiscalização.

8.3.4. Equipamentos:

As operações serão executadas utilizando-se equipamentos adequados complementados com o emprego de serviço manual. A escolha do equipamento se fará em função da densidade e do tipo de vegetação local e dos prazos exigidos para a execução da obra.

8.3.5. Inspeção:

8.3.5.1. Verificação Final da Qualidade;

8.3.5.2. A verificação das operações de desmatamento, destocamento e limpeza será por apreciação visual da qualidade dos serviços.

8.3.6. Aceitação ou Rejeição:

8.3.6.1. Os serviços serão aceitos desde que atendam às exigências preconizadas nesta Especificação e rejeitados caso contrário;

8.3.6.2. Os serviços rejeitados deverão ser corrigidos, complementados ou refeitos.



8.3.7. Critérios de medição:

8.3.7.1. Os serviços aceitos serão medidos de acordo com os critérios seguintes:

- a. Os serviços de desmatamento e de destocamento de árvores de diâmetro inferior a 0,15m e limpeza serão medidos em função da área efetivamente trabalhada;
- b. As árvores de diâmetro igual ou superior a 0,15m serão medidas isoladamente, em função das unidades destocadas;
- c. O diâmetro das árvores será apreciado a um metro de altura do nível do terreno;
- d. A remoção e o transporte de material proveniente do desmatamento, destocamento e limpeza não serão considerados para fins de medição.

8.3.8. Condições Gerais:

8.3.8.1. Os serviços de desmatamento, destocamento e limpeza devem preservar os elementos de composição paisagística, assinalados no projeto;

8.3.8.2. Nenhum movimento de terra poderá ter início enquanto as operações de desmatamento, destocamento e limpeza não tenham sido totalmente concluídas.

8.3.9. Escavação e carga de material de jazida - aterro/Cargas de materiais

8.3.9.1. Materiais:

- a. Os materiais a serem objeto deste tipo de operação são todos aqueles oriundos da movimentação de volumes de terraplenagem, revestimentos, etc., quando não previstos na composição dos serviços.

8.3.9.2. Equipamentos:

Serão utilizadas carregadeiras frontais para as operações de carga e caminhões basculantes para as operações de transporte.

8.3.9.3. Decapagem de jazidas

8.3.9.3.1. Execução:

- a. Estes serviços compreendem a escavação e transporte em distâncias de até 50m de materiais inservíveis de jazidas, à finalidade indicada. Enquadra-se neste tipo de serviço a estocagem de solos de decapagem cujas propriedades indicam seu aproveitamento nos serviços de proteção vegetal como camada de preparação ao plantio/semeadura de espécies de gramíneas, leguminosas e arbustivas. Estes materiais serão classificados de acordo com a ES-MP01 CORTES. Os preços unitários dos serviços foram obtidos com base na movimentação de volumes de escavação classificados como material comum, prevendo-se a utilização econômica dos seguintes equipamentos: Trator de esteiras com lâmina, 110 a 160 HP, para escavação e transporte.

8.3.9.4. Hora-Máquina

8.3.9.4.1. Descrição:



ESTADO DO MARANHÃO
PREFEITURA MUNICIPAL DE SÃO MATEUS DO MARANHÃO
SECRETARIA MUNICIPAL FINANÇAS E DESENVOLVIMENTO ECONÔMICO
CNPJ Nº 06.019.491/0001-07



a. Este tipo de serviço compreende o uso de motoniveladora para a execução de uma série de serviços tais como:

a.1. Manutenção das condições de tráfego da pista de rolamento em situações emergenciais em caso de chuvas;

b.1. Remoção de barreiras sobre a pista;

c.1. Manutenção de vias alternativas em caso de desvio de tráfego.

8.3.10. Extração, carga e descarga de material para aterro/Descrição:

8.3.10.1. Este serviço compreende a Escavação, carga e descarga de aterro necessário à execução do aterro, quando não incluído no custo de execução dos serviços.

8.3.11. Equipamentos:

8.3.11.1. Tais serviços serão executados com base na utilização econômica dos seguintes equipamentos:

8.3.11.1.1. Extração com trator de esteiras:

a. Trator de esteiras com lâmina, 110 a 160 HP, para extração; Pá carregadeira de pneus, 170 HP para carga.

8.3.12. Condições Gerais:

8.3.12.1. A descarga do material para aterro será precedida da execução dos serviços de desmatamento, destocamento e limpeza da área do empréstimo;

8.3.12.2. As operações serão executadas utilizando-se equipamentos adequados complementados com o emprego de serviço manual. A escolha do equipamento se fará em função da necessidade exigida na execução da obra.

8.3.13. Transporte local c/ base. em rodov. não pav./Momento Extraordinário de Transporte

8.3.13.1. Os transportes de materiais cuja faixa de transporte (DMT) excedam à distância de 300 metros, os mesmos serão medidos considerando-se momento extraordinário de transporte. A unidade de medição será expressa em t.Km.

8.3.14. Condições Gerais:

8.3.14.1. Não será permitido o transporte do material para o local do aterro, quando o subleito ou a camada subjacente estiver molhada, não sendo capaz de suportar, sem se deformar, a movimentação do equipamento;

8.3.14.2. Os caminhões basculantes descarregarão as respectivas cargas em pilhas, com adequado espaçamento. O espalhamento será efetuado mediante atuação da motoniveladora;

8.3.14.3. Nesta fase, especial atenção deverá ser conferida à definição da espessura da camada solta, objetivando-se evitar a adição de material na fase de acabamento;

8.3.15. Execução e compactação de aterro com solo predominantemente arenoso - exclusive solo, escavação, carga e transporte/Serviços iniciais:

8.3.15.1. A operação será precedida da execução dos serviços de desmatamento, destocamento e limpeza;

8.3.15.2. Preliminarmente as execuções dos aterros deverão estar concluídas as obras de arte correntes necessárias à drenagem da bacia hidrográfica interceptada pelos mesmos.

8.3.16. Material:



ESTADO DO MARANHÃO
PREFEITURA MUNICIPAL DE SÃO MATEUS DO MARANHÃO
SECRETARIA MUNICIPAL FINANÇAS E DESENVOLVIMENTO ECONÔMICO
CNPJ Nº 06.019.491/0001-07



8.3.16.1. Os solos deverão ser preferencialmente utilizados atendendo à qualidade e a destinação prévia, indicadas no projeto.

8.3.17. Equipamentos:

8.3.17.1. A execução dos aterros deverá prever a utilização racional de equipamento apropriado, atendidas às condições locais e a produtividade exigida.

8.3.17.2. Para a execução dos serviços de base poderão ser utilizados os seguintes equipamentos:

- a. Motoniveladora pesada com escarificador;
- b. Caminhão-Pipa com barra distribuidora;
- c. Rolos compactadores tipos pé-de-carneiro, liso, liso-vibratório e de pneus, rebocados ou autopropelidos;
- d. Grade de discos;
- e. Trator agrícola de pneus.

8.3.17.3. Além destes, poderão ser usados outros equipamentos desde que aceitos pela Fiscalização.

8.3.18. Execução:

8.3.18.1. As operações de execução do aterro subordinam-se aos elementos técnicos, constantes do projeto, e compreenderão:

- a. Descarga, espalhamento, homogeneização, conveniente umedecimento ou aeração, compactação dos materiais selecionados procedentes de cortes ou empréstimos, para a construção do corpo do aterro até a cota correspondente ao greide de terraplenagem;
- b. Descarga, espalhamento, conveniente umedecimento ou aeração, e compactação dos materiais procedentes de cortes ou empréstimos, destinados a substituir eventualmente os materiais de qualidade inferior, previamente retirados, a fim de melhorar as fundações dos aterros;
- c. No caso de aterros assentes sobre encostas, com inclinação transversal acentuada e de acordo com o projeto, as encostas naturais deverão ser escarificadas com um trator de lâmina, produzindo ranhuras, acompanhando as curvas de nível. Se a natureza do solo condicionar a adoção de medidas especiais para a solidarização do aterro ao terreno natural, exige-se a execução de degraus ao longo da área a ser aterrada;
- d. O lançamento do material para a construção dos aterros deve ser feito em camadas sucessivas, em toda a largura da seção transversal, e em extensões tais, que permitam seu umedecimento e compactação de acordo com o previsto nesta Norma. Para o corpo dos aterros a espessura da camada compactada não deverá ultrapassar 0,20m;
- e. Todas as camadas do solo deverão ser convenientemente compactadas. Para o corpo dos aterros, na umidade ótima, mais ou menos 3%, até se obter a massa específica aparente seca correspondente a 100% da massa específica aparente máxima seca, do ensaio DNER-ME 092 ou DNER-ME 037. Para as camadas finais aquela massa específica aparente seca deve corresponder a 100% da massa específica aparente máxima seca, do referido ensaio. Os trechos que não atingirem as condições mínimas de compactação deverão ser escarificados, homogeneizados, levados à umidade adequada e novamente compactados, de acordo com a massa específica aparente seca exigida;
- f. No caso de alargamento de aterros a execução será obrigatoriamente procedida de baixo para cima, acompanhada de degraus nos seus taludes. Desde que, justificado em projeto, a execução poderá ser realizada por meio de arrasamento parcial do aterro existente, até que o material escavado preencha a



ESTADO DO MARANHÃO
PREFEITURA MUNICIPAL DE SÃO MATEUS DO MARANHÃO
SECRETARIA MUNICIPAL FINANÇAS E DESENVOLVIMENTO ECONÔMICO
CNPJ Nº 06.019.491/0001-07



nova seção transversal, complementando-se com material importado toda a largura da referida seção transversal.

8.3.19. Inspeção:

8.3.19.1. Deverão ser adotados os seguintes procedimentos:

- a. 01 ensaio de compactação, segundo o método DNER-ME 129 para cada 1.000m³ de material do corpo do aterro;
- b. 01 ensaio de compactação, segundo o método DNER-ME 129 para cada 200m³ de material de camada final do aterro;
- c. 01 ensaio de granulometria (DNER-ME 080) do limite de liquidez (DNER-ME 122) e do limite de plasticidade (DNER-ME 082) para o corpo do aterro, para todo o grupo de dez amostras submetidas ao ensaio de compactação, segundo a alínea a;
- d. 01 ensaio para granulometria (DNER-ME 080) do limite de liquidez (DNER-ME 122) e do limite de plasticidade (DNER-ME 082) para camadas finais do aterro, para todo o grupo de quatro amostras submetidas ao ensaio de compactação, segundo a alínea b;
- e. 01 ensaio do Índice de Suporte Califórnia, com energia do Método DNER-ME 49 para camada final, para cada grupo de quatro amostras submetidas a ensaios de compactação, segundo a alínea b.

8.3.20. Controle da Execução:

8.3.20.1. Ensaio de massa específica aparente seca "in situ" em locais escolhidos aleatoriamente, por camada, distribuídos regularmente ao longo do segmento, pelo método DNER-ME 092 e DNER-ME 037. Para pistas de extensões limitadas, com volume de no máximo 1.200m³ no corpo do aterro, ou 800m³ para as camadas finais deverão ser feitas pelo menos 5 determinações para o cálculo do grau de compactação - GC.

8.3.21. Controle Geométrico:

8.3.21.1. O acabamento da plataforma de aterro será procedido mecanicamente de forma a alcançar a conformação da seção transversal do projeto, admitidas as tolerâncias seguintes:

- a. variação da altura máxima de $\pm 0,04$ m para o eixo e bordos;
- b. variação máxima da largura de $+ 0,30$ m para a plataforma, não sendo admitida variação para menos. O controle deverá ser efetuado por nivelamento de eixo e bordo.

8.3.22. Aceitação ou Rejeição:

8.3.22.1. A expansão, determinada no ensaio de ISC, deverá sempre apresentar o seguinte resultado:

- a. corpo do aterro: ISC = 2% e expansão = 4%;
- b. camadas finais : ISC = 2% e expansão = 2%;
- c. Será controlado o valor mínimo para o ISC e grau de compactação - GC, com valores de k obtidos na Tabela de Amostragem Variável, adotando-se o procedimento seguinte:

8.3.22.2. Para ISC e GC têm-se:

- a. $k_s <$ valor mínimo admitido - rejeita-se o serviço;
- b. $k_s >$ valor mínimo admitido - aceita-se o serviço;
- c. Para a expansão, têm-se:
 - a.1. $+ k_s >$ valor máximo admitido - rejeita-se o serviço;
 - b.1. $+ k_s =$ valor máximo admitido - aceita-se o serviço.



ESTADO DO MARANHÃO
PREFEITURA MUNICIPAL DE SÃO MATEUS DO MARANHÃO
SECRETARIA MUNICIPAL FINANÇAS E DESENVOLVIMENTO ECONÔMICO
CNPJ Nº 06.019.491/0001-07



Sendo:

Onde:

- i - valores individuais;
- média da amostra;
- s - desvio padrão da amostra;
- k - coeficiente tabelado em função do número de determinações. n - número de determinações.

8.3.22.3. Os serviços rejeitados deverão ser corrigidos, complementados ou refeitos.

8.3.22.4. Os resultados do controle estatístico da execução serão registrados em relatórios periódicos de acompanhamento.

8.3.23. Controle ambiental:

8.3.23.1. Os cuidados para a preservação ambiental se referem à disciplina do tráfego e do estacionamento dos equipamentos.

8.3.23.2. Deverá ser proibido o tráfego desordenado dos equipamentos fora da área da obra, para evitar danos desnecessários à vegetação e interferências na drenagem natural.

8.3.23.3. As áreas destinadas ao estacionamento e aos serviços de manutenção dos equipamentos deverão ser localizadas de forma que resíduos de lubrificantes e/ou combustíveis, não sejam levados até cursos d'água.

8.3.23.4. Não será permitida a execução dos serviços em dias de chuva.

8.3.24. Critérios de medição/Os serviços aceitos serão medidos de acordo com os critérios seguintes:

8.3.24.1. O volume transportado para os aterros deve ser objeto de medição, por ocasião da execução dos cortes e dos empréstimos;

8.3.24.2. A compactação será medida em m³, sendo considerado o volume de aterro executado de acordo com a seção transversal do projeto;

8.3.24.3. Nos serviços onde houver coincidência da camada final de 0,20m, nas obras de terraplenagem, com a regularização das obras de pavimentação, este último serviço não deverá ser medido, por ser idêntico ao primeiro;

8.3.24.4. O equipamento, a mão de obra, o material e o transporte, bem como as despesas indiretas não serão objeto de medição, apenas considerados por ocasião da composição dos preços dos serviços.

8.4. SERVIÇOS DE REVESTIMENTO PRIMÁRIO

8.4.1. Escavação e carga de material de jazida/Cargas de materiais

8.4.1.1. Materiais:

a. Os materiais a serem objeto deste tipo de operação são todos aqueles oriundos da movimentação de volumes de terraplenagem, revestimentos, etc., quando não previstos na composição dos serviços.

8.4.1.2. Equipamentos:

a. Serão utilizadas carregadeiras frontais para as operações de carga e caminhões basculantes para as operações de transporte.

8.4.1.3. Decapagem de jazidas/Execução:

8.4.1.3.1. Estes serviços compreendem a escavação e transporte em distâncias de até 50m de materiais



ESTADO DO MARANHÃO
PREFEITURA MUNICIPAL DE SÃO MATEUS DO MARANHÃO
SECRETARIA MUNICIPAL FINANÇAS E DESENVOLVIMENTO ECONÔMICO
CNPJ Nº 06.019.491/0001-07



inservíveis de jazidas, à finalidade indicada. Enquadra-se neste tipo de serviço a estocagem de solos de decapagem cujas propriedades indicam seu aproveitamento nos serviços de proteção vegetal como camada de preparação ao plantio/semeadura de espécies de gramíneas, leguminosas e arbustivas. Estes materiais serão classificados de acordo com a ES-MP01 CORTES. Os preços unitários dos serviços foram obtidos com base na movimentação de volumes de escavação classificados como material comum, prevendo-se a utilização econômica dos seguintes equipamentos: Trator de esteiras com lâmina, 110 a 170 HP, para escavação e transporte.

8.4.1.4. Hora-Máquina

8.4.1.4.1. Descrição:

- a. Este tipo de serviço compreende o uso de motoniveladora para a execução de uma série de serviços tais como:
 - a.1. Manutenção das condições de tráfego da pista de rolamento em situações emergenciais em caso de chuvas;
 - a.2. Remoção de barreiras sobre a pista;
 - a.3. Manutenção de vias alternativas em caso de desvio de tráfego.

8.4.1.4.2. Escavação e carga de material de jazida/Extração das matérias na jazida

- a. A(s) jazida(s) indicada(s) deverá(ão) ser objetivo de criterioso zoneamento, com vistas que atendam à características especificadas.

8.4.1.4.3. Controle ambiental:

- a. Não deverão ser explorados empréstimos em áreas de reservas florestais, ecológicas, de preservação cultural, ou mesmo, nas suas proximidades;
- b. As providências a serem tomadas visando a preservação do meio ambiente referem-se à execução dos dispositivos de drenagem e proteção vegetal dos taludes, previstos no projeto, para evitar erosões;
- c. Nas áreas de cortes deve-se evitar o quanto possível o trânsito dos equipamentos e veículos de serviço fora das áreas de trabalho, evitar também o excesso de carregamentos dos veículos e controlar a velocidade usada;
- d. A exploração deve-se dar de acordo com o projeto aprovado pela fiscalização e licenciado ambientalmente; quaisquer alterações deve ser objeto de complementação do licenciamento ambiental.

8.4.1.4.4. Serviços iniciais:

- a. O serviço consiste em escavar, transportar e descarregar na obra, o material de jazida (que será de responsabilidade da empresa a ser contratada), cujas características granulométricas e de compactação, comprovadas mediante teste, serão adequadas para servir de base para o revestimento primário;
Obs.: A carga de terra para utilização de aterro da caixa será medida com empolamento de no máximo 20%;
- b. A escavação será precedida da execução dos serviços de desmatamento, destocamento e limpeza da área do empréstimo.

8.4.1.4.5. Equipamentos:

- a. As operações serão executadas utilizando-se equipamentos adequados complementados com o



ESTADO DO MARANHÃO
PREFEITURA MUNICIPAL DE SÃO MATEUS DO MARANHÃO
SECRETARIA MUNICIPAL FINANÇAS E DESENVOLVIMENTO ECONÔMICO
CNPJ Nº 06.019.491/0001-07



emprego de serviço manual. A escolha do equipamento se fará em função da necessidade exigida na execução da obra;

- b. Consiste no carregamento de material de qualquer categoria, em caminhões basculantes, com utilização de pás carregadeiras ou escavadeiras;
- c. Para o serviço manual, a equipe deverá estar devidamente protegida com EPI's (bota de couro, luvas e máscaras contra poeira.) e provida das ferramentas adequadas.

8.4.1.4.6. Aceitação ou Rejeição:

- a. Os serviços serão aceitos desde que atendam às exigências preconizadas nesta Especificação e rejeitados caso contrário;
- b. Os serviços rejeitados deverão ser corrigidos, complementados ou refeitos.

8.4.1.4.7. Condições Gerais:

- a. A superfície a receber a camada de aterro deverá estar perfeitamente limpa e desempenada, devendo ter recebido a prévia aprovação por parte da fiscalização;
- b. Eventuais defeitos existentes deverão ser necessariamente reparados, antes da distribuição do material.

8.4.1.4.8. Critérios de medição e pagamento:

- a. Medição por Volume da escavação e carga do material de jazida (m³);
- b. Não serão pagas escavações em excesso, que ultrapassem as dimensões previstas em projeto ou nesta especificação, sem que sejam absolutamente necessárias;
- c. O pagamento será efetuado por preço unitário contratual e conforme medição aprovada pela Fiscalização, estando incluídos neles todo o equipamento e pessoal necessários, bem como os encargos e outras despesas necessárias à sua execução.

8.4.1.4.9. Transp. Local c/ basc. de material de jazida/Serviços iniciais:

- a. O transporte de material de jazida consiste nas operações de transporte de material de 1ª categoria proveniente de áreas de jazidas selecionadas.

8.4.1.4.10. Material de 1ª categoria

- a. O material procedente da escavação do terreno natural, geralmente, é constituído por solo, alteração de rocha, rocha ou associação destes tipos;
- b. Compreendem os solos em geral, residuais ou sedimentares, seixos rolados ou não, com diâmetro máximo inferior a 0,15 m, qualquer que seja o teor da umidade apresentado.

8.4.1.4.11. Equipamentos:

- a. Consiste no carregamento de material de qualquer categoria, em caminhões basculantes 10m³;
- b. Os transportes serão efetuados por profissionais habilitados e com experiência comprovada, mesmo quando feitos em locais onde não seja necessária habilitação. Não serão permitidos motoristas não habilitados no DETRAN;
- c. A Contratada torna-se responsável pelo transporte dos materiais desde sua carga até a sua entrega nos pontos determinados pela Fiscalização. Fica sob sua responsabilidade os cuidados de carregamento e



ESTADO DO MARANHÃO
PREFEITURA MUNICIPAL DE SÃO MATEUS DO MARANHÃO
SECRETARIA MUNICIPAL FINANÇAS E DESENVOLVIMENTO ECONÔMICO
CNPJ Nº 06.019.491/0001-07



descarregamento, acomodação de forma adequada no veículo e no local de descarga, assim como todas as precauções necessárias, durante o transporte;

d. Qualquer acidente que ocorra com a carga, o veículo ou contra terceiros, durante o transporte, será de sua inteira responsabilidade;

e. É obrigação da Contratada o controle das viagens transportadas, a fim de evitar que o material seja descarregado fora do local de destino ou em locais não apropriados;

f. Qualquer que seja o local de transporte, não será permitido pessoas viajando sobre a carga;

g. Deverão ser observadas todas as regras da legislação de trânsito no que se refere a transporte de cargas, mesmo dentro dos canteiros de obras.

h. Todos os veículos utilizados deverão estar em condições técnicas e legais de trafegar em qualquer via pública;

i. Entende-se por condições técnicas o bom estado do veículo, principalmente no que diz respeito à parte elétrica (faróis, setas, luz de advertência, luz de ré, etc.), motor (emissões de gases, vazamentos, etc.), freios, pneus, direção e sistema hidráulico;

j. Entende-se por condições legais a existência comprovada da documentação do veículo – Seguro Obrigatório e IPVA em dia e documento de porte obrigatório original.

8.4.1.4.12. Execução:

a. O material é transportado em caminhão basculante no trecho em rodovia não pavimentada com o DMT definido no projeto;

b. O material deverá ser lançado na caçamba, de maneira que fique uniformemente distribuído, no limite geométrico da mesma, para que não ocorra derramamento pelas bordas durante o transporte;

c. No transporte em canteiros de obra, o caminho a ser percorrido pelos caminhões deverá ser mantido em condições de permitir velocidade adequada, boa visibilidade e possibilidade de cruzamento. Os caminhos de percurso deverão ser umedecidos para evitar o excesso de poeira, e devidamente drenados, para que não surjam atoleiros ou trechos escorregadios;

d. Tratando-se de transporte em área urbana, estradas ou em locais onde haja tráfego de veículos ou pedestres, a caçamba do caminhão deverá ser completamente coberta com lona apropriada, ainda no local da carga, evitando-se, assim, poeira e derramamento de material nas vias;

e. Deverão ser utilizados caminhões basculantes em número e capacidade compatíveis com a necessidade do serviço e com a produtividade requerida;

f. A carga deverá ser feita dentro do limite legal de capacidade do veículo (volume e/ou peso), mesmo dentro de canteiros de obras.

8.4.1.4.13. Aceitação ou Rejeição:

a. Os serviços são aceitos e passíveis de medição desde que sejam executados de acordo com esta especificação e o controle geométrico esteja dentro da faixa de tolerância permitida, caso contrário serão rejeitados;

b. Os serviços rejeitados deverão ser corrigidos, complementados ou refeitos.

8.4.1.4.14. Critérios de medição e pagamento:

a. Os transportes de materiais cuja faixa de transporte (DMT) indicados em planta, os mesmos serão



ESTADO DO MARANHÃO
PREFEITURA MUNICIPAL DE SÃO MATEUS DO MARANHÃO
SECRETARIA MUNICIPAL FINANÇAS E DESENVOLVIMENTO ECONÔMICO
CNPJ Nº 06.019.491/0001-07



medidos considerando-se momento extraordinário de transporte. A unidade de medição por peso transportado será expressa em t.Km.

8.4.1.4.15. Espalhamento de material de jazida ou de empréstimo/Serviços executados na pista (com ou sem mistura de materias)

- a. Revestimento primário é a camada constituída da mistura de solos de partículas granulares naturais ou artificias resistentes, formadora da capa da pista de rolamento;
- b. As jazidas de material de revestimento primário somente serão utilizadas após ser realizado o estudo de economicidade das mesmas e aprovadas pela Fiscalização;
- c. A execução da camada de revestimento primário, somente deverá ser iniciada após a conclusão dos serviços de regularização da plataforma;
- d. O lançamento do material do revestimento deverá ser processado em montes sucessivos, no interior da faixa definida topograficamente, para ser a pista de rolamento. E o seu espalhamento deverá ser desenvolvido com a utilização de motoniveladora, para obtenção da necessária uniformidade da espessura da camada, atentando-se para manutenção do abaulamento da plataforma, o qual não poderá ser inferior a 03% (três por cento).

8.4.1.4.16. Critérios de medição e pagamento:

Medição por Volume espalhado do material de jazida (m³)

8.4.1.4.17. SERVIÇOS DE DRENAGEM

8.4.1.4.18. Bueiros

- a. Os bueiros são os elementos principais deste tipo de drenagem e podemos defini-los como dispositivos destinados a conduzir as águas de um talvegue, de um lado para o outro da estrada (bueiros de grotá). Podem ainda, proporcionar a passagem de águas coletadas pelas sarjetas ou outros dispositivos de drenagem da plataforma da estrada e/ou taludes de corte aos locais convenientes (bueiros de greide);
- b. Os bueiros compõem-se de corpo e boca e sua seção de vazão pode induzir à construção de bueiros SIMPLES, DUPLOS ou TRIPLOS conforme a necessidade. No caso de o nível da entrada d'água na boca de montante estiver situada acima da superfície do bueiro, a referida boca deverá ser substituída por uma caixa coletora.

8.4.1.4.19. Dimensionamento das obras de arte:

- a. Particularmente com respeito à drenagem corrente, que será implementada através da utilização de bueiros tubulares para ambos os tipos de projetos de engenharia, o dimensionamento destes sistemas de drenagem poderá ser realizado de forma expedita, ou seja, através da obtenção de informações junto aos residentes do município. Excetuam-se os casos em que os projetos de adequação indiquem relocações importantes de traçado em determinados trechos, as quais apresentem bacias de contribuição que necessitem de um levantamento mais preciso objetivando um dimensionamento da seção de vazão dos bueiros em bases mais seguras.

8.4.1.4.20. Materiais:

- a. As condições de aceitação dos materiais serão regidas pelos termos contidos nestas especificações e as



ESTADO DO MARANHÃO
PREFEITURA MUNICIPAL DE SÃO MATEUS DO MARANHÃO
SECRETARIA MUNICIPAL FINANÇAS E DESENVOLVIMENTO ECONÔMICO
CNPJ Nº 06.019.491/0001-07



normas da ABNT;

b. Os tubos de concreto deverão ter armadura dupla e obedecer às especificações NBR 9794, NBR 9795 e NBR 9796 e no que couber, as Especificações ES – SD11 Concretos e Argamassas.

8.4.1.4.21. Equipamento:

a. Os equipamentos necessários à execução dos serviços serão adequados aos locais de instalação dos bueiros e compatíveis com os materiais utilizados nas obras de arte correntes, atendendo ao que dispões as prescrições específicas para os serviços similares;

b. Recomendam-se, como mínimo, os seguintes equipamentos: caminhão basculante; caminhão de carroceria; betoneira ou caminhão betoneira; motoniveladora; pá carregadeira; rolo compactador metálico; retroescavadeira valetadeira; guincho ou caminhão com grua ou Munck; Serra elétrica para formas e vibradores de placa ou de imersão.

8.4.1.4.22. Execução:

a. As valas deverão ser executadas no sentido de jusante para montante e as escavações deverão obedecer às dimensões e cotas necessárias para o assentamento dos tubos, garantindo aos mesmos um recobrimento mínimo de 1,5 vezes o diâmetro do bueiro, principalmente se ocorrerem casos onde os bueiros sejam constituídos de tubos de concreto desprovidos de armadura de reforço;

b. A escosidade do bueiro, quando não indicada nos desenhos de projeto, deverá ser considerada, a priori, como sendo de 0°. Nestes casos a locação definitiva e o comprimento total do bueiro deverão ser definidos no local da obra em conjunto com a fiscalização, devendo orientar-se da seguinte forma:

b.1. nivelar e apiloar o fundo da vala, cuidando para que na existência de água, drenar a mesma antecipadamente. Executar base em enrocamento de pedra arrumada e berço de concreto simples.

b.2. assentar os tubos, executar o berço complementar e promover o rejunte dos tubos com argamassa de cimento e areia cujo traço deverá ser 1:4;

b.3. Reaterrar e compactar a cava do bueiro utilizando-se sapo mecânico, preferencialmente com o próprio material escavado, desde que o mesmo seja de boa qualidade, espalhando-o em camadas de 0,20 m, até que seja atingida a espessura de no mínimo 0,60m acima da geratriz superior externa do corpo do bueiro. Deste ponto em diante e até a cota de projeto, os aterros remanescentes poderão ser compactados por meio dos rolos compactadores tradicionais;

b.4. posteriormente deverão ser executadas as bocas/caixas coletoras, nas cotas determinadas pelo projeto de engenharia;

b.5. em casos especiais de elevado volume d'água em tais dispositivos, aliado a condições particulares de possibilidade de erosão à montante e jusante dos bueiros, recomenda-se a execução de enrocamento de pedra arrumada.

8.4.1.4.23. Controle Geométrico:

a. Locação e nivelamento da vala, admitindo-se uma variação máxima do alinhamento da mesma, de 2° (dois graus) e a declividade longitudinal do fundo da vala deverá ser contínua;

b. Apreciação, em bases visuais, das condições de acabamento dos tubos e células, observando-se a não ocorrência de imperfeições na mistura ou moldagem, de trincas ou danos ocorridos no manuseio ou transporte;



ESTADO DO MARANHÃO
PREFEITURA MUNICIPAL DE SÃO MATEUS DO MARANHÃO
SECRETARIA MUNICIPAL FINANÇAS E DESENVOLVIMENTO ECONÔMICO
CNPJ Nº 06.019.491/0001-07



- c. os tubos não poderão apresentar variações maiores que 2 cm por metro de comprimento e 0,2cm na espessura do tubo;
- d. Conferência por métodos topográficos correntes das dimensões e demais características geométricas previstas. Não serão admitidas variações em qualquer dimensão, de 5%, para pontos isolados;
- e. Apreciação, em bases visuais, das condições de acabamento do corpo e das bocas dos bueiros, observando-se a não ocorrência de trincas ou outras imperfeições.

9. DOTAÇÃO ORÇAMENTÁRIA:

- 9.1. Os recursos financeiros para a execução deste objeto, repassados pela CONCEDENTE, correrão por conta da seguinte dotação orçamentária:

ÓRGÃO: 02 Poder Executivo

UNIDADE ORÇAMENTÁRIA: 0801 Secretaria Municipal de Infraestrutura

PROJETO/ATIVIDADE: 08 01.26 782 0029 1.034 – Construção, Recuperação de Estradas Vicinais

CLASSIFICAÇÃO ECONOMICA: 4.4.90.51.00 – Obras e Instalações

FONTE DE RECURSO: 1700000000 Outros Convênios da União.

10. CRITÉRIOS DE JULGAMENTO:

- 10.1. Para julgamento e classificação das propostas deverá ser adotado o critério do menor preço global, cujo regime de execução contratual será empreitado por preço unitário, observadas as especificações definidas neste projeto básico.

11. FORMA E CRITERIOS DE SELEÇÃO DO FORNECEDOR:

- 11.1. Forma de Seleção e Critério de Julgamento das Propostas:

11.2. O prestador dos serviços será selecionado por meio da realização de procedimento de LICITAÇÃO, na modalidade CONCORRÊNCIA, com adoção do critério de julgamento pelo MENOR PREÇO GLOBAL.

11.3. Exigências de Habilitação:

11.3.1. Para fins de habilitação, deverá o licitante comprovar os seguintes requisitos:

11.3.1.1. Habilitação jurídica:

- a. Pessoa Física: cédula de identidade (RG) ou documento equivalente que, por força de lei, tenha validade para fins de identificação em todo o território nacional;
- b. Empresário Individual: inscrição no Registro Público de Empresas Mercantis, a cargo da Junta Comercial da respectiva sede;
- c. Microempreendedor Individual - MEI: Certificado da Condição de Microempreendedor Individual - CCMEI, cuja aceitação ficará condicionada à verificação da autenticidade no sítio <https://www.gov.br/empresas-e-negocios/pt-br/empreendedor>;
- d. Sociedade empresária, sociedade limitada unipessoal – SLU ou sociedade identificada como empresa individual de responsabilidade limitada - EIRELI: inscrição do ato constitutivo, estatuto ou contrato social no Registro Público de Empresas Mercantis, a cargo da Junta Comercial da respectiva sede, acompanhada de documento comprobatório de seus administradores;



ESTADO DO MARANHÃO
PREFEITURA MUNICIPAL DE SÃO MATEUS DO MARANHÃO
SECRETARIA MUNICIPAL FINANÇAS E DESENVOLVIMENTO ECONÔMICO
CNPJ Nº 06.019.491/0001-07



- e. Sociedade empresária estrangeira: portaria de autorização de funcionamento no Brasil, publicada no Diário Oficial da União e arquivada na Junta Comercial da unidade federativa onde se localizar a filial, agência, sucursal ou estabelecimento, a qual será considerada como sua sede, conforme Instrução Normativa DREI/ME nº 77, de 18 de março de 2020;
- f. Sociedade Simples: inscrição do ato constitutivo no Registro Civil de Pessoas Jurídicas do local de sua sede, acompanhada de documento comprobatório de seus administradores;
- g. Filial, sucursal ou agência de sociedade simples ou empresária: inscrição do ato constitutivo da filial, sucursal ou agência da sociedade simples ou empresária, respectivamente, no Registro Civil das Pessoas Jurídicas ou no Registro Público de Empresas Mercantis onde opera, com averbação no Registro onde tem sede a matriz;
- h. Sociedade Cooperativa: ata de fundação e estatuto social, com a ata da assembleia que o aprovou, devidamente arquivado na Junta Comercial ou inscrito no Registro Civil das Pessoas Jurídicas da respectiva sede, além do registro de que trata o art. 107 da Lei nº 5.764, de 16 de dezembro 1971;
- i. Agricultor Familiar: Declaração de Aptidão ao Pronaf – DAP ou DAP-P válida, ou, ainda, outros documentos definidos pela Secretaria Especial de Agricultura Familiar e do Desenvolvimento Agrário, nos termos do art. 4º, §2º do Decreto nº 10.880, de 2 de dezembro de 2021;
- j. Produtor Rural: matrícula no Cadastro Específico do INSS – CEI, que comprove a qualificação como produtor rural pessoa física, nos termos da Instrução Normativa RFB n. 971, de 13 de novembro de 2009 (Artigos 17 a 19 e 165);
- k. Os documentos apresentados deverão estar acompanhados de todas as alterações ou da consolidação respectiva.

11.3.1.2. Habilitação fiscal, social e trabalhista:

- a. CNPJ - Prova de inscrição no Cadastro Nacional de Pessoas Jurídicas ou no Cadastro de Pessoas Físicas, conforme o caso;
- b. Prova de inscrição no Cadastro de Contribuintes Estadual ou Municipal, se houver, relativo à sede ou domicílio do licitante, pertinente ao seu ramo de atividade e compatível com o objeto contratual;
- c. Prova de regularidade fiscal perante a Fazenda Nacional, mediante apresentação de certidão expedida conjuntamente pela Secretaria da Receita Federal do Brasil (RFB) e pela Procuradoria-Geral da Fazenda Nacional (PGFN), referente a todos os créditos tributários federais e à Dívida Ativa da União (DAU) por elas administrados, inclusive aqueles relativos à Seguridade Social, nos termos da Portaria Conjunta nº 1.751, de 02/10/2014, do Secretário da Receita Federal do Brasil e da Procuradora-Geral da Fazenda Nacional;
- d. Prova de regularidade com o Fundo de Garantia do Tempo de Serviço (FGTS);
- e. Prova de inexistência de débitos inadimplidos perante a justiça do trabalho, mediante a apresentação de certidão negativa ou positiva com efeito de negativa, nos termos do Título VII-A da Consolidação das Leis do Trabalho, aprovada pelo Decreto-Lei nº 5.452, de 1º de maio de 1943;
- f. Prova de regularidade junto à Fazenda Estadual, através da Certidão Negativa de Débitos e Certidão Negativa da Dívida Ativa ou Certidão Conjunta, emitida pela Secretaria da Fazenda Estadual onde a empresa for sediada;
- g. Quando a prova de regularidade de que trata o subitem anterior for comprovada mediante a apresentação de uma única certidão, e dela não constar expressamente essa informação, deverá a licitante demonstrar com



ESTADO DO MARANHÃO
PREFEITURA MUNICIPAL DE SÃO MATEUS DO MARANHÃO
SECRETARIA MUNICIPAL FINANÇAS E DESENVOLVIMENTO ECONÔMICO
CNPJ Nº 06.019.491/0001-07



documentação hábil essa condição;

- h. Prova de regularidade junto à Fazenda Municipal, através da Certidão Negativa de Débitos e Certidão Negativa da Dívida Ativa ou Certidão Conjunta, emitida pela Secretaria da Fazenda Municipal onde a empresa for sediada;
- i. Quando a prova de regularidade de que trata o subitem anterior for comprovada mediante a apresentação de uma única certidão, e dela não constar expressamente essa informação, deverá a licitante demonstrar com documentação hábil essa condição;
- j. Caso o licitante seja considerado isento dos tributos estaduais relacionados ao objeto licitatório, deverá comprovar tal condição mediante declaração da Fazenda Estadual do seu domicílio ou sede, ou outra equivalente, na forma da lei;
- k. Caso o licitante detentor do maior desconto seja qualificado como microempresa ou empresa de pequeno porte, deverá apresentar toda a documentação exigida para efeito de comprovação de regularidade fiscal, mesmo que esta apresente alguma restrição, sob pena de inabilitação, conforme o artigo 43 da Lei Complementar 123/2006.

11.3.1.3. Qualificação Econômico-Financeira:

- a) Certidão negativa de falência expedida pelo distribuidor da sede do fornecedor ou, se for o caso, Certidão de Recuperação Judicial, expedida pelo Cartório Distribuidor da sede da pessoa jurídica, com data de emissão de no máximo 60 (sessenta) dias anteriores à data da abertura da sessão, ou que esteja dentro do prazo de validade expresso na própria certidão - Lei nº 14.133, de 2021, art. 69, caput, inciso II);
- b) No caso de empresa em recuperação judicial ou extrajudicial, o (a) licitante deverá apresentar a comprovação de que o respectivo plano de recuperação foi acolhido judicialmente, na forma do art. 58, da Lei nº 11.101, de 09 de fevereiro de 2005, sob pena de inabilitação, devendo, ainda, comprovar todos os demais requisitos de habilitação;
- c) Balanço Patrimonial e Demonstrações Contábeis (Demonstração do Resultado do Exercício – DRE) dos últimos 02 exercícios sociais, com o devido registro na Junta Comercial, já exigíveis e apresentados na forma da lei, com notas explicativas, acompanhados dos Termos de Abertura e Encerramento do Livro Diário ou do próprio Livro Diário, que comprovem a boa situação financeira da empresa, vedada a sua substituição por balancetes ou balanços provisórios, podendo ser atualizados por índices oficiais quando encerrado há mais de 3 (três) meses da data de apresentação da proposta.
- d) No caso de empresa constituída no exercício social vigente, admite-se a apresentação de balanço patrimonial e demonstrações contábeis referentes ao período de existência da sociedade.
- e) É admissível o balanço intermediário, se decorrer de lei ou contrato/estatuto social.
- f) A participante deverá enviar os índices de capacidade financeira. A comprovação da situação financeira da empresa será constatada mediante obtenção de índices de Liquidez Geral (LG), Solvência Geral (SG) e Liquidez Corrente (LC), superiores a 1 (um) resultantes da aplicação das fórmulas:

Ativo Circulante + Realizável a Longo Prazo Passivo Circulante

LG = _____

Passivo Circulante + Passivo Não Circulante



ESTADO DO MARANHÃO
PREFEITURA MUNICIPAL DE SÃO MATEUS DO MARANHÃO
SECRETARIA MUNICIPAL FINANÇAS E DESENVOLVIMENTO ECONÔMICO
CNPJ Nº 06.019.491/0001-07



Ativo Total

SG = _____

Passivo Circulante + Passivo Não Circulante

Ativo Circulante

LC = _____

Passivo Circulante

g) Serão considerados aceitos como na forma da lei o balanço patrimonial e demonstrações contábeis assim apresentados: Publicados em Diário Oficial ou Publicados em jornal de grande circulação ou por cópia do Livro Diário, devidamente autenticado na Junta Comercial da sede ou domicílio da empresa, na forma da Instrução Normativa Nº 11, de 05 de dezembro de 2013, do Departamento de Registro Empresarial e Integração - DREI, acompanhado obrigatoriamente dos Termos de Abertura e de Encerramento do Livro Diário, devidamente registrados na Junta Comercial da sede ou domicílio da licitante, conforme disposto nos Art. 1.180, Parágrafo Único, 1.181, Parágrafo Único e 1.184, §2º da Lei Nº 10.406/2002; 11.9.8.4. Na forma do Sistema de Escrituração Pública Digital – SPED, instituído pelo Decreto Federal nº 6.022, de 22 de janeiro de 2007, acompanhado da cópia do recibo de entrega da escrituração contábil digital – SPED CONTÁBIL, nos termos de Instrução Normativa editada pela Secretaria da Receita Federal do Brasil.

h) As empresas criadas no exercício financeiro da licitação deverão atender a todas as exigências da habilitação e poderão substituir os demonstrativos contábeis pelo balanço de abertura.

i) Os documentos referidos acima limitar-se-ão ao último exercício no caso de a pessoa jurídica ter sido constituída há menos de 2 (dois) anos;

j) Os documentos referidos acima deverão ser exigidos com base no limite definido pela Receita Federal do Brasil para transmissão da Escrituração Contábil Digital - ECD ao SPED.

k) Caso a empresa licitante apresente resultado inferior ou igual a 1 (um) em qualquer dos índices de Liquidez Geral (LG), Solvência Geral (SG) e Liquidez Corrente (LC), será exigido para fins de habilitação capital mínimo até 10% do valor total estimado da contratação.

l) As empresas criadas no exercício financeiro da licitação deverão atender a todas as exigências da habilitação e poderão substituir os demonstrativos contábeis pelo balanço de abertura. (Lei nº 14.133, de 2021, art. 65, §1º).

m) O atendimento dos índices econômicos previstos neste item deverá ser atestado mediante declaração assinada por profissional habilitado da área contábil, apresentada pelo fornecedor

11.3.1.4. Qualificação Técnica:

a) Prova de inscrição, registro e quitação das anuidades da pessoa jurídica e dos responsáveis técnicos, junto à entidade profissional competente – Conselho Regional de Engenharia e Agronomia CREA, Conselho de Arquitetura e Urbanismo CAU, do estado da sede da licitante, válida na data da apresentação da proposta;

b) Certidão de Pessoa Jurídica, expedida pelo CREA e/ou CAU, deverá obrigatoriamente contemplar como



ESTADO DO MARANHÃO
PREFEITURA MUNICIPAL DE SÃO MATEUS DO MARANHÃO
SECRETARIA MUNICIPAL FINANÇAS E DESENVOLVIMENTO ECONÔMICO
CNPJ Nº 06.019.491/0001-07



responsáveis técnicos 01 Engenheiro Civil, conforme disposto na Resolução do CONFEA N. 218, DE 29.06.1973;

c) A capacitação técnica do profissional será atestada mediante a apresentação de Certidão (ões) de Acervo Técnico - (CAT) expedida (s) pela entidade profissional competente da região onde os serviços foram executados, que comprove a execução de obra ou serviço de características semelhantes às parcelas de maior relevância e valor significativo do objeto deste Edital, em nome do Responsável Técnico;

d) Comprovação de Capacitação Técnico-operacional do Licitante:

d.1. A capacitação técnica operacional da licitante será comprovada mediante a apresentação de atestado (s) fornecido (s) por pessoa (s) jurídica (s) de direito público ou privado identificada em nome da licitante, em papel timbrado, constando o endereço do contratante, ou ser informado pelo licitante de forma a permitir possível diligência, que comprove(m) a aptidão da licitante para o desempenho de atividade pertinente e compatível em características, quantidades e prazos com o objeto deste Edital.

d.2. A licitante deverá comprovar a execução dos serviços, de no mínimo 50% dos serviços que compõem as parcelas de maior relevância técnica e valor significativo da contratação, no qual comprove que a licitante tenha executado serviço contemplando as parcelas de maior relevância do objeto da licitação (§ 2º, Art. 67, Lei Federal 14.133/21), conforme descrito abaixo:

d.3. Itens de maior relevância:

ITEM	DESCRIÇÃO	QUANT
01	TRANSPORTE COM CAMINHÃO BASCULANTE DE 10 M ³ - RODOVIA EM REVESTIMENTO PRIMÁRIO	130897,77 txkm
02	EXECUÇÃO E COMPACTAÇÃO DE ATERRO COM SOLO PREDOMINANTEMENTE ARENOSO - EXCLUSIVE SOLO, ESCAVAÇÃO, CARGA E TRANSPORTE. AF_11/2019	6629,52 m ³
03	ESCAVAÇÃO E CARGA DE MATERIAL DE JAZIDA COM TRATOR DE 127 KW E CARREGADEIRA DE 3,4 M ³	14902,77 m ³
04	CORPO DE BTTC D = 1,00 M PA1 - AREIA, BRITA E PEDRA DE MÃO COMERCIAIS	21,00 m
05	BOCA DE BSTC D = 1,00 M - ESCONSIDADE 0º - AREIA E BRITA COMERCIAIS - ALAS ESCONSAS	6,00 und

e) Comprovação de Capacitação Técnico-Profissional dos responsáveis técnicos (Engenheiro Civil) equivalente ao objeto licitado com registro no CREA/CAU

e.1. A empresa licitante deverá comprovar de possuir em seu quadro permanente, na data prevista para entrega da proposta, ao menos um engenheiro civil detentor(es) de atestado(s) de desempenho anterior fornecido por pessoa jurídica de direito público ou privado, devida registrado e com atesto do CREA/CAU, juntamente com a ART – Anotação de Responsabilidade Técnica ou o Registro de Responsabilidade Técnica - RRT, expedida pela entidade competente – Sistema CONFEA/CREA, relativo à execução, de no mínimo 50% dos serviços que compõem as parcelas de maior relevância técnica e valor significativo da contratação, conforme descrito abaixo:



ESTADO DO MARANHÃO
PREFEITURA MUNICIPAL DE SÃO MATEUS DO MARANHÃO
SECRETARIA MUNICIPAL FINANÇAS E DESENVOLVIMENTO ECONÔMICO
CNPJ Nº 06.019.491/0001-07



e.2. Itens de maior relevância:

ITEM	DESCRIÇÃO	QUANT
01	TRANSPORTE COM CAMINHÃO BASCULANTE DE 10 M ³ - RODOVIA EM REVESTIMENTO PRIMÁRIO	130897,77 txkm
02	EXECUÇÃO E COMPACTAÇÃO DE ATERRO COM SOLO PREDOMINANTEMENTE ARENOSO - EXCLUSIVE SOLO, ESCAVAÇÃO, CARGA E TRANSPORTE. AF_11/2019	6629,52 m ³
03	ESCAVAÇÃO E CARGA DE MATERIAL DE JAZIDA COM TRATOR DE 127 KW E CARREGADEIRA DE 3,4 M3	14902,77 m ³
04	CORPO DE BTTC D = 1,00 M PA1 - AREIA, BRITA E PEDRA DE MÃO COMERCIAIS	21,00 m
05	BOCA DE BSTC D = 1,00 M - ESCONSIDADE 0° - AREIA E BRITA COMERCIAIS - ALAS ESCONSAS	6,00 und

f) O grau de complexidade tecnológica, exigida no item acima, será considerado atendido mediante a apresentação de atestados, com os quantitativos mínimos e/ou seu somatório corresponda a 50% (cinquenta pontos percentuais) dos itens assina previsto orçamento base, considerados PARCELAS DE MAIOR RELEVÂNCIA. Conforme o disposto nos eminentes Acórdãos 244/2015, promulgado pelo egrégio tribunal de contas da união – TCU visto trazerem em seus bojos, o limite quantitativo mínimo de 50% pertinente à exigência alusiva à contratação de bens e serviços exagerados no escopo dos atestados de capacidade técnica operacional do profissional.

“A exigência de comprovação da execução de quantitativos mínimos em obras ou serviços com características semelhantes, para fins de atestar a capacidade profissional, deve guardar proporção com a dimensão e a complexidade do objeto e recair, simultaneamente, sobre as parcelas de maior relevância e valor significativo. Como regra, os quantitativos mínimos exigidos não devem ultrapassar 50% do previsto no orçamento base, salvo em condições especiais devidamente justificadas no processo de licitação. (TCU, Acórdão nº 244/2015, Plenário, Rei. Ministro Benjamin Zymler, j em 10.09.2014). Acórdãos 244/2015.”

g) Os profissionais indicados pelo licitante para fins de comprovação da capacitação técnico-profissional deverão participar do serviço objeto da licitação, admitindo e a substituição por profissionais de experiência equivalente ou superior, desde que aprovada pela administração, conforme § 6, art. 67, lei 14.133/21.

h) O responsável técnico acima elencado deverá pertencer ao quadro permanente de pessoal da licitante, na data prevista para entrega da proposta, entendendo-se como tal, para fins deste Edital, o sócio, o administrador ou o diretor, o empregado e o prestador de serviços;



ESTADO DO MARANHÃO
PREFEITURA MUNICIPAL DE SÃO MATEUS DO MARANHÃO
SECRETARIA MUNICIPAL FINANÇAS E DESENVOLVIMENTO ECONÔMICO
CNPJ Nº 06.019.491/0001-07



- i) A comprovação de vínculo profissional far-se-á pela apresentação de um dos seguintes registros: cópia da carteira de trabalho (CTPS) em que conste o licitante como contratante; cópia do contrato social do licitante em que conste o profissional como sócio; cópia do contrato de prestação de serviços devidamente registrada no CREA e/ou CAU ou declaração de contratação futura do profissional detentor do atestado apresentado, acompanhada de declaração de anuência do mesmo; cópia da Certidão de Registro em vigor da empresa no Conselho Regional de Engenharia e Agronomia (CREA) conforme Resolução 266/79, da região a que está vinculado o licitante em que conste o profissional na lista de responsáveis técnicos.
- j) É vedada a indicação de um mesmo responsável técnico por mais de uma empresa proponente, fato este que inabilitará todas as envolvidas.
- k) Declaração formal de que disporá, por ocasião da futura contratação, das instalações, aparelhamento e pessoal técnico considerados essenciais para a execução contratual, conforme projeto básico.
- l) É indispensável que o atestado de capacidade técnica apresente informações tangíveis, ficando vedada a apresentada com informações genéricas, tais como: ter prestado o serviço a contendo. Essa exigência é necessária para que, na ocasião da análise do documento, o julgador da proposta possa aferir efetivamente as condições de prestação de serviço eficiente da empresa para a execução do objeto de maneira satisfatória.
- m) Caso a empresa Prestadora dos Serviços consagre-se vencedora do referido certame, deverá no ato da contratação, comprovar que possui estabelecimento no município tomador dos serviços, com inscrição municipal, alvará de funcionamento e credenciamento no sistema tributário municipal.

12. DA FORMALIZAÇÃO DO CONTRATO:

- 12.1. Após a homologação da licitação, a (s) licitante (s) vencedora (s) será (ão) convocada (s) para assinar o Termo de Contrato, no prazo máximo de 05 (cinco) dias úteis, a contar do recebimento da convocação e nas condições estabelecidas neste Edital e seus Anexos;
- 12.2. A convocação da (s) vencedora (s), assim como qualquer comunicação entre as partes a respeito do Contrato produzirá efeitos legais se processada por publicação na imprensa oficial ou por escrito mediante protocolo, e-mail eletrônico ou outro meio de registro, não sendo consideradas comunicações verbais;
- 12.3. É facultada a Prefeitura Municipal de São Mateus do Maranhão/MA, quando a (s) convocada (s) não comparecer no prazo estipulado, não apresentar situação regular no ato da assinatura do contrato ou, ainda, recusar-se a assiná-lo, injustificadamente, convocar as licitantes remanescentes, na ordem de classificação, sem prejuízo da aplicação das sanções cabíveis;
- 12.4. O prazo de convocação poderá ser prorrogado, uma vez, por igual período, quando solicitado pela parte, durante o seu transcurso e desde que ocorra motivo justificado e aceito pela Prefeitura Municipal de São Mateus do Maranhão/MA;
- 12.5. A empresa terá o prazo de 05 (cinco) dias úteis contados a partir da data de sua convocação para assinar o Termo de Contrato ou aceitar instrumento equivalente, conforme o caso (Nota de Empenho/Carta Contrato/Autorização), sob pena de decair do direito à contratação;
- 12.6. A recusa injustificada por parte do fornecedor em assinar o contrato para formalização da contratação



ESTADO DO MARANHÃO
PREFEITURA MUNICIPAL DE SÃO MATEUS DO MARANHÃO
SECRETARIA MUNICIPAL FINANÇAS E DESENVOLVIMENTO ECONÔMICO
CNPJ Nº 06.019.491/0001-07



junto à administração pública será caracterizada como inadimplemento total das obrigações assumidas, por conseguinte, passível de abertura de processo administrativo punitivo e aplicação de penalidades legalmente estabelecidas pelas legislações vigentes;

12.7. O prazo para assinatura do contrato poderá ser prorrogado uma única vez, por igual período quando solicitado pelo fornecedor beneficiário durante seu transcurso, desde que ocorra motivo justificado e aceito pela contratante.

13. DO CONTROLE E FISCALIZAÇÃO DA EXECUÇÃO CONTRATUAL:

13.1. O contrato deverá ser executado fielmente pelas partes, de acordo com as cláusulas avençadas, como também conforme as normas da Lei nº 14.133/2021, e cada parte responderá pelas consequências de sua inexecução total ou parcial;

13.2. Em caso de impedimento, ordem de paralisação ou suspensão do contrato, o cronograma de execução será prorrogado automaticamente pelo tempo correspondente, anotadas tais circunstâncias mediante simples apostilamento;

13.3. As comunicações entre o órgão ou entidade e a CONTRATADA devem ser realizadas por escrito sempre que o ato exigir tal formalidade, admitindo-se o uso de mensagem eletrônica para esse fim;

13.4. O órgão ou entidade poderá convocar representante da empresa para adoção de providências que devam ser cumpridas de imediato;

13.5. Após a assinatura do contrato ou instrumento equivalente, o órgão ou entidade poderá convocar o representante da empresa CONTRATADA para reunião inicial para apresentação do plano de fiscalização, que conterà informações acerca das obrigações contratuais, dos mecanismos de fiscalização, das estratégias para execução do objeto, do plano complementar de execução da CONTRATADA, quando houver, do método de aferição dos resultados e das sanções aplicáveis, dentre outros;

13.6. A execução do contrato deverá ser acompanhada e fiscalizada pelo (s) fiscal (is) do contrato, ou pelos respectivos substitutos, de acordo com os termos do Decreto Municipal nº 030/2023;

13.7. O Gestor do Contrato acompanhará a coordenação das atividades relacionadas à fiscalização técnica, administrativa e setorial e dos atos preparatórios à instrução processual e ao encaminhamento da documentação pertinente ao setor de contratos para a formalização dos procedimentos relativos à prorrogação, à alteração, ao reequilíbrio, ao pagamento, à eventual aplicação de sanções e à extinção dos contratos, entre outros, conforme dispões os Art. 19, inc. I e Art. 21 e seus incisos do Decreto Municipal nº 030/2023;

13.8. O Fiscal Técnico acompanhará o contrato com o objetivo de avaliar a execução do objeto nos moldes contratados e, se for o caso, aferir se a quantidade, a qualidade, o tempo e o modo da prestação ou da execução do objeto estão compatíveis com os indicadores estabelecidos no edital, para fins de pagamento, conforme o resultado pretendido pela administração, com o eventual auxílio da fiscalização administrativa, conforme os Art. 19, inc. II e Art. 22 e seus incisos do Decreto Municipal nº 030/2023;

13.9. O Fiscal Administrativo do contrato acompanhará os aspectos administrativos contratuais quanto às obrigações previdenciárias, fiscais e trabalhistas e quanto ao controle do contrato administrativo no que se refere a revisões, a reajustes, a repactuações e a providências tempestivas nas hipóteses de inadimplemento, conforme dispõe os Art. 19, inc. III e Art. 23 e seus incisos do Decreto Municipal nº 030/2023;

13.10. O Fiscal Setorial acompanhará a execução do contrato nos aspectos técnicos ou administrativos quando



ESTADO DO MARANHÃO
PREFEITURA MUNICIPAL DE SÃO MATEUS DO MARANHÃO
SECRETARIA MUNICIPAL FINANÇAS E DESENVOLVIMENTO ECONÔMICO
CNPJ Nº 06.019.491/0001-07



a prestação do objeto ocorrer concomitantemente em setores distintos ou em unidades desconcentradas de um órgão ou uma entidade, conforme os Art. 19, inc. IV e Art. 24 do Decreto Municipal nº 030/2023;

13.11. A CONTRATADA designará formalmente o preposto da empresa, antes do início da prestação dos serviços, indicando no instrumento os poderes e deveres em relação à execução do objeto contratado;

13.12. A CONTRATADA deverá manter preposto aceito pela Administração no local do serviço para representá-lo na execução do contrato;

13.13. A indicação ou a manutenção do preposto da empresa poderá ser recusada pelo órgão ou entidade, desde que devidamente justificada, devendo a empresa designar outro para o exercício da atividade;

13.14. Além do disposto acima, a fiscalização contratual obedecerá às seguintes rotinas:

13.15. Acompanhamento dos abastecimentos realizados através das autorizações emitidas pelo órgão, bem como dos relatórios a serem disponibilizados pelo contratado por meio informatizado;

13.16. Conferência das notas fiscais e dos documentos de comprovação de habilitação, ateste do documento fiscal e encaminhamento ao financeiro;

13.17. Será designado representante para acompanhar e fiscalizar a entrega dos bens, anotando em registro próprio todas as ocorrências relacionadas com a execução e determinando o que for necessário à regularização de falhas ou defeitos observados;

13.18. A fiscalização de que trata este item não exclui nem reduz a responsabilidade da CONTRATADA, inclusive perante terceiros, por qualquer irregularidade, ainda que resultante de imperfeições técnicas ou vícios redibitórios, e, na ocorrência desta, não implica em corresponsabilidade da Administração ou de seus agentes e prepostos, de conformidade com o art. 120 da Lei nº 14.133/2021.

13.19. A ação de fiscalização, por parte do Gestor do Contrato, não exonera a CONTRATADA de suas responsabilidades contratuais;

13.20. As informações e os esclarecimentos solicitados pela CONTRATADA deverão ser prestados pelo Gestor do Contrato.

14. DA EXECUÇÃO DO OBJETO CONTRATADO:

14.1. Prestação de serviços será realizada no perímetro urbano e rural do município, nos seguintes horários: 08h às 11h30minhs e 13h às 17h30minhs, de segunda a sexta-feira. Nos sábados, domingos e feriados os serviços serão efetuados em regime de plantão de 24 horas.

14.2. O objeto compreenderá:

14.2.1. Prestação de serviços Recuperação de Estradas Vicinais, Construção e Reforma de Obras de Arte no município de São Mateus – MA;

14.2.2. Fornecimento de materiais de consumo para recuperação de estradas vicinais, construção e reforma de obras de arte, será executado sob o regime de empreitada por preço unitário, faturados por medição mensal (por meio de Relatório de Execução de Serviços), e o pagamento efetuado de acordo com o quantitativo efetivamente fornecido e executado, conforme preços ofertados no momento da apresentação da proposta. Não restando para a Administração a obrigação de executar ou pagar pela quantidade estimada em planilha de referência da contratação;

14.2.3. Todos os serviços executados e materiais utilizados desde sua fabricação. Fornecimento e montagem, deverão obedecer às especificações dos projetos, memorial e Normas Técnicas.



ESTADO DO MARANHÃO
PREFEITURA MUNICIPAL DE SÃO MATEUS DO MARANHÃO
SECRETARIA MUNICIPAL FINANÇAS E DESENVOLVIMENTO ECONÔMICO
CNPJ Nº 06.019.491/0001-07



- 14.3. A execução dos serviços deverá obedecer rigorosamente, em todos os pormenores, aos seguintes itens:
- 14.3.1. Requisitos de Normas e/ou Especificações, Métodos de Ensaio e Terminologia estabelecidos pela Associação Brasileira de Normas Técnicas (ABNT) ou formulados por laboratórios ou institutos de Pesquisas Tecnológicas Brasileiras;
- 14.3.2. Requisitos de Normas e/ou Especificações e/ou Métodos de Ensaio e/ou Padrões estabelecidos por entidades estrangeiras congêneres (ASTN, DIN e outras), quando da inexistência de Normas e/ou Especificações brasileiras correspondentes, para determinados tipos de materiais ou serviços;
- 14.3.3. Recomendações, instruções e especificações de Fabricantes de materiais e/ou de especificações em sua aplicação;
- 14.3.4. Dispositivos aplicáveis da Legislação vigente (Federal, Estadual ou Municipal), relativos a materiais, segurança, proteção, instalação de canteiro de obras e de demais aspectos das construções.

15. DO RECEBIMENTO E CRITÉRIOS DE ACEITABILIDADE DO OBJETO.

- 15.1. A contratante realizará inspeção minuciosa de todos os serviços executados, acompanhados dos profissionais encarregados pelo serviço, com a finalidade de verificar a adequação dos serviços e constatar e relacionar os arremates, retoques e revisões finais que se fizerem necessários;
- 15.2. Para efeito de recebimento provisório, ao final de cada período de faturamento, o fiscal do contrato irá apurar o resultado das avaliações da execução do objeto e, se for o caso, a análise do desempenho e qualidade da prestação dos serviços realizados em consonância com os indicadores previstos, que poderá resultar no redimensionamento de valores a serem pagos à contratada, registrando em relatório a ser encaminhado ao gestor do contrato;
- 15.3. Realizar a análise dos relatórios e de toda a documentação apresentada pela fiscalização e, caso haja irregularidades que impeçam a liquidação e o pagamento da despesa, indicar as cláusulas contratuais pertinentes, solicitando à CONTRATADA, por escrito, as respectivas correções;
- 15.4. Emitir Termo Circunstanciado para efeito de recebimento definitivo dos serviços prestados, com base nos relatórios e documentações apresentadas;
- 15.5. Comunicar a empresa para que emita a Nota Fiscal ou Fatura, com o valor exato dimensionado pela fiscalização, com base no resultado do termo circunstanciado;
- 15.6. O recebimento provisório ou definitivo do objeto não exclui a responsabilidade da Contratada pelos prejuízos resultantes da incorreta execução do contrato, ou, em qualquer época, das garantias concedidas e das responsabilidades assumidas em contrato e por força das disposições legais em vigor;
- 15.7. Para o recebimento provisório dos serviços contratados, a Contratada deverá solicitar ao Fiscal do Contrato vistoria e posterior liberação, ficando o recebimento definitivo a cargo do Fiscal designado juntamente com o Secretário Municipal da Cidade avalizado pelo Prefeito Municipal em exercício da Prefeitura Municipal de Sorriso;
- 15.8. O recebimento provisório da obra deverá ser feito pelo responsável por seu acompanhamento e fiscalização, mediante Termo de Recebimento Provisório, assinado pelas 5 partes em até 15 (quinze) dias da comunicação escrita do contratado conforme elencado Art. 140, inciso I, alínea a) da Lei Federal nº 14.133/2021;
- 15.9. O recebimento definitivo deverá ser feito mediante Termo de Recebimento Definitivo assinado pelas partes, após o decurso do prazo de observação, ou vistoria que comprove a adequação do objeto aos termos



ESTADO DO MARANHÃO
PREFEITURA MUNICIPAL DE SÃO MATEUS DO MARANHÃO
SECRETARIA MUNICIPAL FINANÇAS E DESENVOLVIMENTO ECONÔMICO
CNPJ Nº 06.019.491/0001-07



contratuais, em até 90 (noventa) dias, observado o disposto no Art. 140, inciso, alínea b) da Lei Federal nº 14.133/2021.

15.10. O Recebimento definitivo ocorrerá depois de sanadas eventuais pendências relacionadas no recebimento provisório;

15.11. O recebimento da obra, após sua execução e conclusão, obedecerá ao disposto no Art.140 da Lei Federal nº 14.133/2021 e suas alterações;

15.12. A limpeza referente aos entulhos oriundos da execução da obra, incluindo todos os interiores do prédio e limpeza geral nas áreas externas é de obrigação da CONTRATADA;

15.13. São obrigatórias a retirada de entulhos, periodicamente, dos locais de execução da obra, bem como, de toda área externa. Não será emitido o termo recebimento provisório da obra, se estas limpezas não estiverem de acordo com as exigências;

15.14. Não será aceita entrega parcial do serviço, nem serviço em desconformidade com o memorial descritivo/projetos e planilha orçamentária, sob pena de rejeição do serviço;

15.15. O Fiscal acompanhará a execução e emitirá relatório onde constatará a conclusão ou não do serviço para emissão da nota fiscal no valor corresponde ao cronograma aprovado;

15.16. Os serviços poderão ser rejeitados, no todo ou em parte, quando em desacordo com as especificações constantes neste Projeto Básico e na proposta, devendo ser corrigidos/refeitos/substituídos no prazo fixado pelo fiscal do contrato, às custas da Contratada, sem prejuízo da aplicação de penalidades.

16. PRAZO DE VIGÊNCIA DO CONTRATO:

16.1. A contratação será formalizada por instrumento de contrato a ser elaborado pelo setor competente e deverão ser observadas, para todos os efeitos, as disposições constantes neste Termo de Referência, especialmente quanto aos prazos, condições de entrega e recebimento, condições de pagamentos, obrigações das partes e sanções;

16.2. Aplicar-se-á ao contrato os mandamentos da Lei nº 14.133/2021, a legislação de proteção e defesa do consumidor, os preceitos de direito público e, supletivamente, os princípios da teoria geral dos contratos e as disposições de direito privado;

16.3. A duração dos contratos regidos pela Lei Federal 14.133/2021 será a prevista em edital, e deverão ser observadas, no momento da contratação e a cada exercício financeiro, a disponibilidade de créditos orçamentários, bem como a previsão no plano plurianual, quando ultrapassar 01 (um) exercício financeiro, como disposto em seu Art. 105 da referida Lei;

16.4. Diante do exposto, quanto a vigência do contrato é importante consideramos que os contratos administrativos refletem a vontade das partes e consagra as normas destinadas a regulamentar o seu relacionamento futuro, dessa forma é oportuno destacarmos o conceito de fornecimentos contínuos, nos termos do inciso XV do Art. 6º da Lei nº 14.133/2021:

“serviços e fornecimentos contínuos: serviços contratados e compras realizadas pela Administração Pública para a manutenção da atividade administrativa, decorrentes de necessidades permanentes ou prolongadas”.



ESTADO DO MARANHÃO
PREFEITURA MUNICIPAL DE SÃO MATEUS DO MARANHÃO
SECRETARIA MUNICIPAL FINANÇAS E DESENVOLVIMENTO ECONÔMICO
CNPJ Nº 06.019.491/0001-07



16.5. Dessa maneira, a Administração poderá celebrar contratos com prazo de até 05 (cinco) anos nas hipóteses de serviços e fornecimentos contínuos, conforme também preceitua o Art. 106 da Lei nº 14.133/2021, observadas as seguintes diretrizes:

16.5.1. A autoridade competente do órgão ou entidade CONTRATANTE deverá atestar a maior vantagem econômica vislumbrada em razão da contratação plurianual;

16.5.2. A Administração deverá atestar, no início da contratação e de cada exercício, a existência de créditos orçamentários vinculados à contratação e a vantagem em sua manutenção;

16.5.3. A Administração terá a opção de extinguir o contrato, sem ônus, quando não dispuser de créditos orçamentários para sua continuidade ou quando entender que o contrato não mais lhe oferece vantagem.

16.6. Nesse diapasão, os contratos de serviços e fornecimentos contínuos poderão ser prorrogados sucessivamente, respeitada a vigência máxima decenal, desde que haja previsão em edital e que a autoridade competente ateste que as condições e os preços permanecem vantajosos para a Administração, permitida a negociação com o contratado ou a extinção contratual sem ônus para qualquer das partes, conforme o que dispõe o Art. 107 da Lei nº 14.133/2021;

16.7. O instrumento do contrato conterá o detalhamento das regras que serão aplicadas em relação à vigência da contratação;

16.8. O prazo de vigência contratual será de 12 (doze) meses, contados da assinatura do contrato, podendo ser prorrogado desde que haja autorização formal da autoridade competente e que esteja enquadrado em uma das hipóteses previstas no Art. 105 da Lei Federal nº 14133/2021;

16.9. A duração dos contratos regidos pela Lei Federal 14.133/2021 será a prevista em edital, e deverão ser observadas, no momento da contratação e a cada exercício financeiro, a disponibilidade de créditos orçamentários, bem como a previsão no plano plurianual, quando ultrapassar 01 (um) exercício financeiro, como disposto em seu Art. 105 da referida Lei;

16.10. A contratação será formalizada por instrumento de contrato a ser elaborado pelo setor competente e deverão ser observadas, para todos os efeitos, as disposições constantes neste Termo de Referência, especialmente quanto aos prazos, condições de entrega e recebimento, condições de pagamentos, obrigações das partes e sanções;

16.11. Diante do exposto, quanto a vigência do contrato é importante consideramos que os contratos administrativos refletem a vontade das partes e consagra as normas destinadas a regulamentar o seu relacionamento futuro, nos termos da Lei Federal nº 14.133/2021;

16.12. O instrumento do contrato conterá o detalhamento das regras que serão aplicadas em relação à vigência da contratação.

17. DOS CRITÉRIOS DE MEDIÇÃO E PAGAMENTO:



ESTADO DO MARANHÃO
PREFEITURA MUNICIPAL DE SÃO MATEUS DO MARANHÃO
SECRETARIA MUNICIPAL FINANÇAS E DESENVOLVIMENTO ECONÔMICO
CNFJ Nº 06.019.491/0001-07



- 17.1. Os serviços de Recuperação de Estradas Vicinais, salvo os de escavação e estabilização de base, devem ser medidos em metros quadrados considerando a área efetivamente executada. Não devem ser motivos de medição em separado: mão-de-obra, materiais;
- 17.2. Os serviços de escavação e estabilização devem ser medidos em metros cúbicos;
- 17.3. Não devem ser considerados quantitativos de serviço superiores aos indicados no projeto;
- 17.4. O transporte de materiais efetivamente aplicado deve ser medido com base na distância entre o fornecedor e o canteiro de serviço;
- 17.5. Nenhuma medição deve ser processada se a ela não estiver anexado um relatório de controle da qualidade, contendo os resultados dos ensaios e determinações devidamente interpretados, caracterizando a qualidade do serviço executado;
- 17.6. O pagamento será efetuado após aceitação e a medição dos serviços executados, com base nos preços unitários contratuais, os quais representam a compensação integral para todas as operações necessárias a completa execução dos serviços;
- 17.7. O pagamento efetuado no prazo de até 30 (dias) dias consecutivos, acompanhado da Certidão de Débitos Relativos a Créditos Tributários Federais e à Dívida Ativa da União, Certidão Negativa de Débitos das Fazendas Estadual e Municipal do domicílio ou sede da CONTRATADA, CNDT e FGTS, com validade compatíveis à data do pagamento, desde que não haja fator impeditivo provocado pela Contratada;
- 17.8. O (s) pagamento (s) será efetuado pela CONTRATANTE em PARCELAS MENSAIS, mediante a apresentação da Nota Fiscal/Fatura correspondente, acompanhada do relatório circunstanciado da fiscalização e boletim de medição. A Nota Fiscal/Fatura será protocolizada na Secretaria Municipal de São Mateus do Maranhão, até o quinto dia útil subsequente ao mês da entrega e aceite definitivo, através de ofício, encaminhado à Secretaria, devendo ainda conter todas as informações necessárias para de lá se dar quitação e estar de acordo com as normas fiscais vigentes;
- 17.9. Constatando-se, junto ao Cadastro Municipal de Fornecedores, a situação de irregularidade da contratada, será providenciada sua a NOTIFICAÇÃO, por escrito, para que, no prazo de 5 (cinco) dias, regularize sua situação ou, no mesmo prazo, apresente sua defesa. O prazo poderá ser prorrogado uma vez, por igual período, a critério da contratante;
- 17.10. Não havendo regularização ou sendo a defesa considerada improcedente, a contratante deverá comunicar aos órgãos responsáveis pela Fiscalização da regularidade Fiscal quanto à inadimplência da contratada, bem como quanto à existência de pagamento a ser efetuado, para que sejam acionados os meios pertinentes e necessários para garantir o recebimento de seus créditos;
- 17.11. Persistindo a irregularidade, a contratante deverá adotar as medidas necessárias à rescisão contratual e penalidades, assegurada à contratada a ampla defesa. Havendo a efetiva execução do objeto, os pagamentos serão realizados normalmente, e caso a contratada não regularize sua situação junto ao cadastro municipal de fornecedores, serão adotadas as medidas cabíveis;
- 17.12. Quando do pagamento, será efetuada a retenção tributária prevista na legislação aplicável. A Contratada regularmente optante pelo Simples Nacional, nos termos da Lei Complementar nº 123, de 2006, não sofrerá a retenção tributária quanto aos impostos e contribuições abrangidos por aquele regime. No entanto, o pagamento ficará condicionado à apresentação de comprovação, por meio de documento oficial, de que faz jus ao tratamento tributário favorecido previsto na referida Lei Complementar;
- 17.13. Nos casos de eventuais atrasos de pagamento, desde que a Contratada não tenha concorrido, de alguma forma, para tanto, fica convencionado que a taxa de compensação Financeira devida pela Contratante, entre a data do vencimento e o efetivo adimplemento da parcela, é calculada mediante a aplicação da seguinte fórmula:
- $EM = I \times N \times VP$, sendo EM = Encargos Moratórios N = Número de dias entre a data prevista para o pagamento e a do efetivo pagamento VP = Valor da Parceleia a ser paga I = Índice de compensação financeira = 0,00016438, assim apurado:



ESTADO DO MARANHÃO
PREFEITURA MUNICIPAL DE SÃO MATEUS DO MARANHÃO
SECRETARIA MUNICIPAL FINANÇAS E DESENVOLVIMENTO ECONÔMICO
CNPJ Nº 06.019.491/0001-07



$$I = TX \quad \frac{I = (6/100)}{365} \quad I = 0,00016438$$

TX = Percentual da taxa anual = 6%

18. OBRIGAÇÕES DA CONTRATADA:

- 18.1. Fornecer toda a mão-de-obra, ferramentas e equipamentos necessários à execução dos serviços de forma segura e atendendo os requisitos normativos;
- 18.2. Informar previamente à Contratante todos os casos de intervenção em passeios e/ou pavimentos de estradas para posterior execução dos serviços;
- 18.3. Realizar todos os contatos e acertos com outros órgãos públicos implicados no atendimento das solicitações;
- 18.4. Responsabilizar-se pelo bom comportamento de seu pessoal, podendo a Contratante exigir a substituição imediata de qualquer empregado da Contratada, cuja permanência seja considerada prejudicial ao bom andamento dos serviços;
- 18.5. Responsabilizar-se pelo pagamento, sem qualquer reembolso por parte do Contratante, de indenizações decorrentes de acidentes ou fatos que causem danos ou prejuízos aos serviços contratados e/ou a terceiros;
- 18.6. Não reivindicar da Contratante qualquer indenização por perdas e danos de bens de sua propriedade ou de terceiros sob sua responsabilidade;
- 18.7. Executar os serviços conforme as características técnicas exigidas pelas Normas e padrões ABNT, DNIT 032/2055-ES e demais dispositivos legais vigentes;
- 18.8. Refazer os serviços realizados de forma imperfeita, fornecendo inclusive os materiais danificados por mau uso, não cabendo à Contratante, nesses casos, o fornecimento dos mesmos;
- 18.9. Em caso de utilização de meios eletrônicos, fornecidos pelo Município à Contratada para registro de informações, fica a Contratada responsabilizada por perdas ou danos, intencionais ou não de quaisquer que seja o meio disponibilizado, devendo repor os equipamentos eletrônicos utilizados com a mesma marca, modelo e aplicativos instalados, com prazo não superior a 48 horas;
- 18.10. Não prestar declaração e/ou informações sem prévia autorização por escrito da Contratante a respeito do Objeto do presente Projeto Básico e do futuro edital;
- 18.11. Identificar seu pessoal em serviço com Carteira de Identidade Funcional;
- 18.12. Pagar todos os tributos, taxas, encargos sociais e seguros, atuais ou futuros, locomoção e refeição do pessoal necessário à execução dos serviços;
- 18.13. Utilizar veículos em perfeitas condições tanto no que se refere aos seus funcionamentos bem como suas apresentações em geral;
- 18.14. Apontar engenheiro civil qualificado, habilitado e autorizado como responsável pelos serviços realizados pela Contratada, que deverá participar de todas as reuniões de acompanhamento da execução do Contrato na sede da Prefeitura e manter contato com a Contratante e com as equipes durante as jornadas de trabalho;
- 18.15. Dispor de pessoal qualificado, habilitado e autorizado de reserva para o caso de afastamentos por faltas, licenças, férias e etc., de modo a cumprir os prazos previstos neste Projeto Básico;
- 18.16. Não será permitido, em hipótese alguma, equipe de trabalho incompleta em serviço;
- 18.17. Sinalizar, com equipamento adequado, conforme as Normas do Conselho Nacional de Trânsito, os locais onde estiverem sendo executados os serviços;
- 18.18. Apresentar, sempre que a Contratante exigir, Carteira Profissional dos seus empregados e comprovantes exigidos neste Edital;
- 18.19. Iniciar a prestação dos serviços vinculados a este Edital em até 05 (cinco) dias após a Ordem de Início dos mesmos;
- 18.20. Certificar-se da utilização, por parte dos seus funcionários, dos equipamentos de proteção individual e coletiva que se fizerem necessários para o desenvolvimento seguro dos serviços, conforme NR 12;



ESTADO DO MARANHÃO
PREFEITURA MUNICIPAL DE SÃO MATEUS DO MARANHÃO
SECRETARIA MUNICIPAL FINANÇAS E DESENVOLVIMENTO ECONÔMICO
CNPJ Nº 06.019.491/0001-07



- 18.21. Providenciar seguro de vida coletivo para os integrantes das equipes de trabalho;
- 18.22. Informar imediatamente à Contratante os motivos que determinarem impedimento do início ou andamento normal de qualquer dos serviços;
- 18.23. Manter registros das solicitações/reclamações da Contratante em meio eletrônico, com relação ao correto andamento dos serviços, bem como as medidas corretivas e preventivas tomadas por parte da Contratada;
- 18.24. Realizar todos os serviços sempre prevendo a proteção de toda a fauna e flora existentes;
- 18.25. Manter as condições de habilitação e qualificação exigidas na licitação durante toda a execução do contrato;
- 18.26. Reconhecer os direitos da Administração em casos de rescisão contratual.

19. OBRIGAÇÕES DA CONTRATANTE

- 19.1. Fornecer a relação dos consertos para cada jornada de trabalho;
- 19.2. Esclarecer à Contratada toda e qualquer dúvida com referência à execução dos serviços;
- 19.3. Vistoriar e fiscalizar os serviços executados;
- 19.4. Avaliar quaisquer alterações no roteiro diário de trabalho, sempre que houver motivo relevante para tal;
- 19.5. Delimitar as áreas de trabalho da contratada;
- 19.6. Pagar à Contratada as faturas apresentadas e aceitas nas condições estabelecidas neste Projeto Básico;
- 19.7. Aplicar sanções e multas à Contratada, nos termos do Edital;
- 19.8. Recusar serviços executados em desacordo com as especificações técnicas da Prefeitura e disposições deste Projeto Básico;
- 19.9. Vistoriar e fiscalizar os veículos, os equipamentos de proteção coletiva e individual e as ferramentas dos grupos de trabalho da Contratada;
- 19.10. Comunicar ao responsável técnico indicado pela contratada, durante as jornadas de trabalho, quaisquer solicitações ou irregularidades verificadas nas equipes de trabalho;
- 19.11. Vistoriar e fiscalizar os materiais retirados e os fornecidos para instalação.

20. REAJUSTE

- 20.1. Os preços fixados para o objeto deste contrato poderão ser reajustáveis, desde que seja observado interregno mínimo de 12 (doze) meses;
- 20.2. Para o reajustamento dos preços unitários contratados, deverá ser observada a legislação vigente, sendo utilizada a seguinte fórmula:

$$R = \frac{(I - IO). P}{IO}$$

Onde:

Para o primeiro reajuste:

R= reajuste procurado;

I= índice relativo ao mês do reajuste;

IO= índice relativo ao mês do novo reajuste da data limite para apresentação da proposta;

P= preço atual dos serviços.

Para reajustes subsequentes:

R= reajuste procurado;

I= índice relativo ao mês do novo reajuste;

IO= índice relativo ao mês do início dos efeitos financeiros do último reajuste efetuado;

P= preço atual dos serviços/produtos até último reajuste efetuado.

- 20.3. Decorrido o prazo estipulado, após solicitação expressa, será aplicado o Índice Nacional da Construção Civil - INCC, ou outro índice que venha a substituí-lo por força de determinação legal;



ESTADO DO MARANHÃO
PREFEITURA MUNICIPAL DE SÃO MATEUS DO MARANHÃO
SECRETARIA MUNICIPAL FINANÇAS E DESENVOLVIMENTO ECONÔMICO
CNPJ Nº 06.019.491/0001-07



- 20.4. O cálculo do índice atualizará os preços conforme a variação do INCC dos últimos 12 meses, tendo como marco inicial a data limite para apresentação da proposta;
- 20.5. Nos reajustes subsequentes ao primeiro, a anualidade será contada da data do último reajuste;
- 20.6. O reajuste não interfere no direito das partes de solicitar, a qualquer momento, a reforma do equilíbrio econômico financeiro do contrato, conforme Art. 124, II, da Lei Federal nº 14.133/2021.

21. DAS SANÇÕES ADMINISTRATIVAS

- 21.1. Comete infração administrativa nos termos da Lei nº 14.133/2021 a empresa que:
- 21.1.1. Dar causa à inexecução parcial do contrato;
- 21.1.2. Dar causa à inexecução parcial do contrato que cause grave dano à Administração, ao funcionamento dos serviços públicos ou ao interesse coletivo;
- 21.1.3. Dar causa à inexecução total do contrato;
- 21.1.4. Deixar de entregar a documentação exigida para o certame;
- 21.1.5. Não manter a proposta, salvo em decorrência de fato superveniente devidamente justificado;
- 21.1.6. Não celebrar o contrato ou não entregar a documentação exigida para a contratação, quando convocado dentro do prazo de validade de sua proposta;
- 21.1.7. Ensejar o retardamento da execução ou da entrega do objeto da licitação sem motivo justificado;
- 21.1.8. Apresentar declaração ou documentação falsa exigida para o certame ou prestar declaração falsa durante a licitação ou a execução do contrato;
- 21.1.9. Fraudar a licitação ou praticar ato fraudulento na execução do contrato;
- 21.1.10. Comportar-se de modo inidôneo ou cometer fraude de qualquer natureza;
- 21.1.11. Praticar atos ilícitos com vistas a frustrar os objetivos da licitação;
- 21.1.12. Praticar ato lesivo previsto no art. 5º da Lei nº 12.846, de 1º de agosto de 2013.
- 21.2. Conforme os termos do Art. 41 do Decreto Municipal 029/2023, a Lei nº 14.133/2021, e subsidiariamente na Lei nº 9.784, de 1999 e na Lei Estadual nº 8.959/2009 serão observados o contraditório e a ampla defesa, todas as sanções previstas no Art. 156 da Lei 14.133/2021, serão aplicadas pelo Secretário Municipal da Pasta interessada, ou pela autoridade máxima da respectiva entidade, quando se tratar de autarquia ou fundação;
- 21.3. A empresa que cometer quaisquer das infrações discriminadas no subitem acima ficará sujeita, sem prejuízo da responsabilidade civil e criminal, às seguintes sanções:
- 21.3.1. Multa compensatória de até 10 % (dez por cento) sobre o valor total da nota de empenho, no caso de recusa injustificada em assinar a Ata de Registro de Preços, o contrato e/ou receber e nota de empenho no prazo previsto;
- 21.3.2. Multa moratória de até 0,3% (três décimos por cento) por dia de atraso injustificado na entrega, calculado sobre o valor da parcela não cumprida, até o limite de 5 (cinco) dias, após o qual, a critério da Administração, poderá ocorrer a não aceitação do objeto, de forma a configurar, nessa hipótese, inexecução total da obrigação assumida, sem prejuízo da rescisão unilateral da avença;
- 21.3.3. Multa moratória de até 0,5% (meio por cento) por dia de atraso injustificado na entrega, calculado sobre o valor da parcela não cumprida, por período superior ao previsto na alínea "b", limitado a 05 (cinco) dias subsequentes, após o qual, a critério da Administração, poderá ocorrer a não aceitação do objeto, de forma a configurar, nessa hipótese, inexecução total da obrigação assumida, sem prejuízo da rescisão unilateral da avença;
- 21.3.4. Multa moratória de até cinco por cento (5%), calculado sobre o valor da parcela não cumprida, nas hipóteses não previstas nas alíneas anteriores, em caso de inexecução parcial da obrigação assumida;
- 21.3.5. Multa compensatória de até 10% (dez por cento) sobre o valor total do contrato no caso de inexecução total do objeto, em caso de inexecução parcial das obrigações assumidas, a multa compensatória, no mesmo percentual do subitem acima, será aplicada de forma proporcional à obrigação inadimplida;



ESTADO DO MARANHÃO
PREFEITURA MUNICIPAL DE SÃO MATEUS DO MARANHÃO
SECRETARIA MUNICIPAL FINANÇAS E DESENVOLVIMENTO ECONÔMICO
CNPJ Nº 06.019.491/0001-07



- 21.3.6. Declaração de Inidoneidade para licitar ou contratar;
- 21.3.7. Em caso de inexecução parcial das obrigações assumidas, a multa compensatória, no mesmo percentual do subitem acima, será aplicada de forma proporcional à obrigação inadimplida;
- 21.3.8. Impedimento de licitar e contratar com a Prefeitura Municipal de São Mateus do Maranhão com o consequente descredenciamento no Cadastro de Fornecedores do Município pelo prazo de até cinco anos.
- 21.4. Na aplicação das sanções serão considerados:
- 21.4.1. A natureza e a gravidade da infração cometida;
- 21.4.2. As peculiaridades do caso concreto;
- 21.4.3. As circunstâncias agravantes ou atenuantes;
- 21.4.4. Os danos que dela provierem para a Administração Pública;
- 21.4.5. A implantação ou o aperfeiçoamento de programa de integridade, conforme normas e orientações dos órgãos de controle.
- 21.5. A autoridade competente, na aplicação das sanções, levará em consideração a gravidade da conduta do infrator, o caráter educativo da pena, bem como o dano causado à Administração, observado o princípio da proporcionalidade;
- 21.6. Atrasos cuja justificativa seja aceita pela Prefeitura Municipal de São Mateus do Maranhão e comunicadas antes dos prazos de entrega consignados no contrato ou documento equivalente, poderão a critério desta ser isenta total ou parcialmente da multa.

22. DOS ANEXOS:

- 22.1. Integram este projeto básico os seguintes anexos:
- Contrato de Repasse nº 945596/2023/MIDR/CAIXA
 - Memorial Descritivo
 - Planilha orçamentária
 - Plantas
 - Cronograma Físico
 - Planilha Orçamentaria Analítica
 - Encargos Sociais
 - BDI



ESTADO DO MARANHÃO
PREFEITURA MUNICIPAL DE SÃO MATEUS DO MARANHÃO
SECRETARIA MUNICIPAL FINANÇAS E DESENVOLVIMENTO ECONÔMICO
CNPJ Nº 06.019.491/0001-07



MINUTA DE EDITAL - CONCORRENCIA Nº ____/2024

PLANILHAS ORÇAMENTÁRIAS



ESTADO DO MARANHÃO
PREFEITURA MUNICIPAL DE SÃO MATEUS DO MARANHÃO
SECRETARIA MUNICIPAL FINANÇAS E DESENVOLVIMENTO ECONÔMICO
CNPJ Nº 06.019.491/0001-07



MINUTA DE EDITAL – CONCORRENCIA Nº ____/2024

ANEXO II

MINUTA DO CONTRATO Nº XXX/2024

PROCESSO ADMINISTRATIVO Nº XXXXXXX
CONCORRÊNCIA ELETRÔNICA Nº XXXXX

TERMO DE CONTRATO CELEBRADO
ENTRE O MUNICÍPIO DO SÃO MATEUS
DO MARANHÃO/MA, POR MEIO
XXXXXX, COMO CONTRATANTE, E A,
XXXXXX COMO CONTRATADA, PARA A
EXECUÇÃO DE OBRAS, NA FORMA
ABAIXO.

O MUNICÍPIO DE SÃO MATEUS DO MARANHÃO/MA, por meio do XXXXXXXXX, a seguir denominado **CONTRATANTE**, representado pelo XXXXXXXXXXXX, e a XXXXXXXXX, estabelecida na XXXXXXXXX, inscrita no Cadastro Nacional de Pessoas Jurídicas – CNPJ sob o nº XXXXXX, a seguir denominada **CONTRATADA**, neste ato representada por XXXXXXXXX têm justo e acordado o presente instrumento contratual, decorrente da dispensa nº XXXX, formalizado no Processo Administrativo nº XXXX que é celebrado com **base na Lei Federal nº 14.133/2021**, e demais normas pertinentes aplicáveis ao objeto deste contrato, que se regerá pelas seguintes cláusulas e condições:

1. CLÁUSULA PRIMEIRA – OBJETO

1. O objeto do presente instrumento é a _____, obedecendo fiel e integralmente a todas as exigências, normas, itens, subitens, elementos e especificações, aos projetos, perfis, desenhos, cronogramas, detalhes e instruções aprovados pelo contratante, bem como às normas para execução dos serviços.

11.7. Vinculam esta contratação, independentemente de transcrição:

11.7.1. O Projeto Básico;

11.7.2. O Edital da licitação;

11.7.3. A proposta do contratado;

11.7.4. Eventuais anexos dos documentos supracitados.

12. CLÁUSULA SEGUNDA – VIGÊNCIA E PRORROGAÇÃO

12.1. O prazo de vigência da contratação é de ____ (____) contados da assinatura, podendo ser prorrogável na forma dos artigos Art. 105, Art. 106 e Art. 107 da Lei Federal nº 14.133/2021;

12.2. A prorrogação de que trata este item é condicionada ao ateste, pela autoridade competente, de que as condições e os preços permanecem vantajosos para a Administração, permitida a negociação com o contratado.



ESTADO DO MARANHÃO
PREFEITURA MUNICIPAL DE SÃO MATEUS DO MARANHÃO
SECRETARIA MUNICIPAL FINANÇAS E DESENVOLVIMENTO ECONÔMICO
CNPJ Nº 06.019.491/0001-07



- 12.3. O contratado não tem direito subjetivo à prorrogação contratual.
- 12.4. A prorrogação de contrato deverá ser promovida mediante celebração de termo aditivo.
- 12.5. O contrato não poderá ser prorrogado quando o contratado tiver sido penalizado nas sanções de declaração de inidoneidade ou impedimento de licitar e contratar com poder público, observadas as abrangências de aplicação.

13. CLÁUSULA TERCEIRA – MODELOS DE EXECUÇÃO E GESTÃO CONTRATUAIS (art. 92, IV, VII e XVIII)

13.1. O regime de execução contratual, os modelos de gestão e de execução, assim como os prazos e condições de conclusão, entrega, observação e recebimento do objeto constam no Projeto Básico, anexo a este contrato.

14. CLÁUSULA QUARTA – SUBCONTRATAÇÃO

14.1. A CONTRATANTE poderá, nos termos da Lei, autorizar a subcontratação parcial do objeto, até o limite máximo de 30% (trinta por cento) por item, do valor total do contrato, objetivando o bom andamento do serviço, mediante justificativa a ser apresentada pela CONTRATADA.

14.2. A justificativa deve ser detalhada e conter no mínimo:

- d) Descrição dos serviços a serem executados pela Subcontratada;
- e) Cópia do Contrato Social da empresa;
- f) Declaração de responsabilidade quanto à análise da conformidade documental habilitação da Subcontratada inclusive quanto à compatibilidade da empresa frente ao Atestado de Capacidade Técnica apresentado, devendo a CONTRATADA zelar rigorosamente pela execução dos serviços subcontratados.

14.3. Em caso de subcontratação, não será estabelecido qualquer vínculo entre a CONTRATANTE e a Subcontratada, permanecendo a CONTRATADA responsável pelo integral cumprimento das obrigações legais e contratuais.

14.4. A CONTRATADA deverá informar previamente ao gestor deste contrato, quanto a subcontratação a ser realizada no curso da vigência deste instrumento, bem como qualquer substituição de subcontratada, e, se autorizadas, comprovadas com o respectivo contrato e distrato entre as partes ou outro instrumento equivalente.

14.5. A CONTRATADA tomará as providências cabível e responsabilizar-se-á pelo pleno atendimento, por parte da(s) empresa(s) Subcontratada(s), às determinações do Termo de Referência, do Contrato e documentos relacionados.

14.6. A CONTRATADA deverá comprovar que a Subcontratada atende às condições exigidas no presente Termo de Referência, bem como capacidade técnica compatível com o objeto da subcontratação, devendo substituir de comum acordo com o gestor, a Subcontratada que, de qualquer forma, impeça, dificulte ou prejudique a prestação dos serviços.



ESTADO DO MARANHÃO
PREFEITURA MUNICIPAL DE SÃO MATEUS DO MARANHÃO
SECRETARIA MUNICIPAL FINANÇAS E DESENVOLVIMENTO ECONÔMICO
CNPJ Nº 06.019.491/0001-07



14.7. Em atenção ao disposto no §3º do art. 122 da Lei n.º 14.133, de 2021, é vedada a subcontratação de pessoa física ou jurídica, se aquela ou os dirigentes desta mantiverem vínculo de natureza técnica, comercial, econômica, financeira, trabalhista ou civil com dirigente do órgão ou entidade CONTRATANTE ou com agente público que desempenhe função na contratação ou atue na fiscalização ou na gestão do contrato, ou se deles forem cônjuge, companheiro ou parente em linha reta, colateral, ou por afinidade, até o terceiro grau.

15. CLÁUSULA QUINTA – PREÇO (art. 92, V)

15.1. O valor total da contratação é de R\$...... (.....).

15.2. No valor acima estão incluídas todas as despesas ordinárias diretas e indiretas decorrentes da execução do objeto, inclusive tributos e/ou impostos, encargos sociais, trabalhistas, previdenciários, fiscais e comerciais incidentes, taxa de administração, frete, seguro e outros necessários ao cumprimento integral do objeto da contratação.

16. CLÁUSULA SEXTA – PAGAMENTO (art. 92, V e VI)

16.1. Os serviços de pavimentação asfáltica, salvo os de escavação e estabilização de base, devem ser medidos em metros quadrados considerando a área efetivamente executada. Não devem ser motivos de medição em separado: mão-de-obra, materiais;

16.2. Os serviços de escavação e estabilização devem ser medidos em metros cúbicos;

16.3. Não devem ser considerados quantitativos de serviço superiores aos indicados no projeto;

16.4. O transporte de materiais efetivamente aplicado deve ser medido com base na distância entre o fornecedor e o canteiro de serviço;

16.5. Nenhuma medição deve ser processada se a ela não estiver anexado um relatório de controle da qualidade, contendo os resultados dos ensaios e determinações devidamente interpretados, caracterizando a qualidade do serviço executado.

16.6. O pagamento será efetuado após aceitação e a medição dos serviços executados, com base nos preços unitários contratuais, os quais representam a compensação integral para todas as operações necessárias a completa execução dos serviços.

16.7. O pagamento efetuado no prazo de até 30 (dias) dias consecutivos, acompanhado da Certidão de Débitos Relativos a Créditos Tributários Federais e à Dívida Ativa da União, Certidão Negativa de Débitos das Fazendas Estadual e Municipal do domicílio ou sede da CONTRATADA, CNDT e FGTS, com validades compatíveis à data do pagamento, desde que não haja fator impeditivo provocado pela Contratada.

16.8. O(s) pagamento(s) será efetuado pela CONTRATANTE, mediante a apresentação da Nota Fiscal/Fatura correspondente, acompanhada do relatório circunstanciado da fiscalização e boletim de medição. A Nota



ESTADO DO MARANHÃO
PREFEITURA MUNICIPAL DE SÃO MATEUS DO MARANHÃO
SECRETARIA MUNICIPAL FINANÇAS E DESENVOLVIMENTO ECONÔMICO
CNPJ Nº 06.019.491/0001-07



Fiscal/Fatura será protocolizada na Secretaria Municipal de São Mateus do Maranhão, até o quinto dia útil subsequente ao mês da entrega e aceite definitivo, através de ofício, encaminhado à Secretaria, devendo ainda conter todas as informações necessárias para dela se dar quitação e estar de acordo com as normas fiscais vigentes.

16.9. Constatando-se, junto ao Cadastro Municipal de Fornecedores, a situação de irregularidade da contratada, será providenciada sua a NOTIFICAÇÃO, por escrito, para que, no prazo de 5 (cinco) dias, regularize sua situação ou, no mesmo prazo, apresente sua defesa. O prazo poderá ser prorrogado uma vez, por igual período, a critério da contratante.

16.10. Não havendo regularização ou sendo a defesa considerada improcedente, a contratante deverá comunicar aos órgãos responsáveis pela Fiscalização da regularidade Fiscal quanto à inadimplência da contratada, bem como quanto à existência de pagamento a ser efetuado, para que sejam acionados os meios pertinentes e necessários para garantir o recebimento de seus créditos.

16.11. Persistindo a irregularidade, a contratante deverá adotar as medidas necessárias à rescisão contratual e penalidades, assegurada à contratada a ampla defesa. Havendo a efetiva execução do objeto, os pagamentos serão realizados normalmente, e caso a contratada não regularize sua situação junto ao cadastro municipal de fornecedores, serão adotadas as medidas cabíveis.

16.12. Quando do pagamento, será efetuada a retenção tributária prevista na legislação aplicável. A Contratada regularmente optante pelo Simples Nacional, nos termos da Lei Complementar nº 123, de 2006, não sofrerá a retenção tributária quanto aos impostos e contribuições abrangidos por aquele regime. No entanto, o pagamento ficará condicionado à apresentação de comprovação, por meio de documento oficial, de que faz jus ao tratamento tributário favorecido previsto na referida Lei Complementar.

16.13. Nos casos de eventuais atrasos de pagamento, desde que a Contratada não tenha concorrido, de alguma forma, para tanto, fica convencionado que a taxa de compensação Financeira devida pela Contratante, entre a data do vencimento e o efetivo adimplemento da parcela, é calculada mediante a aplicação da seguinte fórmula:

16.14. $EM = I \times N \times VP$, sendo EM = Encargos Moratórios N = Número de dias entre a data prevista para o pagamento e a do efetivo pagamento VP = Valor da Parcela a ser paga I = Índice de compensação financeira = 0,00016438, assim apurado:

$$I = TX \quad I = (6/100) \quad I = 0,00016438$$

$$365 \quad TX = \text{Percentual da taxa anual} = 6\%$$

17. CLÁUSULA SÉTIMA – REAJUSTE (art. 92, V)



ESTADO DO MARANHÃO
PREFEITURA MUNICIPAL DE SÃO MATEUS DO MARANHÃO
SECRETARIA MUNICIPAL FINANÇAS E DESENVOLVIMENTO ECONÔMICO
CNPJ Nº 06.019.491/0001-07



17.1. Os preços fixados para o objeto deste contrato poderão ser reajustáveis, desde que seja observado interregno mínimo de 12 (doze) meses;

17.2. Para o reajustamento dos preços unitários contratados, deverá ser observada a legislação vigente, sendo utilizada a seguinte fórmula:

$$R = (I - IO) \cdot P$$

IO

Onde:

a) **Para o primeiro reajuste:**

R= reajuste procurado;

I= índice relativo ao mês do reajuste;

IO= índice relativo ao mês do novo reajuste da data limite para apresentação da proposta;

P= preço atual dos serviços.

b) **Para reajustes subsequentes:**

R= reajuste procurado;

I= índice relativo ao mês do novo reajuste;

IO= índice relativo ao mês do início dos efeitos financeiros do último reajuste efetuado;

P= preço atual dos serviços/produtos até último reajuste efetuado.

17.3. Decorrido o prazo estipulado, após solicitação expressa, será aplicado o Índice Nacional da Construção Civil - INCC, ou outro índice que venha a substituí-lo por força de determinação legal;

17.4. O cálculo do índice atualizará os preços conforme a variação do INCC dos últimos 12 meses, tendo como marco inicial a data limite para apresentação da proposta;

17.5. Nos reajustes subsequentes ao primeiro, a anualidade será contada da data do último reajuste;

17.6. O reajuste não interfere no direito das partes de solicitar, a qualquer momento, a reforma do equilíbrio econômico financeiro do contrato, conforme Art. 124, II, da Lei Federal nº 14.133/2021.

18. CLÁUSULA OITAVA – OBRIGAÇÕES DA CONTRATANTE (art. 92, X, XI e XIV)

18.1. São obrigações da contratante:

18.2. Fornecer a relação dos consertos para cada jornada de trabalho;

18.3. Esclarecer à Contratada toda e qualquer dúvida com referência à execução dos serviços;

18.4. Vistoriar e fiscalizar os serviços executados;

18.5. Avaliar quaisquer alterações no roteiro diário de trabalho, sempre que houver motivo relevante para tal;



ESTADO DO MARANHÃO
PREFEITURA MUNICIPAL DE SÃO MATEUS DO MARANHÃO
SECRETARIA MUNICIPAL FINANÇAS E DESENVOLVIMENTO ECONÔMICO
CNPJ Nº 06.019.491/0001-07



- 18.6. Delimitar as áreas de trabalho da contratada;
- 18.7. Pagar à Contratada as faturas apresentadas e aceitas nas condições estabelecidas neste Projeto Básico;
- 18.8. Aplicar sanções e multas à Contratada, nos termos do Edital;
- 18.9. Recusar serviços executados em desacordo com as especificações técnicas da Prefeitura e disposições deste Projeto Básico;
- 18.10. Vistoriar e fiscalizar os veículos, os equipamentos de proteção coletiva e individual e as ferramentas dos grupos de trabalho da Contratada;
- 18.11. Comunicar ao responsável técnico indicado pela contratada, durante as jornadas de trabalho, quaisquer solicitações ou irregularidades verificadas nas equipes de trabalho;
- 18.12. Vistoriar e fiscalizar os materiais retirados e os fornecidos para instalação.

19. CLÁUSULA NONA – OBRIGAÇÕES DA CONTRATADA (art. 92, XIV, XVI e XVII)

- 19.1. Fornecer toda a mão-de-obra, ferramentas e equipamentos necessários à execução dos serviços de forma segura e atendendo os requisitos normativos;
- 19.2. Informar previamente à Contratante todos os casos de intervenção em passeios e/ou pavimentos de vias Públicas para posterior execução dos serviços;
- 19.3. Realizar todos os contatos e acertos com outros órgãos públicos implicados no atendimento das solicitações;
- 19.4. Responsabilizar-se pelo bom comportamento de seu pessoal, podendo a Contratante exigir a substituição imediata de qualquer empregado da Contratada, cuja permanência seja considerada prejudicial ao bom andamento dos serviços;
- 19.5. Responsabilizar-se pelo pagamento, sem qualquer reembolso por parte do Contratante, de indenizações decorrentes de acidentes ou fatos que causem danos ou prejuízos aos serviços contratados e/ou a terceiros;
- 19.6. Não reivindicar da Contratante qualquer indenização por perdas e danos de bens de sua propriedade ou de terceiros sob sua responsabilidade;
- 19.7. Executar os serviços conforme as características técnicas exigidas pelas Normas e padrões ABNT, DNIT 032/2055-ES e demais dispositivos legais vigentes;
- 19.8. Refazer os serviços realizados de forma imperfeita, fornecendo inclusive os materiais danificados por mau uso, não cabendo à Contratante, nesses casos, o fornecimento dos mesmos;
- 19.9. Em caso de utilização de meios eletrônicos, fornecidos pelo Município à Contratada para registro de informações, fica a Contratada responsabilizada por perdas ou danos, intencionais ou não de quaisquer que seja



ESTADO DO MARANHÃO
PREFEITURA MUNICIPAL DE SÃO MATEUS DO MARANHÃO
SECRETARIA MUNICIPAL FINANÇAS E DESENVOLVIMENTO ECONÔMICO
CNPJ Nº 06.019.491/0001-07

o meio disponibilizado, devendo repor os equipamentos eletrônicos utilizados com a mesma marca, modelo e aplicativos instalados, com prazo não superior a 48 horas.

19.10. Não prestar declaração e/ou informações sem prévia autorização por escrito da Contratante a respeito do Objeto do presente Projeto Básico e do futuro edital;

19.11. Identificar seu pessoal em serviço com Carteira de Identidade Funcional;

19.12. Pagar todos os tributos, taxas, encargos sociais e seguros, atuais ou futuros, locomoção e refeição do pessoal necessário à execução dos serviços;

19.13. Utilizar veículos em perfeitas condições tanto no que se refere aos seus funcionamentos bem como suas apresentações em geral;

19.14. Apontar engenheiro civil qualificado, habilitado e autorizado como responsável pelos serviços realizados pela Contratada, que deverá participar de todas as reuniões de acompanhamento da execução do Contrato na sede da Prefeitura e manter contato com a Contratante e com as equipes durante as jornadas de trabalho;

19.15. Dispor de pessoal qualificado, habilitado e autorizado de reserva para o caso de afastamentos por faltas, licenças, férias e etc., de modo a cumprir os prazos previstos neste Projeto Básico;

19.16. Não será permitido, em hipótese alguma, equipe de trabalho incompleta em serviço.

19.17. Sinalizar, com equipamento adequado, conforme as Normas do Conselho Nacional de Trânsito, os locais onde estiverem sendo executados os serviços;

19.18. Apresentar, sempre que a Contratante exigir, Carteira Profissional dos seus empregados e comprovantes exigidos neste Edital;

19.19. Iniciar a prestação dos serviços vinculados a este Edital em até 05 (cinco) dias após a Ordem de Início dos mesmos;

19.20. Certificar-se da utilização, por parte dos seus funcionários, dos equipamentos de proteção individual e coletiva que se fizerem necessários para o desenvolvimento seguro dos serviços, conforme NR 12;

19.21. Providenciar seguro de vida coletivo para os integrantes das equipes de trabalho;

19.22. Informar imediatamente à Contratante os motivos que determinarem impedimento do início ou andamento normal de qualquer dos serviços;

19.23. Manter registros das solicitações/reclamações da Contratante em meio eletrônico, com relação ao correto andamento dos serviços, bem como as medidas corretivas e preventivas tomadas por parte da Contratada;

19.24. Realizar todos os serviços sempre prevendo a proteção de toda a fauna e flora existentes;

19.25. Manter as condições de habilitação e qualificação exigidas na licitação durante toda a execução do contrato

19.26. Reconhecer os direitos da Administração em casos de rescisão contratual.



ESTADO DO MARANHÃO
PREFEITURA MUNICIPAL DE SÃO MATEUS DO MARANHÃO
SECRETARIA MUNICIPAL FINANÇAS E DESENVOLVIMENTO ECONÔMICO
CNPJ Nº 06.019.491/0001-07



19.27. Caberá ao órgão CONTRATANTE a retenção e recolhimento dos valores de ISS, IR e demais tributos de sua competência, em obediência a Lei Complementar Federal nº 116 de 31 de julho de 2003 e Art. 158 da Constituição Federal.

20. CLÁUSULA DÉCIMA – GARANTIA DE EXECUÇÃO (art. 92, XII)

20.1. Será exigida a prestação de garantia pela Contratada, no percentual de 2% (cinco por cento) do valor total do contrato, podendo optar por caução em dinheiro ou títulos da dívida pública, seguro-garantia ou fiança bancária, a ser comprovada no prazo de 10 (dez) dias úteis a partir da data da celebração do contrato, prorrogados por igual período a critério desta Prefeitura;

20.2. Sem prejuízo da aplicação das sanções cabíveis, caso a Contratada não apresente a comprovação da prestação da garantia no prazo fixado, a Prefeitura fica autorizada a promover a retenção dos pagamentos, até o limite de 30% (trinta por cento) do valor mensal devido, para fins de atingir o valor total da garantia;

20.3. A inobservância do prazo fixado para apresentação da garantia acarretará a aplicação de multa de 0,07% (sete centésimos por cento) do valor do contrato por dia de atraso, observado o máximo de 1% (um por cento);

20.4. O atraso superior a 25 (vinte e cinco) dias autoriza a Administração a promover a rescisão do contrato por descumprimento ou cumprimento irregular de suas cláusulas, conforme dispõem o Art.137 da Lei Federal nº 14.133/2021;

20.5. Somente será aceita a prestação de garantia que cubra, no mínimo, os seguintes riscos ou prejuízos decorrentes da execução do contrato:

20.6. Prejuízo advindo do não cumprimento do objeto do contrato e do não adimplemento das demais obrigações nele previstas;

20.7. Prejuízos causados à Contratante ou a terceiro, decorrentes de culpa ou dolo durante a execução do contrato;

20.8. As multas moratórias e compensatórias aplicadas à Contratada.

20.9. No caso de caução em dinheiro, o depósito deverá ser efetuado em conta específica com correção monetária, em favor da Prefeitura;

20.10. Caso a opção seja por utilizar títulos da dívida pública, estes devem ter sido emitidos sob a forma escritural, mediante registro em sistema centralizado de liquidação e de custódia autorizado pelo Banco Central do Brasil, e avaliados pelos seus valores econômicos, conforme definido pelo Ministério da Fazenda;

20.11. A garantia, se prestada na forma de fiança bancária ou seguro-garantia, deverá ter validade durante toda a vigência do contrato, e ainda por mais 3 (três) meses após o término da vigência contratual;

20.12. No caso de garantia na modalidade de fiança bancária, deverá constar expressa renúncia do fiador aos benefícios do artigo 827 do Código Civil;

20.13. No caso de alteração do valor do contrato, ou prorrogação de sua vigência, a garantia deverá ser readequada ou renovada nas mesmas condições;



ESTADO DO MARANHÃO
PREFEITURA MUNICIPAL DE SÃO MATEUS DO MARANHÃO
SECRETARIA MUNICIPAL FINANÇAS E DESENVOLVIMENTO ECONÔMICO
CNPJ Nº 06.019.491/0001-07



20.14. Se o valor da garantia for utilizado, total ou parcialmente, pela Contratante, para compensação de prejuízo causado no decorrer da execução contratual por conduta da Contratada, esta deverá proceder à respectiva reposição no prazo de 15 (quinze) dias úteis, contados da data em que tiver sido notificada.

20.15. Após execução do contrato, constatado o regular cumprimento de todas as obrigações a cargo da contratada, a garantia por ela prestada será liberada ou restituída e, quando em dinheiro, atualizada monetariamente, deduzidos eventuais valores devidos à Contratante;

20.16. A garantia somente será liberada ante a comprovação de que a empresa pagou todas verbas rescisórias trabalhistas decorrentes da contratação, e que, caso esse pagamento não ocorra até o fim só segundo mês após o encerramento da vigência contratual, a garantia será utilizada para pagamentos dessas verbas trabalhistas diretamente pela administração;

20.17. Em caso de encerramento da vigência do contrato, ou rescisão contratual, a Secretaria reterá a garantia prestada, até que o fiscal verifique o pagamento pela Contratada das verbas rescisórias decorrentes da contratação, ou a comprovação de que os empregados serão realocados em outra atividade de prestação de serviços, sem que ocorra a interrupção do contrato de trabalho;

20.18. O garantidor não é parte interessada para figurar em processo administrativo instaurado pelo contratante com o objetivo de apurar prejuízos e/ou aplicar sanções à Contratada;

20.19. A Prefeitura não executará a garantia nas seguintes hipóteses:

- d) Caso fortuito ou força maior;
- e) Alteração, sem prévia anuência da seguradora ou do fiador, das obrigações contratuais;
- f) Descumprimento das obrigações pela contratada decorrente de atos ou fatos da administração;

21. CLÁUSULA DÉCIMA PRIMEIRA – INFRAÇÕES E SANÇÕES ADMINISTRATIVAS (art. 92, XIV)

21.1. Comete infração administrativa nos termos da Lei nº 14.133/2021 a empresa que:

- a) Dar causa à inexecução parcial do contrato;
- b) Dar causa à inexecução parcial do contrato que cause grave dano à Administração, ao funcionamento dos serviços públicos ou ao interesse coletivo;
- c) Dar causa à inexecução total do contrato;
- d) Deixar de entregar a documentação exigida para o certame;
- e) Não manter a proposta, salvo em decorrência de fato superveniente devidamente justificado;
- f) Não celebrar o contrato ou não entregar a documentação exigida para a contratação, quando convocado dentro do prazo de validade de sua proposta;
- g) Ensejar o retardamento da execução ou da entrega do objeto da licitação sem motivo justificado;
- h) Apresentar declaração ou documentação falsa exigida para o certame ou prestar declaração falsa durante a licitação ou a execução do contrato;



ESTADO DO MARANHÃO
PREFEITURA MUNICIPAL DE SÃO MATEUS DO MARANHÃO
SECRETARIA MUNICIPAL FINANÇAS E DESENVOLVIMENTO ECONÔMICO
CNPJ Nº 06.019.491/0001-07



- i) Fraudar a licitação ou praticar ato fraudulento na execução do contrato;
- j) Comportar-se de modo inidôneo ou cometer fraude de qualquer natureza;
- k) Praticar atos ilícitos com vistas a frustrar os objetivos da licitação;
- l) Praticar ato lesivo previsto no art. 5º da Lei nº 12.846, de 1º de agosto de 2013.

21.2. Conforme os termos do Art. 41 do Decreto Municipal 029/2023, a Lei nº 14.133/2021, e subsidiariamente na Lei nº 9.784, de 1999 e na Lei Estadual nº 8.959/2009 serão observados o contraditório e a ampla defesa, todas as sanções previstas no Art. 156 da Lei 14.133/2021, serão aplicadas pelo Secretário Municipal da Pasta interessada, ou pela autoridade máxima da respectiva entidade, quando se tratar de autarquia ou fundação;

21.3. A empresa que cometer quaisquer das infrações discriminadas no subitem acima ficará sujeita, sem prejuízo da responsabilidade civil e criminal, às seguintes sanções:

- a) Multa compensatória de até 10 % (dez por cento) sobre o valor total da nota de empenho, no caso de recusa injustificada em assinar, o contrato e/ou receber e nota de empenho no prazo previsto;
- b) Multa moratória de até 0,3% (três décimos por cento) por dia de atraso injustificado na entrega, calculado sobre o valor da parcela não cumprida, até o limite de 5 (cinco) dias, após o qual, a critério da Administração, poderá ocorrer a não aceitação do objeto, de forma a configurar, nessa hipótese, inexecução total da obrigação assumida, sem prejuízo da rescisão unilateral da avença;
- c) Multa moratória de até 0,5% (meio por cento) por dia de atraso injustificado na entrega, calculado sobre o valor da parcela não cumprida, por período superior ao previsto na alínea "b", limitado a 05 (cinco) dias subsequentes, após o qual, a critério da Administração, poderá ocorrer a não aceitação do objeto, de forma a configurar, nessa hipótese, inexecução total da obrigação assumida, sem prejuízo da rescisão unilateral da avença;
- d) Multa moratória de até cinco por cento (5%), calculado sobre o valor da parcela não cumprida, nas hipóteses não previstas nas alíneas anteriores, em caso de inexecução parcial da obrigação assumida;
- e) Multa compensatória de até 10% (dez por cento) sobre o valor total do contrato no caso de inexecução total do objeto, em caso de inexecução parcial das obrigações assumidas, a multa compensatória, no mesmo percentual do subitem acima, será aplicada de forma proporcional à obrigação inadimplida;
- f) Declaração de Inidoneidade para licitar ou contratar;
- g) Em caso de inexecução parcial das obrigações assumidas, a multa compensatória, no mesmo percentual do subitem acima, será aplicada de forma proporcional à obrigação inadimplida;
- h) Impedimento de licitar e contratar com a Prefeitura Municipal de São Mateus do Maranhão com o consequente descredenciamento no Cadastro de Fornecedores do Município pelo prazo de até cinco anos.

21.4. Na aplicação das sanções serão considerados:

- a) A natureza e a gravidade da infração cometida;



ESTADO DO MARANHÃO
PREFEITURA MUNICIPAL DE SÃO MATEUS DO MARANHÃO
SECRETARIA MUNICIPAL FINANÇAS E DESENVOLVIMENTO ECONÔMICO
CNPJ Nº 06.019.491/0001-07



- b) As peculiaridades do caso concreto;
- c) As circunstâncias agravantes ou atenuantes;
- d) Os danos que dela provierem para a Administração Pública;
- e) A implantação ou o aperfeiçoamento de programa de integridade, conforme normas e orientações dos órgãos de controle.

21.5. A autoridade competente, na aplicação das sanções, levará em consideração a gravidade da conduta do infrator, o caráter educativo da pena, bem como o dano causado à Administração, observado o princípio da proporcionalidade;

21.6. Atrasos cuja justificativa seja aceita pela Prefeitura Municipal de São Mateus do Maranhão e comunicadas antes dos prazos de entrega consignados no contrato ou documento equivalente, poderão a critério desta ser isenta total ou parcialmente da multa.

22. CLÁUSULA DÉCIMA SEGUNDA – DA EXTINÇÃO CONTRATUAL (art. 92, XIX)

22.1. O contrato será extinto quando cumpridas as obrigações de ambas as partes, ainda que isso ocorra antes do prazo estipulado para tanto.

22.2. Se as obrigações não forem cumpridas no prazo estipulado, a vigência ficará prorrogada até a conclusão do objeto, caso em que deverá a Administração providenciar a readequação do cronograma fixado para o contrato.

22.3. Quando a não conclusão do contrato referida no item anterior decorrer de culpa da contratada:

- a) Ficará ela constituída em mora, sendo-lhe aplicáveis as respectivas sanções administrativas;
- b) Poderá a Administração optar pela extinção do contrato e, nesse caso, adotar as medidas admitidas em lei para a continuidade da execução contratual.

22.4. O contrato poderá ser extinto antes de cumpridas as obrigações nele estipuladas, ou antes do prazo nele fixado, por algum dos motivos previstos no artigo 137 da Lei nº 14.133/21, bem como amigavelmente, assegurados o contraditório e a ampla defesa:

22.4.1. Nesta hipótese, aplicam-se também os artigos 138 e 139 da mesma lei;

22.4.2. A alteração social ou a modificação da finalidade ou da estrutura da empresa não ensejará a extinção se não restringir sua capacidade de concluir o contrato:

22.4.2.1. Se a operação implicar mudança da pessoa jurídica contratada, deverá ser formalizado termo aditivo para alteração subjetiva.

22.5. O termo de extinção, sempre que possível, será precedido:

22.5.1.1. Balanço dos eventos contratuais já cumpridos ou parcialmente cumpridos;

22.5.1.2. Relação dos pagamentos já efetuados e ainda devidos;

22.5.1.3. Indenizações e multas.



ESTADO DO MARANHÃO
PREFEITURA MUNICIPAL DE SÃO MATEUS DO MARANHÃO
SECRETARIA MUNICIPAL FINANÇAS E DESENVOLVIMENTO ECONÔMICO
CNPJ Nº 06.019.491/0001-07



22.6. A extinção do contrato não configura óbice para o reconhecimento do desequilíbrio econômico-financeiro, hipótese em que será concedida indenização por meio de termo indenizatório (art. 131, *caput*, da Lei nº 14.133, de 2021).

22.7. O contrato poderá ser extinto caso se constate que a contratada mantém vínculo de natureza técnica, comercial, econômica, financeira, trabalhista ou civil com dirigente do órgão ou entidade contratante ou com agente público que tenha desempenhado função na licitação ou atue na fiscalização ou na gestão do contrato, ou que deles seja cônjuge, companheiro ou parente em linha reta, colateral ou por afinidade, até o 3º (terceiro) grau (art. 14, inciso IV, da Lei nº 14.133, de 2021).

23. CLÁUSULA DÉCIMA TERCEIRA – DOTAÇÃO ORÇAMENTÁRIA (art. 92, VIII)

23.1. As despesas decorrentes da presente contratação correrão à conta de recursos específicos consignados no Orçamento Geral da União deste exercício, na dotação abaixo discriminada:

ÓRGÃO: 02 Poder Executivo

UNIDADE ORÇAMENTÁRIA: 0801 Secretaria de Infraestrutura

PROJETO/ATIVIDADE: 08 01.26 782 0029 1.034 – Construção, Recuperação de Estradas Vicinais

CLASSIFICAÇÃO ECONOMICA: 4.4.90.51.00 – Obras e Instalações

FONTES DE RECURSO: 1706000000 Transferência Especial da União

24. CLÁUSULA DÉCIMA QUARTA – DOS CASOS OMISSOS (art. 92, III)

24.1. Os casos omissos serão decididos pela contratante, segundo as disposições contidas na Lei nº 14.133, de 2021, e demais normas federais aplicáveis e, subsidiariamente, segundo as disposições contidas na Lei nº 8.078, de 1990 – Código de Defesa do Consumidor – e normas e princípios gerais dos contratos.

25. CLÁUSULA DÉCIMA QUINTA – ALTERAÇÕES

25.1. Eventuais alterações contratuais reger-se-ão pela disciplina dos arts. 124 e seguintes da Lei nº 14.133, de 2021.

25.2. A contratada é obrigada a aceitar, nas mesmas condições contratuais, os acréscimos ou supressões que se fizerem necessários, até o limite de 25% (vinte e cinco por cento) do valor inicial atualizado do contrato.

25.3. As alterações contratuais deverão ser promovidas mediante celebração de termo aditivo, submetido à prévia aprovação da consultoria jurídica da contratante, salvo nos casos de justificada necessidade de antecipação de seus efeitos, hipótese em que a formalização do aditivo deverá ocorrer no prazo máximo de 1 (um) mês (art. 132 da Lei nº 14.133, de 2021).

25.4. Registros que não caracterizam alteração do contrato podem ser realizados por simples apostila, dispensada a celebração de termo aditivo, na forma do art. 136 da Lei nº 14.133, de 2021.

26. CLÁUSULA DÉCIMA SEXTA – PUBLICAÇÃO



ESTADO DO MARANHÃO
PREFEITURA MUNICIPAL DE SÃO MATEUS DO MARANHÃO
SECRETARIA MUNICIPAL FINANÇAS E DESENVOLVIMENTO ECONÔMICO
CNPJ Nº 06.019.491/0001-07



16.1. Este contrato entrará em vigor após a publicação do seu extrato na forma prevista no item 16.2, cabendo à contratante mandar providenciar esta publicação no prazo máximo de 20 (vinte) dias úteis, contados a partir da data de sua assinatura.

16.2. Incumbirá à contratante, na forma prevista no art. 90 do Decreto Municipal nº 010, de 24 de março de 2023, publicar o presente instrumento no Diário Oficial do Município - DOM, e disponibilizar a versão física dos documentos em suas repartições, vedada a cobrança de qualquer valor, salvo o referente ao fornecimento de Edital ou de cópia de documento, que não será superior ao custo de sua reprodução gráfica.

27. CLÁUSULA DÉCIMA SÉTIMA – FORO (art. 92, §1º)

27.1. Fica eleito o Foro do Município de São Mateus do Maranhão/MA, para dirimir os litígios que decorrerem da execução deste Termo de Contrato que não puderem ser compostos pela conciliação, conforme art. 92, §1º, da Lei nº 14.133/21.

Para firmeza e validade do pactuado, o presente Termo de Contrato, que, depois de lido e achado em ordem, vai assinado eletronicamente pelos contraentes.

São Mateus do Maranhão – MA, ____ de _____ de _____.

CONTRATANTE:

XXXXXXXXXXXXXXXXXXXX

Prefeitura Municipal de São Mateus do Maranhão

CONTRATADA:

Representante Legal
Cargo
Empresa

TESTEMUNHAS:



ESTADO DO MARANHÃO
PREFEITURA MUNICIPAL DE SÃO MATEUS DO MARANHÃO
SECRETARIA MUNICIPAL FINANÇAS E DESENVOLVIMENTO ECONÔMICO
CNPJ Nº 06.019.491/0001-07

NOME: _____

CPF: _____

NOME: _____

CPF: _____

MAPA DO MARANHÃO

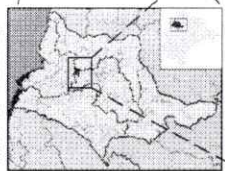

MAPA DO BRASIL



LIMITE TERRITORIAL

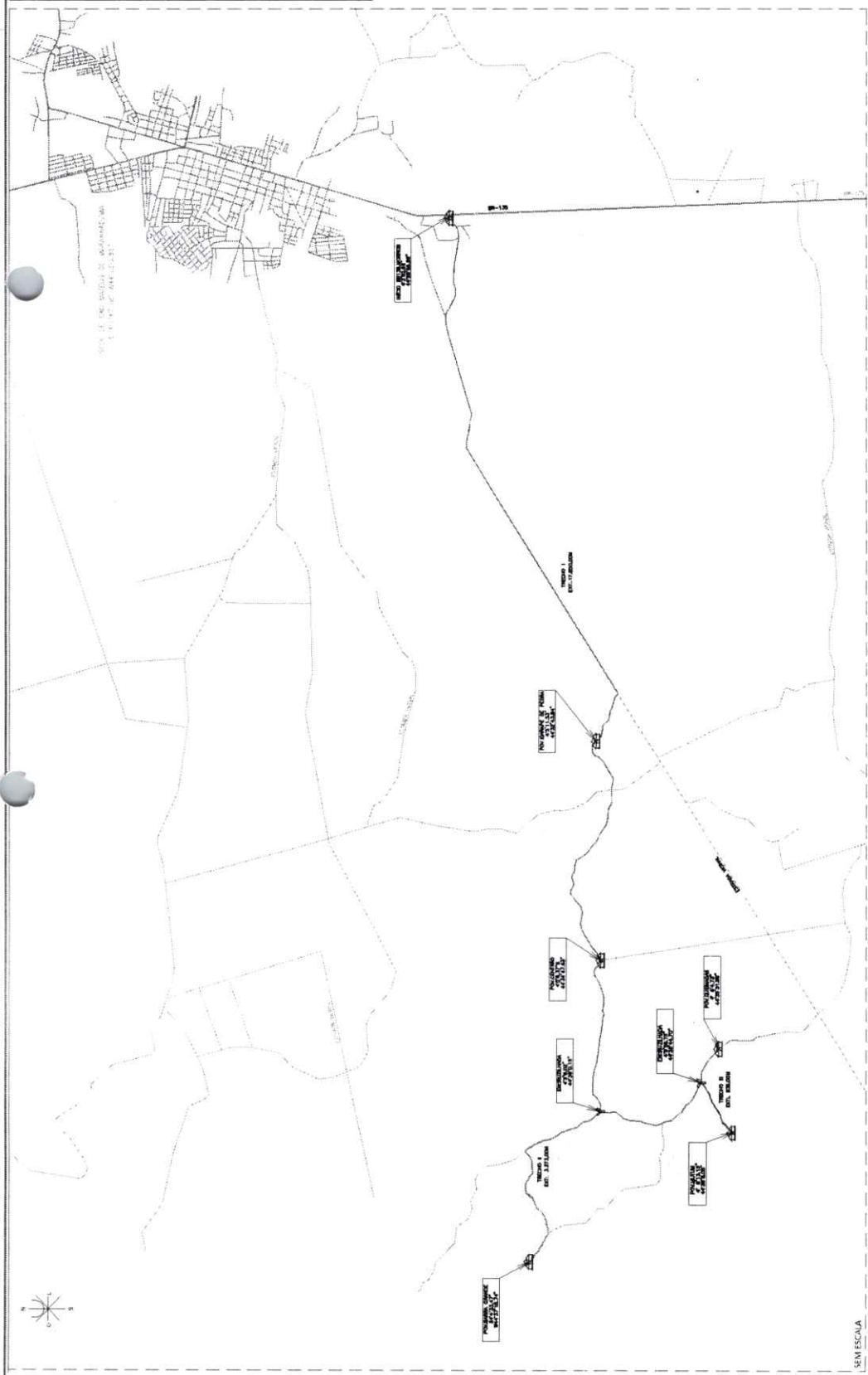

SEM ESCALA

UNIVERSIDADE FEDERAL DO MARANHÃO
 fls. 358
 F
 Rubrica

PROFESSOR	
PROFESSOR	
PROFESSOR	
PROFESSOR	
PROFESSOR	
PROFESSOR	
PROFESSOR	
PROFESSOR	
PROFESSOR	
PROFESSOR	

gndbr

MEMBRAS	ENDEREÇO	DATA DE NASCIMENTO	DATA DE MATRÍCULA	DATA DE INSCRIÇÃO	DATA DE EXAME	DATA DE TÍTULO	DATA DE DEFESA	DATA DE PUBLICAÇÃO
TI	INSCRIÇÃO NA INSTITUIÇÃO DE ENSINO SUPERIOR	17/08/2000	17/08/2000	17/08/2000	17/08/2000	17/08/2000	17/08/2000	17/08/2000
II	RELAÇÃO DE ALUNOS QUE NÃO SE INSCRIVERAM	17/08/2000	17/08/2000	17/08/2000	17/08/2000	17/08/2000	17/08/2000	17/08/2000

PIANTA DE LOCALIZAÇÃO
 MA ESCALA

PRESENCIA
 PREFEITURA MUNICIPAL DE SÃO MATEUS DO MARANHÃO/MA
 RECUPERAÇÃO DE ESTRADAS VICINAIS NO MUNICÍPIO DE SÃO MATEUS DO MARANHÃO - MA. CONVÊNIO 345/96/2023
 PLANTA DE LOCALIZAÇÃO
 MAR/2024

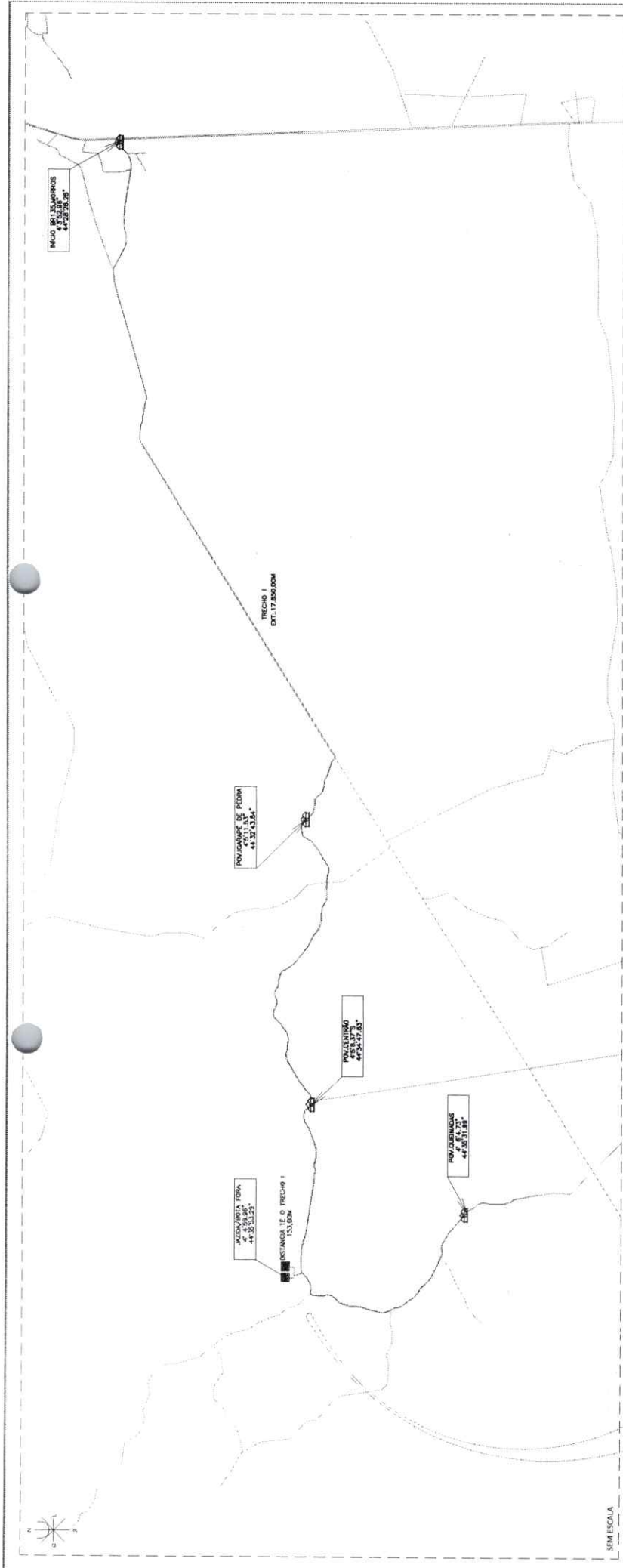

SEM ESCALA

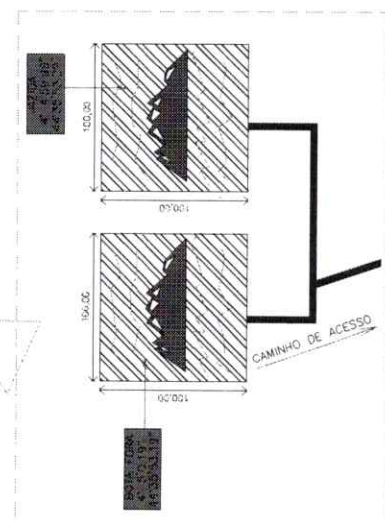

LOCAL DA ALVARÁ E BOTA D'ÁGUA
 MARCAÇÃO DE PONTOS DE PASSAGEM EM CUIA COM POSIÇÃO DE ENTRADA GRÁFICA DE MARCAGEM
 DE PONTOS E PONTOS DE PASSAGEM DE BOTA D'ÁGUA ENTRE A ÁREA E O CANTÃO

PLANTA DE JAZDA
 200/1000

4. SERVIÇOS
 4.1. SERVIÇOS DE PROJETO
 4.2. SERVIÇOS DE EXECUÇÃO
 4.3. SERVIÇOS DE MANUTENÇÃO
 4.4. SERVIÇOS DE REPARAÇÃO
 4.5. SERVIÇOS DE OBRAS DE RECONSTRUÇÃO
 4.6. SERVIÇOS DE OBRAS DE REFORMA
 4.7. SERVIÇOS DE OBRAS DE RECONSTRUÇÃO DE OBRAS DE RECONSTRUÇÃO
 4.8. SERVIÇOS DE OBRAS DE RECONSTRUÇÃO DE OBRAS DE RECONSTRUÇÃO
 4.9. SERVIÇOS DE OBRAS DE RECONSTRUÇÃO DE OBRAS DE RECONSTRUÇÃO
 4.10. SERVIÇOS DE OBRAS DE RECONSTRUÇÃO DE OBRAS DE RECONSTRUÇÃO

GUARDASINHO DE LUBRIFICANTE
 fis 322
 F
 Rubrica

g+ub
 Engenharia e Arquitetura
 Rua da Liberdade, 100 - Centro
 São Mateus do Maranhão - MA

PROJETO: PREFEITURA MUNICIPAL DE SÃO MATEUS DO MARANHÃO/MA
 ARQ.: 05/11
 ALVARÁ: RECUPERAÇÃO DE ESTRADAS VICINAIS NO MUNICÍPIO DE SÃO MATEUS DO MARANHÃO - MA, CONVÊNIO 3455/96/2023
 TÍTULO: PLANTA DE JAZDA
 DATA: MAR/2024

ITEM	DESCRIÇÃO	EXTENSÃO (M²)	VALOR UNITÁRIO (R\$)	VALOR TOTAL (R\$)	
				ESTIMADO	ORÇAMENTO
T1	INICIANDO PELO PAVIMENTO DE BARRAGEM DE 135' PAGANDO PELO PAVIMENTO DE BARRAGEM DE 135' PAGANDO PELO PAVIMENTO DE BARRAGEM DE 135' PAGANDO PELO PAVIMENTO DE BARRAGEM DE 135'	5,00	49333,86	49333,86	49333,86
				2,00	4,00
				2,00	4,00

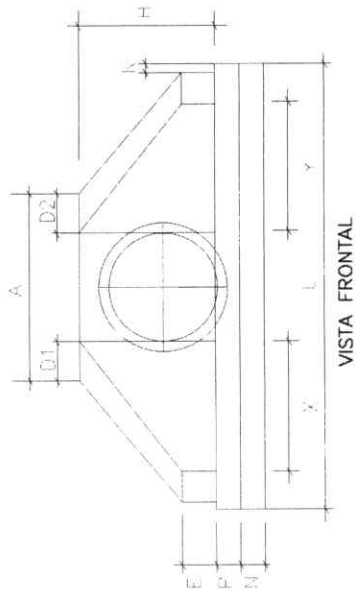
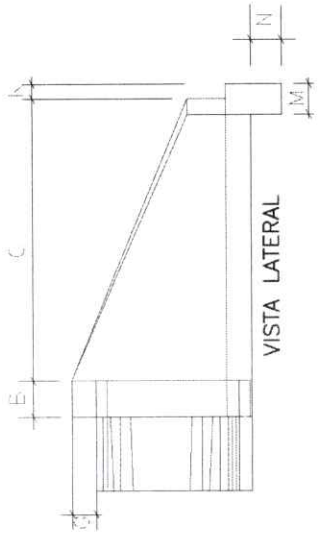
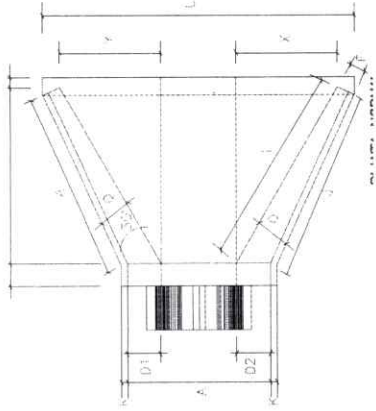

BUEIRO SIMPLES TUBULAR 100CM

ESC	A	B	C	D1	D2	E	F	G	H	I	J	K	L	M	N	O	P	Q	X	Y	M
0	170	30	165	35	35	25	20	30	142	191	174	10	345	30	40	37	30	95	95	205	
15	177	30	165	42	31	25	20	30	142	233	203	10	266	30	40	37	30	165	44	205	
30	203	30	165	52	36	25	20	30	142	288	245	10	403	30	40	37	30	236	0	205	
45	264	30	165	71	52	25	20	30	142	330	306	10	499	30	40	37	30	354	-44	205	

DETALHES BUEIROS E CABEÇEIRA
SEM ESCALA

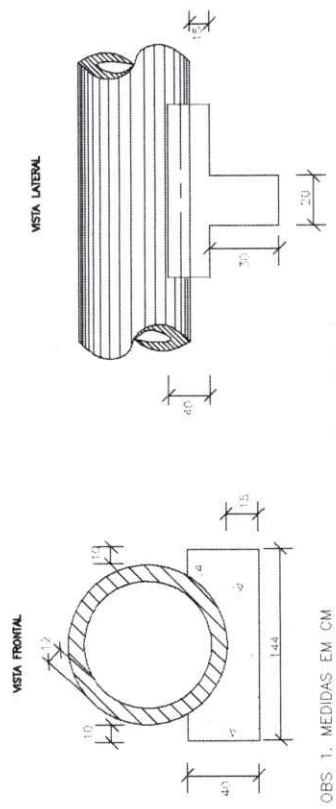

MEDIDAS DOS BUEIROS POR UNIDADE(M)

DIÂMETRO	A	B	C	E	F	e
40	25	20	72	-	-	6
60	30	20	96	-	-	8
80	35	20	120	240	-	10
100	40	30	144	293	442	12

Documento assinado digitalmente
PAULA MARINE DA SILVA LOBO
 Data: 05/04/2024 09:22:56-0300
 Verifique em <https://validar.digov.br>



PRÓPRIETÁRIO: PREFEITURA MUNICIPAL DE SÃO MATEUS DO MARANHÃO/MA
 PROJETO: RECUPERAÇÃO DE ESTRADAS VICINAIS NO MUNICÍPIO DE SÃO MATEUS DO MARANHÃO - MA, CONVÊNIO 945596/2023
 TÍTULO: DETALHE BUEIRO
 ESCALA: INDICADA
 DATA: MAR/2024

PRANCHA: ARQ - 08/11

RESPONSÁVEL TÉCNICO:

Rubén
 Assinatura



OBS 1. MEDIDAS EM CM
 OBS 2. DADOS RETIDADOS ALBUM DE DRENAGEM DNIT/2018

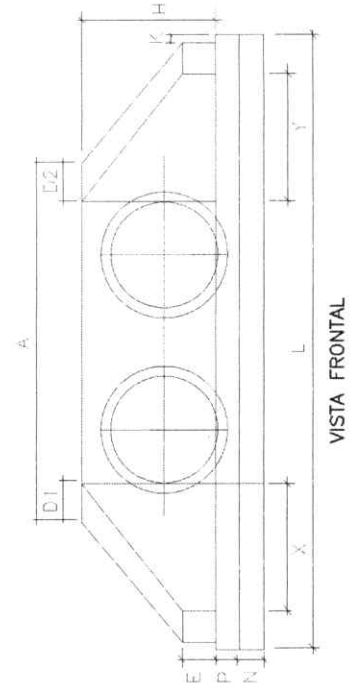
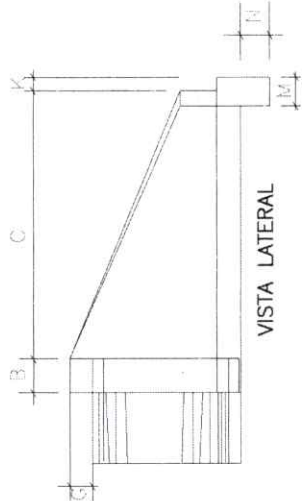
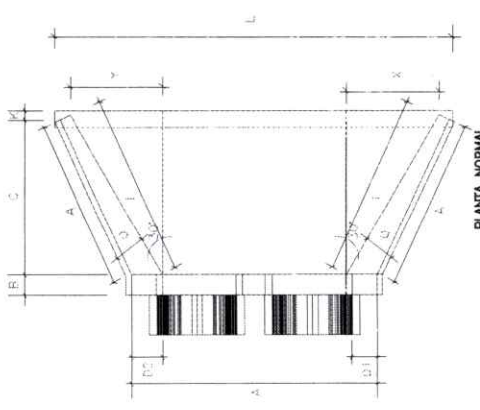

CABEÇEIRA BUEIRO DUPLO TUBULAR 100CM

ESC	A	B	C	D1	D2	E	F	G	H	I	J	K	L	M	N	P	Q	X	Y	M	L
0	314	30	165	35	35	30	20	30	142	191	174	10	191	30	40	37	30	95	95	205	489
15	326	30	165	42	31	30	20	30	142	233	203	10	171	30	40	37	30	165	44	205	515
30	370	30	165	52	36	30	20	30	142	288	245	10	165	30	40	37	30	236	0	205	569
45	468	30	165	71	52	30	20	30	142	390	326	10	171	30	40	37	30	354	-44	205	702

DETALHES BUEIROS E CABEÇEIRA
SEM ESCALA

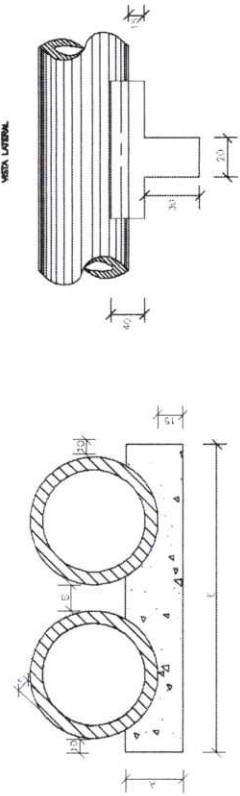

MEDIDAS DOS BUEIROS POR UNIDADE(M)

DIÂMETRO	A	B	C	E	F	e
40	25	20	72	-	-	6
60	30	20	96	-	-	8
80	35	20	120	240	-	10
100	40	30	144	293	-44	12

Documento assinado digitalmente:
goulb PAULA KRANKE DA SILVA LOBO
Data: 05/04/2024 09:22:56:0300
Verifique em: <https://validar.jt.gov.br>

PRÓPRIETÁRIO: PREFEITURA MUNICIPAL DE SÃO MATEUS DO MARANHÃO/MA
 PROJETO: RECUPERAÇÃO DE ESTRADAS VICINAIS NO MUNICÍPIO DE SÃO MATEUS DO MARANHÃO - MA, CONVÊNIO 945596/2023
 TÍTULO: DETALHE BUEIRO
 ESCALA: INDICADA
 DATA: MAR/2024

PRANCHA: ARQ - 09/11
 RESPONSÁVEL TÉCNICO: Rubina F. Assinatura
 Nº: 326

OBS 1. MEDIDAS EM CM
 OBS 2. DADOS RETIDADOS ALBUM DE DRENAGEM DNIT/2018

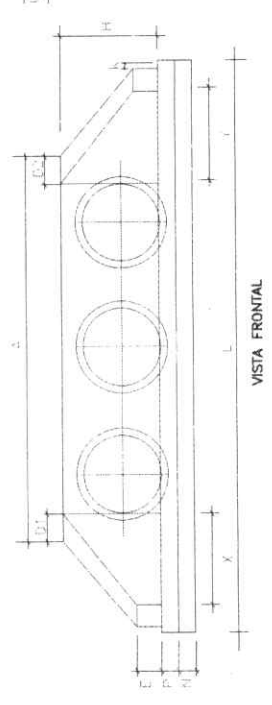
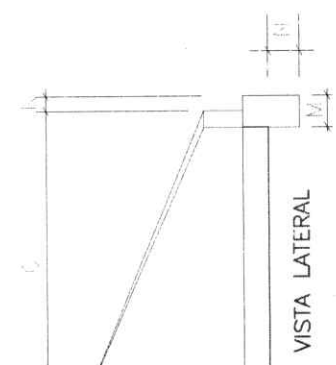
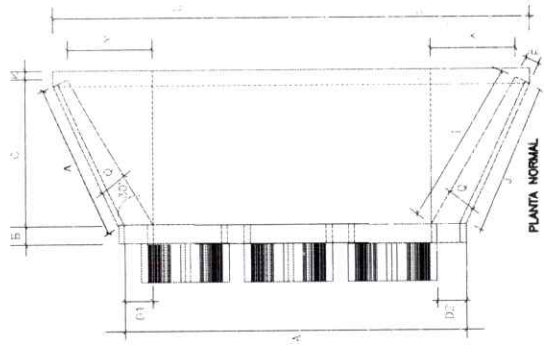

CABEÇEIRA BUEIRO TRIPLO TUBULAR 100CM

ESC	A	B	C	D1	D2	E	F	G	H	I	J	K	L	M	N	O	P	Q	R	S	T	U	V	W	X	Y	Z	M	
0	458	30	165	35	35	35	20	30	142	191	174	10	191	30	40	37	30	95	95	95	633	205							
15	475	30	165	42	31	35	20	30	142	233	203	10	171	30	40	37	30	165	44	664	205								
30	536	30	165	52	36	35	20	30	142	288	245	10	165	30	40	37	30	236	0	736	205								
45	672	30	165	71	52	35	20	30	142	390	326	10	171	30	40	37	30	354	44	44	203								

DETALHES BUEIROS E CABEÇEIRA
SEM ESCALA

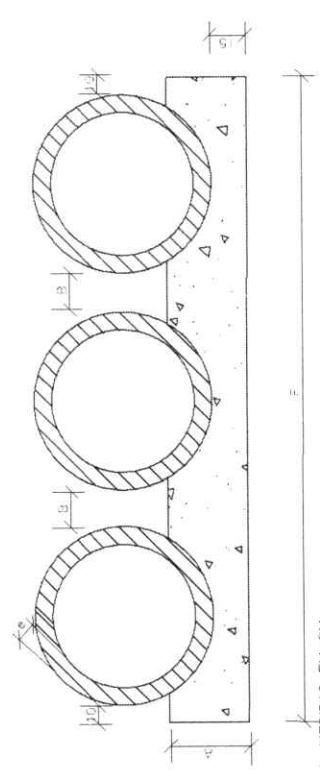

OBS 1. MEDIDAS EM CM
OBS 2. DADOS RETIDADOS ALBUM DE DRENAGEM DNIT/2018

MEDIDAS DOS BUEIROS POR UNIDADE(M)

DIÂMETRO	A	B	C	E	F	e
40	25	20	72	-	-	6
60	30	20	96	-	-	8
80	35	20	120	240	-	10
100	40	30	144	275	442	12

Documento assinado digitalmente
PAULA KANNE DA SILVA LOBO
Data: 05/04/2024 09:22:56-0330
Verifique em <https://validar.br.gov.br>

PRANCHETA: **ARQ - 10/11**
RESPONSÁVEL TÉCNICO: **RUBEN ASSIS 327**
Assinatura: **RUBEN ASSIS**

PROPRIETÁRIO: **PREFEITURA MUNICIPAL DE SÃO MATEUS DO MARANHÃO/MA**
PROJETO: **RECUPERAÇÃO DE ESTRADAS VICINAIS NO MUNICÍPIO DE SÃO MATEUS DO MARANHÃO - MA, CONVÊNIO 945596/2023**
TÍTULO: **DETALHE BUEIRO**
ESCALA: **INDICADA**
DATA: **MAR/2024**



INICIANDO PELO POVOADO MORROS/BR 135 PASSANDO PELO POVOADO IGARIPÉ PEDRA, POV. CENTRÃO ATÉ O POV. QUEIMADAS

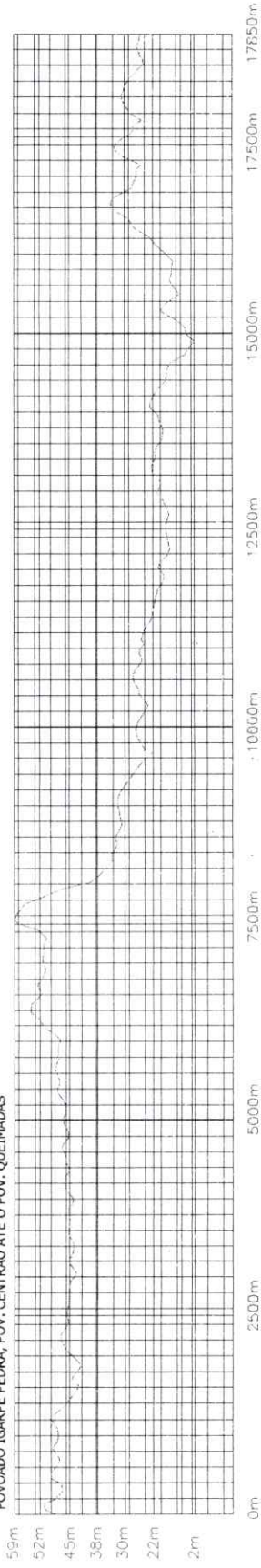

INICIANDO PELA ENCRUZILHADA QUEIMADA/CENTRÃO ATÉ O POVOADO BARRA GRANDE

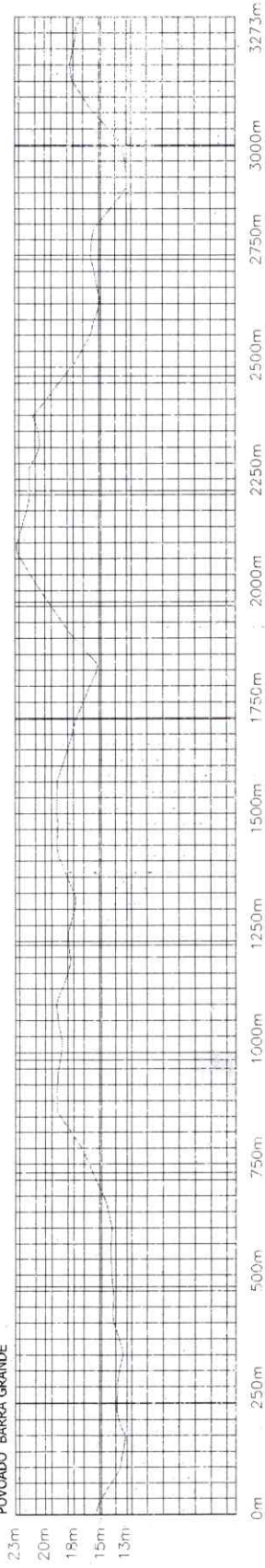

INICIANDO PELA ENCRUZILHADA QUEIMADA/CENTRÃO ATÉ O POVOADO MUTUM

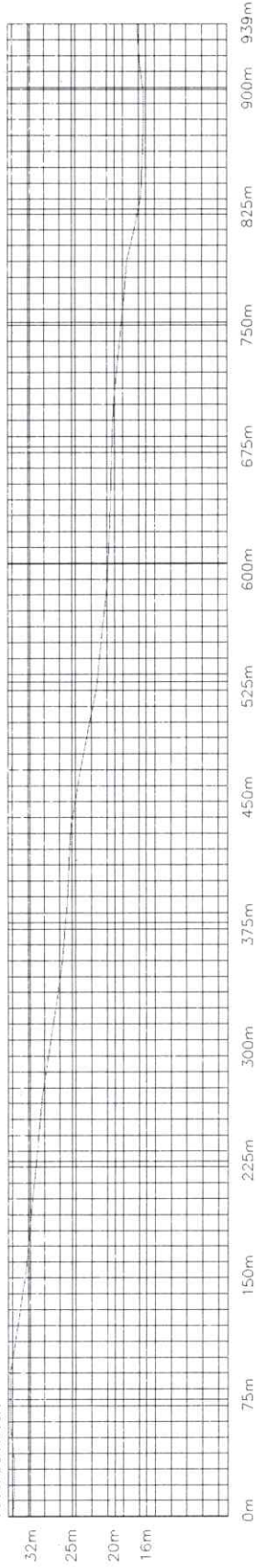

PERFIL LONGITUDINAL
SEM ESCALA

gubbr
Documento assinado digitalmente
PAULA ROSEANE DA SILVA LOBO
Data: 07/04/2024 09:23:55 -0300
Verifique em: https://portal.trf4.jus.br

PRANCHIA: ARQ - 11/11
RESPONSÁVEL TÉCNICO: CUNHA DE JUIZ DE FORA
F
Rubrica Assinatura

PROPRIETÁRIO: PREFEITURA MUNICIPAL DE SÃO MATEUS DO MARANHÃO/MA
PROJETO: RECUPERAÇÃO DE ESTRADAS VICINAIS NO MUNICÍPIO DE SÃO MATEUS DO MARANHÃO - MA, CONVÊNIO 945596/2023
TÍTULO: PLANTA DE PERFIL LONGITUDINAL
ESCALA: INDICADA
DATA: MAR/2024

CUNHA DE JUIZ DE FORA
fls. 328
F
Rubrica Assinatura



Anotação de Responsabilidade Técnica - ART
Lei nº 6.496, de 7 de dezembro de 1977

CREA-MA

ART OBRA / SERVIÇO
Nº MA20240756848



Conselho Regional de Engenharia e Agronomia do Estado do Maranhão

INICIAL

1. Responsável Técnico

PAULA KIANNE DA SILVA LOBO

Título profissional: **ENGENHEIRA CIVIL**

RNP: 1121764789

Registro: 1121764789MA

2. Dados do Contrato

Contratante: **PREFEITURA MUNICIPAL DE SÃO MATEUS DO MARANHÃO**

CPF/CNPJ: 06.019.491/0001-07

RUA VERÃO

Nº: 42

Complemento:

Bairro: **CENTRO**

Cidade: **SÃO MATEUS DO MARANHÃO**

UF: **MA**

CEP: 65470000

Contrato: **Não especificado**

Celebrado em:

Valor: **R\$ 963.019,00**

Tipo de contratante: **Pessoa Jurídica de Direito Público**

Ação Institucional: **Outros**

3. Dados da Obra/Serviço

RUA DIVERSAS RUAS

Nº: S/N

Complemento:

Bairro: **ZONA RURAL**

Cidade: **SÃO MATEUS DO MARANHÃO**

UF: **MA**

CEP: 65470000

Data de Início: **01/06/2024**

Previsão de término: **31/10/2024**

Coordenadas Geográficas: **-4.030871, -44.465460**

Finalidade:

Código: **Não Especificado**

Proprietário: **PREFEITURA MUNICIPAL DE SÃO MATEUS DO MARANHÃO**

CPF/CNPJ: 06.019.491/0001-07

4. Atividade Técnica

	Quantidade	Unidade
14 - Elaboração		
80 - Projeto > AGRIMENSURA > TERRAPLENAGEM > #36.10.3 - DE VOLUME/ÁREA DE ESCAVAÇÃO - TERRAPLENAGEM	29.805,54	m³
80 - Projeto > AGRIMENSURA > TERRAPLENAGEM > #36.10.5 - DE COMPACTAÇÃO - TERRAPLENAGEM	13.259,04	m³
80 - Projeto > OBRAS HIDRÁULICAS E RECURSOS HÍDRICOS > SISTEMAS DE DRENAGEM PARA OBRAS CIVIS > DE SISTEMAS DE DRENAGEM PARA OBRAS CIVIS > #5.3.1.2 - BUEIRO	28,00	un
80 - Projeto > OBRAS HIDRÁULICAS E RECURSOS HÍDRICOS > SISTEMAS DE DRENAGEM PARA OBRAS CIVIS > DE SISTEMAS DE DRENAGEM PARA OBRAS CIVIS > #5.3.1.2 - BUEIRO	86,00	m
35 - Elaboração de orçamento > AGRIMENSURA > TERRAPLENAGEM > #36.10.3 - DE VOLUME/ÁREA DE ESCAVAÇÃO - TERRAPLENAGEM	29.805,54	m³
35 - Elaboração de orçamento > AGRIMENSURA > TERRAPLENAGEM > #36.10.5 - DE COMPACTAÇÃO - TERRAPLENAGEM	13.259,04	m³
35 - Elaboração de orçamento > OBRAS HIDRÁULICAS E RECURSOS HÍDRICOS > SISTEMAS DE DRENAGEM PARA OBRAS CIVIS > DE SISTEMAS DE DRENAGEM PARA OBRAS CIVIS > #5.3.1.2 - BUEIRO	28,00	un
35 - Elaboração de orçamento > OBRAS HIDRÁULICAS E RECURSOS HÍDRICOS > SISTEMAS DE DRENAGEM PARA OBRAS CIVIS > DE SISTEMAS DE DRENAGEM PARA OBRAS CIVIS > #5.3.1.2 - BUEIRO	86,00	m

Após a conclusão das atividades técnicas o profissional deve proceder a baixa desta ART

5. Observações

ELABORAÇÃO DE ORÇAMENTO E PROJETO DE RECUPERAÇÃO DE ESTRADAS VICINAIS NO MUNICÍPIO DE SÃO MATEUS - MA

6. Declarações

- Declaro que estou cumprindo as regras de acessibilidade previstas nas normas técnicas da ABNT, na legislação específica e no decreto n. 5296/2004.

- Cláusula Compromissória: Qualquer conflito ou litígio originado do presente contrato, bem como sua interpretação ou execução, será resolvido por arbitragem, de acordo com a Lei no. 9.307, de 23 de setembro de 1996, por meio do Centro de Mediação e Arbitragem - CMA vinculado ao Crea-MA, nos termos do respectivo regulamento de arbitragem que, expressamente, as partes declaram concordar.

7. Entidade de Classe

SEM INDICAÇÃO DE ENTIDADE DE CLASSE

A autenticidade desta ART pode ser verificada em: <https://crea-ma.sitac.com.br/publico/>, com a chave: 819Ac
Impresso em: 08/04/2024 às 09:33:12 por: ip: 170.0.124.50

www.creama.org.br
Tel: (98) 2106-8300

atendimento@creama.org.br
Fax: (98) 2106-8303

CREA-MA
Conselho Regional de Engenharia
e Agronomia do Estado do
Maranhão





Anotação de Responsabilidade Técnica - ART
Lei nº 6.496, de 7 de dezembro de 1977

CREA-MA

ART OBRA / SERVIÇO **F**
Nº MA20240756848 **Subscrição**

Página 2/2

fls. 330

Conselho Regional de Engenharia e Agronomia do Estado do Maranhão

Documento assinado digitalmente

PROF. JICIAI

gov.br

PAULA KIANNE DA SILVA LOBO

Data: 08/04/2024 16:46:37-0300

Verifique em <https://validar.iti.gov.br>

8. Assinaturas

Declaro serem verdadeiras as informações acima

_____ de _____ de _____
Local data

PAULA KIANNE DA SILVA LOBO - CPF: 609.884.143-84

PREFEITURA MUNICIPAL DE SÃO MATEUS DO MARANHÃO - CNPJ:
06.019.491/0001-07

9. Informações

* A ART é válida somente quando quitada, mediante apresentação do comprovante do pagamento ou conferência no site do Crea.

10. Valor

Valor da ART: R\$ 262,55 Registrada em: 05/04/2024 Valor pago: R\$ 262,55 Nosso Número: 8305386304

A autenticidade desta ART pode ser verificada em: <https://crea-ma.sitac.com.br/publico/>, com a chave: 819Ac
Impressão em: 08/04/2024 às 09:33:13 por: , ip: 170.0.124.50

www.creama.org.br
Tel: (96) 2106-8300

atendimento@creama.org.br
Fax: (98) 2106-8303

CREA-MA
Conselho Regional de Engenharia
e Agronomia do Estado do
Maranhão





Quadro de Composição do BDI

Grau de Sigilo
#PUBLICO



Nº OPERAÇÃO 0	Nº TRANSFEREGOV 945596/2023	PROFONENTE / TOMADOR PREFEITURA MUNICIPAL DE SÃO MATEUS DO MARANHÃO/MA.
------------------	--------------------------------	--

APELIDO DO EMPREENDIMENTO / DESCRIÇÃO DO LOTE
RECUPERAÇÃO DE ESTRADAS VICINAIS / RECUPERAÇÃO DE ESTRADAS VICINAIS NO MUNICÍPIO DE SÃO MATEUS DO MARANHÃO/MA

Conforme legislação tributária municipal, definir estimativa de percentual da base de cálculo para o ISS:	50,00%
Sobre a base de cálculo, definir a respectiva alíquota do ISS (entre 2% e 5%):	5,00%

ART/RRT: 0

QUADRO DE DISTRIBUIÇÃO DE MATERIAL DE JAZIDA - DMT	
CONVÊNIO/PROCESSO:	945596/2023
PROponente:	PREFEITURA MUNICIPAL DE SÃO MATEUS DO MARANHÃO - MA
Objeto:	RECUPERAÇÃO DE ESTRADAS VICINAIS NO MUNICÍPIO DE SÃO MATEUS DO MARANHÃO - MA

TRECHO I: INICIANDO PELO POVOADO MORROS/BR 135 PASSANDO PELO POVOADO IGARPÉ PEDRA, POV. CENTRÃO ATÉ O POV. QUEIMADAS
 EXTENSÃO TOTAL: 17.850,00 M

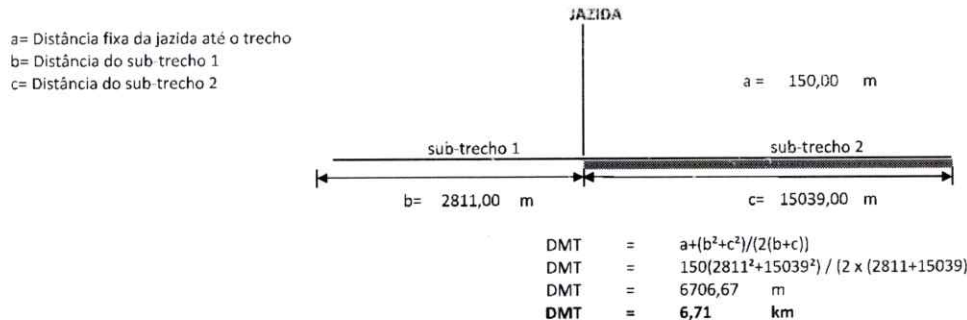

TRECHO II: INICIANDO PELA ENCRUZILHADA QUEIMADA/CENTRÃO ATÉ O POVOADO BARRA GRANDE
 EXTENSÃO TOTAL: 3.273,00 M

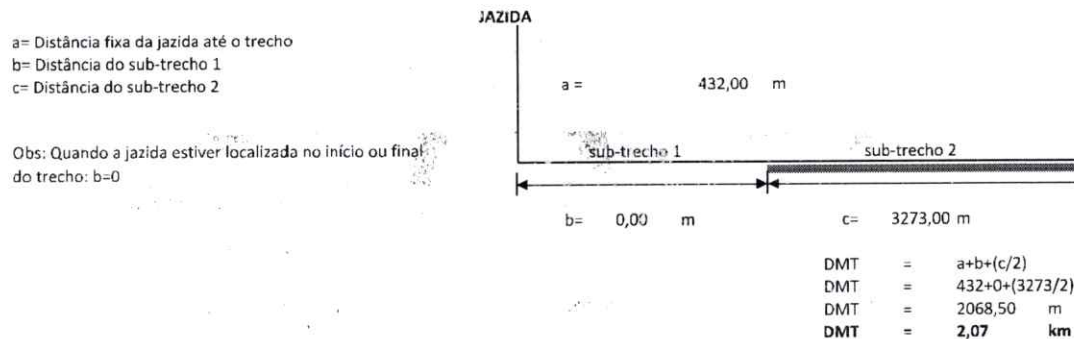

TRECHO III: INICIANDO PELA ENCRUZILHADA QUEIMADA/CENTRÃO ATÉ O POVOADO MUTUM
 EXTENSÃO TOTAL: 939,00 M

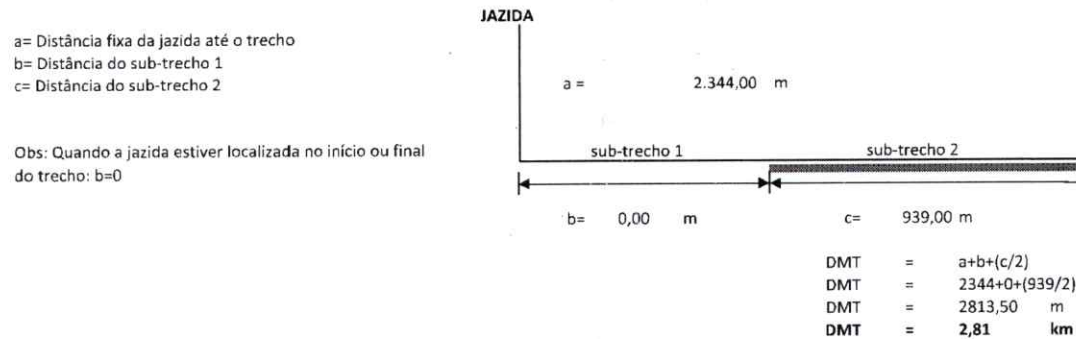

FONTE	CÓDIGO	DESCRIÇÃO	UNIDADE	COEFIC.	CUSTO UNIT DESONERADO	CUSTO UNIT NÃO DESONER.
COMPOSIÇÃO	001	ADMINISTRAÇÃO DA OBRA	MÊS		6.474,60	0,00
SINAPI	90778	ENGENHEIRO CIVIL DE OBRA PLENO COM ENCARGOS COMPLEMENTARES	H	30	103,78	0,00
SINAPI	90776	ENCARREGADO GERAL COM ENCARGOS COMPLEMENTARES	H	120	28,01	0,00
COMPOSIÇÃO	002	MOBILIZAÇÃO E DESMOBILIZAÇÃO DE EQUIPAMENTOS	UND		4.652,32	0,00
SINAPI	5901	CAMINHÃO PIPA 10.000 L TRUCADO, PESO BRUTO TOTAL 23 000 KG, CARGA ÚTIL MÁXIMA 15.935 KG, DISTÂNCIA ENTRE EIXOS 4,8 M, POTÊNCIA 230 CV, INCI USIVE TANQUE DE AÇO PARA TRANSPORTE DE ÁGUA - CHP DIURNO. AF_06/2014	CHP	2	314,30	0,00
SINAPI	91386	CAMINHÃO BASCULANTE 10 M3, TRUCADO CABINE SIMPLES, PESO BRUTO TOTAL 23.000 KG, CARGA ÚTIL MÁXIMA 15.935 KG, DISTÂNCIA ENTRE EIXOS 4,80 M, POTÊNCIA 230 CV INCLUSIVE CAÇAMBA METÁLICA - CHP DIURNO. AF_06/2014	CHP	3,5703	266,25	0,00
SINAPI	5932	MOTONIVELADORA POTÊNCIA BÁSICA LÍQUIDA (PRIMEIRA MARCHA) 125 HP, PESO BRUTO 13032 KG, LARGURA DA LÂMINA DE 3,7 M - CHP DIURNO. AF_06/2014	CHP	3	251,02	0,00
SINAPI	96463	ROLO COMPACTADOR DE PNEUS, ESTÁTICO, PRESSÃO VARIÁVEL, POTÊNCIA 110 HP, PESO SEM/COM LASTRO 10,8/27 T, LARGURA DE ROLAGEM 2,30 M - CHP DIURNO. AF_06/2017	CHP	2	217,94	0,00
SINAPI	7049	ROLO COMPACTADOR PF DE CARNEIRO VIBRATORIO, POTENCIA 125 HP, PESO OPERACIONAL SEM/COM LASTRO 11,95 / 13,30 T, IMPACTO DINAMICO 38,5 / 22,5 T, LARGURA DE TRABALHO 2,15 M - CHP DIURNO. AF_06/2014	CHP	2	220,55	0,00
SINAPI	95631	ROLO COMPACTADOR VIBRATORIO TANDEM, AÇO LISO, POTENCIA 125 HP, PESO SEM/COM LASTRO 10,20/11,65 T, LARGURA DE TRABALHO 1,73 M - CHP DIURNO. AF_11/2016	CHP	3	229,33	0,00
SINAPI	95720	ESCAVADEIRA HIDRÁULICA SOBRE ESTEIRA, EQUIPADA COM CLAMSHELL, COM CAPACIDADE DA CAÇAMBA ENTRE 1,20 E 1,50 M3, PESO OPERACIONAL ENTRE 20,00 E 22,00 TON, POTENCIA LÍQUIDA ENTRE 150 E 160 HP - CHP DIURNO. AF_11/2016	CHP	2	241,17	0,00
SINAPI	89032	TRATOR DE ESTEIRAS, POTÊNCIA 100 HP, PESO OPERACIONAL 9,4 T, COM LÂMINA 2,19 M3 - CHP DIURNO. AF_06/2014	CHP	1,5	181,84	0,00

Data 01/04/2024

Responsável Técnico: PAULA KIANNE DA SILVA LOBO
 CREA/CAU: 1121764789



Documento assinado digitalmente
 PAULA KIANNE DA SILVA LOBO
 Data: 05/04/2024 14:41:49 -0300
 Verifique em <https://validar.iti.gov.br>



CRONOGRAMA FÍSICO-FINANCEIRO
OGU

Grau de Sigilo
#PÚBLICO

Nº OPERAÇÃO	Nº TGOV	PROponente	Tomador	Apelido	Empreendimento	Descrição do Lote
0	9455596/2023	PREFEITURA MUNICIPAL DE SÃO MATEUS DO MARANHÃO	RECUPERAÇÃO DE ESTRADAS VICINAIS	RECUPERAÇÃO DE ESTRADAS VICINAIS	RECUPERAÇÃO DE ESTRADAS VICINAIS	NO MUNICÍPIO DE SÃO MATEUS DO MARANHÃO

Item	Descrição	Valor (R\$)	Parcelas:	1	2	3	4	5	6	7	8	9	10	11	12
1.	RECUPERAÇÃO DE ESTRADAS VICINAIS N	963.019,00	% Período:	06/24	07/24	08/24	09/24	10/24	11/24	12/24	01/25	02/25	03/25	04/25	05/25
				15,11%	22,25%	24,65%	23,43%	14,56%							
1.1.	ADMINISTRAÇÃO LOCAL	40.835,30	% Período:	15,20%	22,20%	24,60%	24,80%	13,20%							
1.2.	SERVIÇOS INICIAIS	1.770,21	% Período:	100,00%											
1.3.	MOBILIZAÇÃO E DESMOLIBIZAÇÃO DE EOL	11.736,88	% Período:	50,00%				50,00%							
1.4.	SERVIÇOS DE TERRAPLENAGEM	363.673,41	% Período:	27,93%	28,21%	29,12%	11,30%	3,41%							
1.5.	SERVIÇOS DE REVESTIMENTO PRIMÁRIO	278.328,18	% Período:		29,08%		28,09%	41,83%							
1.6.	SERVIÇOS DE DRENAGEM	266.675,02	% Período:	11,28%	8,12%	45,54%	15,04%								
Total: R\$ 963.019,00															
Período:				%	15,11%	22,25%	24,65%	23,43%	14,56%						
Repasso:				145.073,54	213.601,47	236.666,01	224.932,41	139.755,57							
Contrapartida:				453,35	667,49	739,53	702,90	436,73							
Outros:															
Investimento:				145.526,89	214.268,96	237.395,54	225.635,31	140.192,30							
%				15,11%	22,25%	24,65%	23,43%	14,56%							
Repasso:				145.073,54	213.601,47	236.666,01	224.932,41	139.755,57							
Contrapartida:				453,35	667,49	739,53	702,90	436,73							
Outros:															
Investimento:				145.526,89	214.268,96	237.395,54	225.635,31	140.192,30							

Documento assinado digitalmente
PAULA KIANNE DA SILVA LOBO
Data: 05/04/2024 14:41:19 -0300
verifique em <https://validar.ih.gov.br>



SÃO MATEUS DO MARANHÃO/MA
Local
segunda-feira, 1 de abril de 2024
Data

Responsável Técnico
Nome: PAULA KIANNE DA SILVA LOBO
CREA/CAU: 1121764789
ART/RRT:



CURVA ABC

CONVÊNIO/PROCESSO: 945596/2023		ENCARGOS SOCIAIS: 82,97%					
PROPOSTA: PREFEREÇA MUNICIPAL DE SÃO MATEUS DO MARANHÃO - MA		BDI: 26,14%					
OBJETO: RECUPERAÇÃO DE ESTRADAS VICINAIS NO MUNICÍPIO DE SÃO MATEUS DO MARANHÃO - MA		SINAPI					
ENDEREÇO DA OBRA:		SICRO OUTUBRO/2023					
TRECHO I: INICIANDO PELO POVOADO MORROS/BR 135 PASSANDO PELO POVOADO IGARAPÉ PEDRA, POV. CENTRO ATÉ O POV. QUEIMADAS		EXT: 17850,00 M					
TRECHO II: INICIANDO PELA ENCRUZILHADA QUEIMADA/CENTRÃO ATÉ O POVOADO BARRA GRANDE		EXT: 3273,00 M					
TRECHO III: INICIANDO PELA ENCRUZILHADA QUEIMADA/CENTRÃO ATÉ O POVOADO MUTUM		EXT: 939,00 M					
		TOTAL: 22062,00 M					
ITEM	UNID	QUANT	PREÇO UNITÁRIO	P. TOTAL	% DO SUBITEM	% DO SUBITEM ACUMULADO	CLAS.
5.2	TKKM	145335,38	1,15	167.135,68	17,36%	17,36%	A
TRANSPORTE COM CAMINHÃO BASCULANTE DE 10 M ³ - RODOVIA EM REVESTIMENTO PRIMÁRIO							
4.4	M3	13259,04	10,75	142.534,69	14,80%	32,16%	A
EXECUÇÃO E COMPACTAÇÃO DE ATERRÇO COM SOLO PREDOMINANTEMENTE ARENOSO - EXCLUSIVE SOLO,							
4.3	TKKM	116460,15	1,15	133.929,18	13,91%	46,06%	A
ESCAVAÇÃO, CARGA E TRANSPORTE. AF_11/2019							
5.1	M3	16546,5	4,98	82.401,58	8,56%	54,62%	A
TRANSPORTE COM CAMINHÃO BASCULANTE DE 10 M ³ - RODOVIA EM REVESTIMENTO PRIMÁRIO							
4.2	M3	13259,04	4,98	66.030,02	6,86%	61,48%	A
ESCAVAÇÃO E CARGA DE MATERIAL DE JAZIDA COM TRATOR DE 127 KW E CARREGADEIRA DE 3,4 M ³							
6.7	M	18	2882,21	51.879,78	5,39%	66,86%	A
ESCAVAÇÃO E CARGA DE MATERIAL DE JAZIDA COM TRATOR DE 127 KW E CARREGADEIRA DE 3,4 M ³							
6.5	M	24	1943,31	46.639,44	4,84%	71,71%	A
CORPO DE BTTC D = 1,00 M PAL - AREIA, BRITA E PEDRA DE MÃO COMERCIAIS							
6.4	UND	12	3581,11	42.973,32	4,46%	76,17%	A
BOCA DE BTTC D = 1,00 M - ESCONDSIDADE 0° - AREIA E BRITA COMERCIAIS - ALAS ESCONSAS							
1.1	MES	5	8167,06	40.835,30	4,24%	80,41%	B
ADMINISTRAÇÃO LOCAL							
6.6	UND	8	4996,83	39.974,64	4,15%	84,56%	B
BOCA DE BTTC D = 1,00 M - ESCONDSIDADE 0° - AREIA E BRITA COMERCIAIS - ALAS ESCONSAS							
6.8	UND	6	6412,57	38.475,42	4,00%	88,56%	B
BOCA DE BTTC D = 1,00 M PAL - AREIA, BRITA E PEDRA DE MÃO COMERCIAIS							
6.3	M	36	1004,43	36.159,48	3,75%	92,31%	B
CORPO DE BTTC D = 1,00 M PAL - AREIA, BRITA E PEDRA DE MÃO COMERCIAIS							
5.3	M3	16546,5	1,74	28.790,92	2,99%	95,30%	C
ESPALHAMENTO DE MATERIAL COM TRATOR DE ESTEIRAS. AF_11/2019							
4.1	M2	44124	0,48	21.179,52	2,20%	97,50%	C
LIMPEZA MECANIZADA DE CAMADA VEGETAL, VEGETAÇÃO E PEQUENAS ÁRVORES (DIÂMETRO DE TRONCO MENOR QUE 0,20 M), COM TRATOR DE ESTEIRAS. AF_05/2018							
6.1	M	8	742,74	5.941,92	0,62%	98,12%	C
CORPO DE BTTC D = 0,80 M PAL - AREIA, BRITA E PEDRA DE MÃO COMERCIAIS							
3.1	UND	1	5868,44	5.868,44	0,61%	98,73%	C
MOBILIZAÇÃO DE EQUIPAMENTO							
3.2	UND	1	5868,44	5.868,44	0,61%	99,34%	C
DESMOBILIZAÇÃO DE EQUIPAMENTO							
6.2	UND	2	2315,51	4.631,02	0,48%	99,82%	C
BOCA DE BTTC D = 0,80 M - ESCONDSIDADE 0° - AREIA E BRITA COMERCIAIS - ALAS ESCONSAS							
2.1	M2	4,5	393,38	1.770,21	0,18%	100,00%	C
FORNECIMENTO E INSTALAÇÃO DE PLACA DE OBRA COM CHAPA GALVANIZADA E ESTRUTURA DE MADEIRA.							
AF_03/2022_PS							
				963.019,00			

SÃO MATEUS DO MARANHÃO/MA, 01 DE ABRIL DE 2024

CUSTO TOTAL DA OBRA

Documento assinado digitalmente
gov.br PAULA KANINE DA SILVA LOBO
 Data: 05/04/2024 14:43:51-0300
 Verifique em <https://validar.itbr.gov.br>





ENCARGOS SOCIAIS SOBRE PREÇOS DA MÃO DE OBRA HORISTA E MENSALISTA			
CÓDIGO	DESCRIÇÃO	HORISTA %	MENSALISTA %
GRUPO A			
A1	INSS	0,00	0,00
A2	SESI	1,50	1,50
A3	SENAI	1,00	1,00
A4	INCRA	0,20	0,20
A5	SEBRAE	0,60	0,60
A6	SALÁRIO EDUCAÇÃO	2,50	2,50
A7	SEGURO CONTRA ACIDENTES DE TRABALHO	3,00	3,00
A8	FGTS	8,00	8,00
A9	SECONCI	0,00	0,00
A	TOTAL	16,80	16,80
GRUPO B			
B1	REPOUSO SEMANAL REMUNERADO	17,89	não incide
B2	FERIADOS	3,95	não incide
B3	AUXÍLIO ENFERMIDADE	0,85	0,64
B4	13º SALÁRIO	11,03	8,33
B5	LICENÇA PATERNIDADE	0,06	0,04
B6	FALTAS JUSTIFICADAS	0,74	0,56
B7	DIAS DE CHUVAS	1,59	não incide
B8	AUXÍLIO ACIDENTE DE TRABALHO	0,10	0,08
B9	FÉRIAS GOZADAS	12,18	9,20
B10	SALÁRIO MATERNIDADE	0,04	0,03
B	TOTAL DOS ENCARGOS SOCIAIS QUE RECEBEM INCIDÊNCIAS DE A	48,43	18,88
GRUPO C			
C1	AVISO PRÉVIO INDENIZADO	4,58	3,46
C2	AVISO PRÉVIO TRABALHADO	0,11	0,08
C3	FÉRIAS (INDENIZADAS)	1,73	1,31
C4	DEPÓSITO RESCISÃO SEM JUSTA CAUSA	2,41	1,82
C5	INDENIZAÇÃO ADICIONAL	0,39	0,29
C	TOTAL DOS ENCARGOS SOCIAIS QUE NÃO RECEBEM INCIDÊNCIAS GLOBAIS DE A	9,22	6,96
GRUPO D			
D1	REINCIDÊNCIA DE GRUPO A SOBRE GRUPO B	8,14	3,17
D2	REINCIDÊNCIA DE GRUPO A SOBRE AVISO PRÉVIO TRABALHADO E REINCIDÊNCIA DO FGTS SOBRE AVISO PRÉVIO INDENIZADO	0,38	0,29
D	TOTAL	8,52	3,46
TOTAL (A+B+C+D)		82,97	46,10



Documento assinado digitalmente
PAULA KIANNE DA SILVA LOBO
Data: 05/04/2024 14:43:51-0300
Verifique em <https://validar.iti.gov.br>

CAIXA PLO - PLANILHA DE LEVANTAMENTO DE QUANTIDADES
Memória de Cálculo - OGU

APÊLIDO DO EMPREENDIMENTO: RECUPERAÇÃO DE ESTRADAS VICINAIS
Nº TransfereGOV: 945598/2023
Nº OPERAÇÃO: 0

Grau de Sigilo: #PUBLICO

PROPOSTANTE / TOMADOR: PREFEITURA MUNICIPAL DE SÃO MATEUS DO MARANHÃO, MA.
Nº OPERAÇÃO: 0
#REF1:

PROPOSTANTE / TOMADOR: PREFEITURA MUNICIPAL DE SÃO MATEUS DO MARANHÃO, MA.
Nº OPERAÇÃO: 0

Item	Descrição	Unidade	Quantidade	Memória de Cálculo	Nº	FRENTES DE OBRA:	Nº	Nº OPERAÇÃO	PROPOSTANTE / TOMADOR	Nº OPERAÇÃO	PROPOSTANTE / TOMADOR
1.0	RECUPERAÇÃO DE ESTRADAS VICINAIS NO MUNICÍPIO DE SÃO MATEUS DO MARANHÃO, MA.										
1.1	RECUPERAÇÃO DE ESTRADAS VICINAIS NO MUNICÍPIO DE SÃO MATEUS DO MARANHÃO, MA. ADMINISTRAÇÃO LOCAL										
1.1.1	ADMINISTRAÇÃO DA OBRA	MES	5,00	MEMÓRIA DE CÁLCULO EM ANEXO	2.01	ADMINISTRAÇÃO LOCAL	0,76	1,11	1,23	1,24	0,86
1.2	SERVIÇOS INICIAIS										
1.2.1	FORNECIMENTO E INSTALAÇÃO DE PLACA DE OBRA COM CHAPA GALVANIZADA E ESTRUTURA DE MADEIRA, AF. 03/2022_PS	M2	4,50	MEMÓRIA DE CÁLCULO EM ANEXO	3.01	SERVIÇOS INICIAIS	4,50				
1.3	MOBILIZAÇÃO E DESMOBILIZAÇÃO DE EQUIPAMENTO										
1.3.1	MOBILIZAÇÃO DE EQUIPAMENTOS	UND	1,00	MEMÓRIA DE CÁLCULO EM ANEXO	4.01	MOBILIZAÇÃO E DESMOBILIZAÇÃO DE EQUIPAMENTO	1,00				
1.3.2	DESMOBILIZAÇÃO DE EQUIPAMENTOS	UND	1,00	MEMÓRIA DE CÁLCULO EM ANEXO	4.02	MOBILIZAÇÃO E DESMOBILIZAÇÃO DE EQUIPAMENTO					
1.4	SERVIÇOS DE TERRAPLENAGEM										
1.4.1	LIMPEZA MECANIZADA DE CAMADA VEGETAL, VEGETAÇÃO E PEQUENAS ÁRVORES (DIÂMETRO DE TRONCO MENOR QUE 0,20 M), COM TRATOR DE ESTEIRAS, AF. 05/2018	M2	44.124,00	MEMÓRIA DE CÁLCULO EM ANEXO	5.01	SERVIÇOS DE TERRAPLENAGEM	11.800,00	11.800,00	12.100,00	6.546,00	1.878,00
1.4.2	ESCAVAÇÃO E CARGA DE MATERIAL DE JAZIDA COM TRATOR DE 127 KW E CARREGADEIRA DE 3,4 M³	M3	13.259,04	MEMÓRIA DE CÁLCULO EM ANEXO	5.02	SERVIÇOS DE TERRAPLENAGEM	3.512,17	3.550,00	3.665,50	1.987,04	564,43
1.4.3	TRANSPORTE COM CAMINHÃO BASCULANTE DE 10 M³ - RODOVIA EM REVESTIMENTO PRIMÁRIO	TKM	116.480,15	MEMÓRIA DE CÁLCULO EM ANEXO	5.03	SERVIÇOS DE TERRAPLENAGEM	35.349,94	35.730,70	36.883,20	5.117,33	2.376,66
1.4.4	EXECUÇÃO E COMPACTAÇÃO DE ATERRÇO COM SOLO PREDOMINANTEMENTE ARENOSO - EXCLUSIVE SOLO, ESCAVAÇÃO, CARGA E TRANSPORTE, AF. 11/2019	M3	13.259,04	MEMÓRIA DE CÁLCULO EM ANEXO	5.04	SERVIÇOS DE TERRAPLENAGEM	3.512,17	3.550,00	3.665,50	1.987,04	564,43
1.5	SERVIÇOS DE REVESTIMENTO PRIMÁRIO										
1.5.1	ESCAVAÇÃO E CARGA DE MATERIAL DE JAZIDA COM TRATOR DE 127 KW E CARREGADEIRA DE 3,4 M³	M3	16.546,50	MEMÓRIA DE CÁLCULO EM ANEXO	6.01	SERVIÇOS DE REVESTIMENTO PRIMÁRIO	4.425,00	4.425,00	4.537,50	2.454,75	704,25
1.5.2	TRANSPORTE COM CAMINHÃO BASCULANTE DE 10 M³ - RODOVIA EM REVESTIMENTO PRIMÁRIO	TKM	145.335,38	MEMÓRIA DE CÁLCULO EM ANEXO	6.02	SERVIÇOS DE REVESTIMENTO PRIMÁRIO	44.537,56	44.537,56	45.689,86	7.622,00	2.968,40
1.5.3	ESPALHAMENTO DE MATERIAL COM TRATOR DE ESTEIRAS, AF. 11/2019	M3	16.546,50	MEMÓRIA DE CÁLCULO EM ANEXO	6.03	SERVIÇOS DE REVESTIMENTO PRIMÁRIO	4.425,00	4.425,00	4.537,50	2.454,75	704,25
1.6	SERVIÇOS DE DRENAGEM										
1.6.1	CORPO DE BSTC D = 0,80 M PA1 - AREIA, BRITA E PEDRA DE MÃO COMERCIAIS	M	8,00	MEMÓRIA DE CÁLCULO EM ANEXO	7.01	SERVIÇOS DE DRENAGEM				8,00	
1.6.2	BOCA DE BSTC D = 0,80 M - ESCONDSIDADE 0° - AREIA E BRITA COMERCIAIS - ALAS ESCONDSAS	UND	2,00	MEMÓRIA DE CÁLCULO EM ANEXO	7.02	SERVIÇOS DE DRENAGEM				2,00	
1.6.3	CORPO DE BSTC D = 1,00 M PA1 - AREIA, BRITA E PEDRA DE MÃO COMERCIAIS	M	36,00	MEMÓRIA DE CÁLCULO EM ANEXO	7.03	SERVIÇOS DE DRENAGEM			12,00	18,00	6,00
1.6.4	BOCA DE BSTC D = 1,00 M - ESCONDSIDADE 0° - AREIA E BRITA COMERCIAIS - ALAS ESCONDSAS	UND	12,00	MEMÓRIA DE CÁLCULO EM ANEXO	7.04	SERVIÇOS DE DRENAGEM			4,00	6,00	2,00
1.6.5	CORPO DE BSTC D = 1,00 M PA1 - AREIA, BRITA E PEDRA DE MÃO COMERCIAIS	M	24,00	MEMÓRIA DE CÁLCULO EM ANEXO	7.05	SERVIÇOS DE DRENAGEM			18,00		
1.6.6	BOCA DE BSTC D = 1,00 M - ESCONDSIDADE 0° - AREIA E BRITA COMERCIAIS - ALAS ESCONDSAS	UND	8,00	MEMÓRIA DE CÁLCULO EM ANEXO	7.06	SERVIÇOS DE DRENAGEM			6,00		
1.6.7	CORPO DE BITTC D = 1,00 M PA1 - AREIA, BRITA E PEDRA DE MÃO COMERCIAIS	M	18,00	MEMÓRIA DE CÁLCULO EM ANEXO	7.07	SERVIÇOS DE DRENAGEM			6,00	6,00	
1.6.8	BOCA DE BITTC D = 1,00 M - ESCONDSIDADE 0° - AREIA E BRITA COMERCIAIS - ALAS ESCONDSAS	UND	6,00	MEMÓRIA DE CÁLCULO EM ANEXO	7.08	SERVIÇOS DE DRENAGEM			2,00	2,00	

SÃO MATEUS DO MARANHÃO
Local
segunda-feira, 1 de abril de 2024
Data

Responsável Técnico
Nome: PAULA KIANNE DA SILVA LOBO
CREA/CAU: 1121764789
ART/RTT:

Responsável Técnico
Nome: PAULA KIANNE DA SILVA LOBO
CREA/CAU: 1121764789
ART/RTT:

Documento assinado digitalmente
PAULA KIANNE DA SILVA LOBO
Data: 05/04/2024 14:43:51 -0300
Verifique em <https://validar.itb.gov.br>

Documento assinado digitalmente
PAULA KIANNE DA SILVA LOBO
Data: 05/04/2024 14:43:51 -0300
Verifique em <https://validar.itb.gov.br>



MEMÓRIA DE CÁLCULO

fls. 340
F
Rubrica

TRECHOS:

RECUPERAÇÃO DE ESTRADAS VICINAIS NO MUNICÍPIO DE SÃO DOMINGOS DO AZEITÃO/MA		
TRECHO I: INICIANDO PELO POVOADO MORROS/BR 135 PASSANDO PELO POVOADO IGARPÉ PEDRA, POV. CENTRÃO ATÉ O POV. QUEIMADAS	17850,00	m
TRECHO II: INICIANDO PELA ENCRUZILHADA QUEIMADA/CENTRÃO ATÉ O POVOADO BARRA GRANDE	3273,00	m
TRECHO III: INICIANDO PELA ENCRUZILHADA QUEIMADA/CENTRÃO ATÉ O POVOADO MUTUM	939,00	
Extensão total:	= 22062,00	m

DADOS:

Extensão Total (m)	=	22.062,00	m
Larg. Média (m)	=	5,00	m
Base (m)	=	0,15	m
Peso específico laterita	=	1,50	t/m³

1.0 ADMINISTRAÇÃO DA OBRA

1.1 ADMINISTRAÇÃO LOCAL	=	5,00	mês
--------------------------------	---	------	-----

2.0 SERVIÇOS INICIAIS

2.1 FORNECIMENTO E INSTALAÇÃO DE PLACA DE OBRA COM CHAPA GALVANIZADA E ESTRUTURA DE MADEIRA. AF_03/2022_PS

Comprimento (m)		Largura (m)		=		
3,00	x	1,50	x	=	4,50	m²

3.0 MOBILIZAÇÃO E DESMOBILIZAÇÃO

3.1 MOBILIZAÇÃO DE EQUIPAMENTO

=	1,00	und
---	------	-----

3.2 DESMOBILIZAÇÃO DE EQUIPAMENTO

=	1,00	und
---	------	-----

4.0 TERRAPLENAGEM

4.1 LIMPEZA MECANIZADA DE CAMADA VEGETAL, VEGETAÇÃO E PEQUENAS ÁRVORES (DIÂMETRO DE TRONCO MENOR QUE 0,20 M), COM TRATOR DE ESTEIRAS. AF_05/2018

	Extensão (m)		Largura (m)		lados			
Trecho I:	17850,00	x	1	x	2	=	35700,00	m²
Trecho II:	3273,00	x	1	x	2	=	6546,00	m²
Trecho III:	939,00	x	1	x	2	=	1878,00	m²
						TOTAL	= 44124,00	m²

4.2 ESCAVAÇÃO E CARGA DE MATERIAL DE JAZIDA COM TRATOR DE 127 KW E CARREGADEIRA DE 3,4 M³

Trecho I:	=	10727,67	m³
Trecho II:	=	1967,04	m³
Trecho III:	=	564,33	m³
	TOTAL	= 13259,04	m³

4.3 TRANSPORTE COM CAMINHÃO BASCULANTE DE 10 M³ - RODOVIA EM REVESTIMENTO PRIMÁRIO

	Escavação e carga (m³)		Peso específico laterita		DMT mat. jazida - aterro			
Trecho I:	10727,67	x	1,50	x	6,71	=	107973,84	txkm
Trecho II:	1967,04	x	1,50	x	2,07	=	6107,66	txkm
Trecho III:	564,33	x	1,50	x	2,81	=	2378,65	txkm
						TOTAL	= 116460,15	txkm

4.4 EXECUÇÃO E COMPACTAÇÃO DE ATERRO COM SOLO PREDOMINANTEMENTE ARENOSO - EXCLUSIVE SOLO, ESCAVAÇÃO, CARGA E TRANSPORTE. AF_11/2019

Trecho I:	Compactação (m³)	=	Escavação (m³)	=	10727,67	m³
Trecho II:	Compactação (m³)	=	Escavação (m³)	=	1967,04	m³
Trecho III:	Compactação (m³)	=	Escavação (m³)	=	564,33	m³
				TOTAL	= 13259,04	m³

5.0 REVESTIMENTO PRIMÁRIO

5.1 ESCAVAÇÃO E CARGA DE MATERIAL DE JAZIDA COM TRATOR DE 127 KW E CARREGADEIRA DE 3,4 M³

	Extensão Total (m)		Larg. Média (m)		Base (m)			
Trecho I:	17850,00	x	5,00	x	0,15	=	13387,50	m³
Trecho II:	3273,00	x	5,00	x	0,15	=	2454,75	m³
Trecho III:	939,00	x	5,00	x	0,15	=	704,25	m³
						TOTAL	= 16546,50	m³

5.2 TRANSPORTE COM CAMINHÃO BASCULANTE DE 10 M³ - RODOVIA EM REVESTIMENTO PRIMÁRIO

	Escavação e carga (m³)		Peso específico laterita		DMT mat. jazida - cascalho			
Trecho I:	13387,50	x	1,50	x	6,71	=	134744,98	txkm
Trecho II:	2454,75	x	1,50	x	2,07	=	7622,00	txkm